

# Gebruikershandleiding

---

Dell B1265dnf

## **BASIS**

Deze handleiding geeft informatie met betrekking tot de installatie, normaal gebruik en het oplossen van problemen in Windows.

## **GEAVANCEERD**

Deze handleiding geeft informatie over de installatie, geavanceerde instelling, gebruik en het oplossen van problemen in verschillende besturingssystemen.

Afhankelijk van het model of land zijn enkele functies mogelijk niet beschikbaar.



## 1. Inleiding

Belangrijkste voordelen	5
functies	7
Nuttig om te weten	9
Informatie over deze gebruikershandleiding	10
Veiligheidsinformatie	11
Apparaatoverzicht	16
Overzicht van het bedieningspaneel	19
Het apparaat inschakelen	21
Lokaal installeren van het stuurprogramma	22
Het stuurprogramma opnieuw installeren	24



## 2. Menuoverzicht en basisinstellingen

Menuoverzicht	26
De taal op het display wijzigen	31
Afdruk materiaal en lade	32
Eenvoudige afdruktaken	47

Normaal kopiëren	53
Basisfuncties voor scannen	57
Basisfuncties voor faxen	58



## 3. Onderhoud

Verbruiksartikelen en toebehoren bestellen	64
Beschikbare verbruiksartikelen	65
De tonercassette bewaren	66
Toner herverdelen	68
De tonercassette vervangen	69
De gebruiksduur van de verbruiksartikelen controleren	71
Instellen van de waarschuwing "Toner bijna op"	72
Het apparaat reinigen	73
Tips voor het verplaatsen en opbergen van uw apparaat	77



## 4. Problemen oplossen

Tips om papierstoringen te voorkomen	79
Vastgelopen originelen verwijderen	80
Papierstoringen verhelpen	84
Informatie over de status-LED	89
Informatie over displaymeldingen	91



## 5. Bijlage

Specificaties	98
Beleid technische dienst Dell	107
Contact opnemen met Dell	108
Garantie en teruggavebeleid	109
Copyright	110



# 1. Inleiding

In dit hoofdstuk staat informatie die u nodig heeft om het apparaat te gebruiken.

- **Belangrijkste voordelen** 5
- **functies** 7
- **Nuttig om te weten** 9
- **Informatie over deze gebruikershandleiding** 10
- **Veiligheidsinformatie** 11
- **Apparaatoverzicht** 16
- **Overzicht van het bedieningspaneel** 19
- **Het apparaat inschakelen** 21
- **Lokaal installeren van het stuurprogramma** 22
- **Het stuurprogramma opnieuw installeren** 24

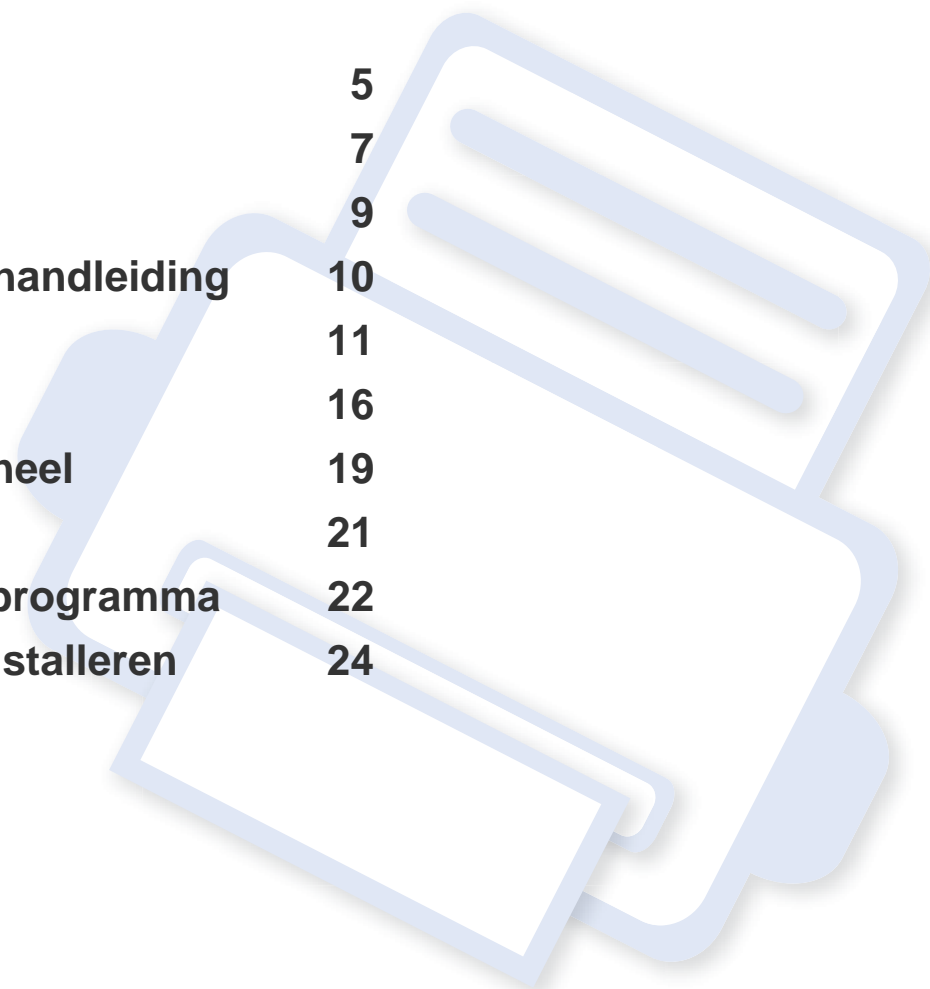



# Belangrijkste voordelen

## Milieuvriendelijk



- Dit apparaat beschikt over een Eco-functie waarmee u toner en papier kunt sparen.
- U kunt meerdere pagina's op één vel afdrukken om papier te besparen (zie "Geavanceerde afdrufuncties gebruiken" op pagina 165).
- Om papier te besparen, kunt u op beide zijden van het papier afdrukken (dubbelzijdig afdrukken) (zie "Geavanceerde afdrufuncties gebruiken" op pagina 165).
- Dit apparaat bespaart automatisch elektriciteit door het stroomverbruik aanzienlijk te beperken wanneer het apparaat niet wordt gebruikt.

## Snel afdrukken met hoge resolutie



- U kunt afdrukken met een resolutie tot 1.200 x 1.200 dpi effectieve uitvoer.
- Snel on-demand afdrukken.
  - Voor enkelzijdig afdrukken, 28 ppm (A4) of 29 ppm (Letter).
  - Voor dubbelzijdig afdrukken, 14 ppm (A4) of 15 ppm (Letter).

## Gemak



- Met apps die Google Cloud Print™ ondersteunen (zie "Google Cloud Print™" op pagina 136) kunt u vanaf uw smartphone of computer documenten afdrukken, waar u ook bent.
- Dell Printer Manager en Dell Printer Status Monitor zijn programma's die de status van het apparaat controleren en u deze doorgeven, en waarmee u de instellingen van het apparaat kunt aanpassen.
- U kunt contact opnemen met Dell Support (Dell Ondersteuning) via [www.dell.com](http://www.dell.com) of [support.dell.com](http://support.dell.com). Selecteer uw regio op de pagina WELCOME TO DELL SUPPORT en voer de gevraagde gegevens in om toegang te krijgen tot ondersteuningshulpmiddelen en informatie.

# Belangrijkste voordelen

## Grote functionaliteit en brede ondersteuning van toepassingen.



- Ondersteuning voor verschillende papierformaten (zie "Specificaties van de afdrukmedia" op pagina 100).
- Watermerken afdrukken: U kunt uw documenten aanpassen met woorden zoals "Vertrouwelijk" (zie "Geavanceerde afdrukfuncties gebruiken" op pagina 165).
- Posters afdrukken: De tekst en afbeeldingen op elke pagina van uw document worden vergroot en afgedrukt over verschillende vellen papier die u kunt samenvoegen tot een poster (zie "Geavanceerde afdrukfuncties gebruiken" op pagina 165).
- U kunt in verschillende besturingssystemen afdrukken (zie "Systeemvereisten" op pagina 103).
- Het apparaat is uitgerust met een USB- en/of een netwerkinterface.

# functies

Functies per model omvatten:

## Besturingssysteem

Besturingssysteem	B1265dnf
Windows	•
Macintosh	•
Linux	•
Unix	•

(•: ondersteund)

## Software

Software	B1265dnf	
PCL/SPL-printerstuurprogramma	•	
XPS-printerstuurprogramma	•	
Dell Printer Manager	Instellingen voor scannen naar pc	•
	Instellingen voor faxen naar pc	•
	Apparaatinstellingen	•

Software	B1265dnf	
Hulpprogramma voor het bestellen van Dell-printerbenodigdheden	•	
Hulpprogramma Firmware Update	•	
Dell Printer Status	•	
Embedded Web Service	•	
Faxen	Dell Network PC Fax	•
Scannen	Twain-scanstuurprogramma	•
	WIA-scanstuurprogramma	•
	Dell Scan Assistant	•
	SmarThru Office	•

(•: ondersteund)

# functies

## Verschillende functies

functies		B1265dnf
Hi-Speed USB 2.0		•
Netwerkinterface Ethernet 10/100 Base TX bedraad LAN		•
Eco-afdrukken		•
Dubbelzijdig afdrukken (handmatig)		•
Automatische documentinvoer (ADI)		•
Google Cloud Print™		•
Faxen	Meerdere verz.	•
	Uitgest. verz.	•
	Prior. verz.	•
	Veilige ontv.	•
	Dubbelz. afdr.	•
	Naar ander nr./ Ontv. en doorst. - fax	•
Scannen	Scan naar pc	•

functies		B1265dnf
Kopiëren	Identiteitskaarten kopiëren	•
	Sorteren	•
	Posters afdrukken	•
	Klonen	•
Kopiëren (Vervolg)	2 pagina's/vel, 4 pagina's/vel	•
	Achtergrond wijzigen	•
	Dubbelzijdig kopiëren	•

(•: ondersteund)

# Nuttig om te weten



## Het apparaat drukt niet af.

- Open de afdruklijst en verwijder het document uit de lijst (zie "Een afdraktaak annuleren" op pagina 48).
- Verwijder het stuurprogramma en installeer deze opnieuw (zie "Lokaal installeren van het stuurprogramma" op pagina 22).
- Selecteer uw printer als de standaardprinter in Windows.



## Waar kan ik accessoires of verbruiksartikelen kopen?

- Raadpleeg een Dell-distributeur of uw detailhandelaar.
- Ga naar **www.support.dell.com**. Kies uw land of regio voor productinformatie.



## De status-LED knippert of blijft branden.

- Schakel het apparaat uit en weer in.
- Zoek de betekenis van de LED-indicatorlampjes in deze handleiding en los het probleem op (zie "Informatie over de status-LED" op pagina 89).



## Er is papier vastgelopen.

- Open de klep aan de voorzijde en sluit ze weer.
- Zoek de instructies voor het verwijderen van vastgelopen papier in deze handleiding en los het probleem op (zie "Papierstoringen verhelpen" op pagina 84).



## De afdrukken zijn vaag.

- Het toner is mogelijk op of ongelijk verdeeld. Schud de tonercassette heen en weer.
- Probeer een andere instelling voor de resolutie.
- Vervang de tonercassette.



## Waar kan ik het stuurprogramma van de printer downloaden?

- Ga naar **www.support.dell.com** om het laatste apparaatstuurprogramma te downloaden, en installeer dit op uw systeem.

# Informatie over deze gebruikershandleiding

Deze gebruikershandleiding bevat basisinformatie over het apparaat en biedt tevens gedetailleerde informatie over de verschillende procedures die doorlopen moeten worden bij het gebruik van het apparaat.

- Lees de veiligheidsinformatie voor u het apparaat in gebruik neemt.
- Raadpleeg het hoofdstuk over probleemoplossing als u problemen ondervindt bij gebruik van het apparaat.
- De termen die in deze gebruikershandleiding worden gebruikt, worden uitgelegd in het hoofdstuk met de woordenlijst.
- De afbeeldingen in deze gebruikershandleiding zijn afhankelijk van de opties en het model, en komen mogelijk niet helemaal overeen met het door u gekochte apparaat.
- De schermafbeeldingen in deze Beheerdersgids kunnen afwijken van de schermweergave van uw apparaat afhankelijk van de firmware-/stuurprogrammaversie.
- De procedures in deze gebruikershandleiding zijn voornamelijk gebaseerd op Windows 7.



## Afspraken

Sommige in deze gebruikershandleiding gebruikte termen zijn verwisselbaar:

- Document is synoniem met origineel.
- Papier is synoniem met materiaal of afdruk materiaal.

- Apparaat verwijst naar printer of multifunctionele printer.

## Algemene pictogrammen



Pictogram	Tekst	Omschrijving
	<b>Opgepast</b>	Biedt gebruikers informatie om het apparaat te beschermen tegen mogelijke mechanische schade of defecten.
	<b>Opmerking</b>	Biedt aanvullende informatie of gedetailleerde uitleg over een functie of voorziening van het apparaat.

# Veiligheidsinformatie

Deze waarschuwingen en voorzorgen moeten eventuele beschadigingen aan uw apparaat en verwondingen aan uzelf of anderen voorkomen. Lees deze instructies aandachtig voor u het apparaat in gebruik neemt. Bewaar dit document goed nadat u het hebt gelezen.

## Belangrijke veiligheidssymbolen

### Verklaring van alle pictogrammen en symbolen in dit hoofdstuk

	<b>Waarschuwing</b>	Gevaren of onveilige praktijken die ernstig letsel of de dood kunnen veroorzaken.
	<b>Opgepast</b>	Gevaren of onveilige praktijken die een klein letsel of eigendomsschade kunnen veroorzaken.
	NIET proberen.	

## Bedrijfsomgeving

### Waarschuwing



Niet gebruiken als de stekker beschadigd is of als het stopcontact niet geaard is.

Dit kan een elektrische schok of brand veroorzaken.



Plaats niets op het apparaat (water, kleine metalen of zware voorwerpen, kaarsen, brandende sigaretten, enzovoort).

Dit kan een elektrische schok of brand veroorzaken.

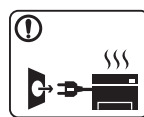

- Als het apparaat oververhit raakt, komt er rook uit, maakt het vreemde geluiden of verspreidt het vreemde geuren. Schakel onmiddellijk de stroomschakelaar uit en koppel het apparaat los.

- De gebruiker moet bij het stopcontact kunnen om in geval van nood de stekker uit het stopcontact te kunnen trekken.

Dit kan een elektrische schok of brand veroorzaken.



Buig het netsnoer niet en plaats er geen zware voorwerpen op. Het trappen op of beknellen van het netsnoer door een zwaar voorwerp kan een elektrische schok of brand veroorzaken.





Haal de stekker niet uit het stopcontact door aan het netsnoer te trekken; trek de stekker er niet uit met natte handen.

Dit kan een elektrische schok of brand veroorzaken.

# Veiligheidsinformatie

## Opgepast

	Haal de stekker uit het stopcontact tijdens onweer of als u het apparaat niet gebruikt. Dit kan een elektrische schok of brand veroorzaken.
	Opgelet, het papieruitvoer gebied is heet. U kunt brandwonden oplopen.
	Als het apparaat is gevallen of als de behuizing beschadigd lijkt, koppelt u het apparaat volledig los en roept u de hulp in van een gekwalificeerd technicus. Zo niet kan dit een elektrische schok of brand veroorzaken.
	Als het apparaat niet goed werkt nadat u deze instructies hebt uitgevoerd, koppelt u het apparaat volledig los en roept u de hulp in van een gekwalificeerd technicus. Zo niet kan dit een elektrische schok of brand veroorzaken.
	Probeer de stekker niet in het stopcontact te forceren als hij er moeilijk ingaat. U riskeert een elektrische schok. Neem contact op met een elektricien om het stopcontact te vervangen.
	Voorkom dat huisdieren op het netsnoer, de telefoonkabel of de kabel naar de computer bijten. Dit kan een elektrische schok of brand veroorzaken en/of uw huisdier verwonden.

## Bedieningswijze

### Opgepast

	Trek het papier niet uit de printer tijdens het afdrukken. Dit kan het apparaat beschadigen.
	Houd uw hand niet tussen het apparaat en de papierlade. U kunt letsel oplopen.
	Het apparaat wordt gevoed via het netsnoer. Om de stroom uit te schakelen, trekt u het netsnoer uit het stopcontact.
	Wees voorzichtig wanneer u papier vervangt of vastgelopen papier verwijdert. Nieuw papier heeft scherpe randen die snijwonden kunnen veroorzaken.
	Bij het afdrukken van grote hoeveelheden kan de onderzijde van het uitvoergebied heet worden. Houd kinderen uit de buurt. Zij kunnen brandwonden oplopen.



# Veiligheidsinformatie

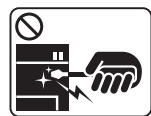

Gebruik geen tang of scherpe metalen voorwerpen om vastgelopen papier te verwijderen.

Dit kan het apparaat beschadigen.



Vermijd het stapelen van te veel papier in de papieruitvoerlade.

Dit kan het apparaat beschadigen.



Blokkeer de ventilatieopening niet of duw er geen voorwerpen in.

Hierdoor kunnen onderdelen warm worden en kan er brand ontstaan of kan het apparaat beschadigd raken.



Als u het apparaat niet bedient zoals beschreven in deze handleiding of procedures uitvoert die afwijken van de procedures die hier zijn vermeld, kan resulteren in gevaarlijke blootstelling aan straling.

## Installatie/verplaatsen



### Waarschuwing

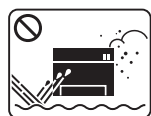

Plaats het apparaat niet in een stoffige of vochtige ruimte of op een plek waar water lekt.

Dit kan een elektrische schok of brand veroorzaken.



### Opgepast



Schakel de stroom uit en maak alle kabels los voordat u het apparaat verplaatst. De onderstaande informatie bevat slechts aanbevelingen gebaseerd op het apparaatgewicht. Wanneer u vanwege uw medische conditie niet kunt tillen, til het apparaat dan niet op. Voor veilig tillen moet u anderen vragen om u te helpen en het apparaat altijd met het juiste aantal personen optillen.

Til vervolgens het apparaat op deze wijze op:

- Een apparaat dat minder dan 20 kg weegt, mag door één persoon worden opgetild.
- een apparaat dat 20 - 40 kg weegt, moet door twee personen worden opgetild.
- een apparaat dat meer dan 40 kg weegt, moet door vier of meer personen worden opgetild.

Het apparaat zou kunnen vallen en verwondingen of schade veroorzaken.







Plaats het apparaat niet op een onstabiel of schuin oppervlak. Het apparaat zou kunnen vallen en verwondingen of schade veroorzaken.



Gebruik alleen telefoondraad van Nr. 26 AWG<sup>a</sup> of, indien nodig, een grotere telefoondraad.

Zo niet kan het apparaat beschadigd raken.

# Veiligheidsinformatie

	<p>Sluit het netsnoer aan op een geaard stopcontact. Zo niet kan dit een elektrische schok of brand veroorzaken.</p>
	<p>Gebruik voor een veilige bediening het netsnoer dat met uw apparaat werd meegeleverd. Als u een snoer gebruikt dat langer is dan 2 meter voor een apparaat van 110V, moet het snoer minstens 16 AWG dik zijn.</p> <p>Zo niet kan het apparaat beschadigd raken en een elektrische schok of brand veroorzaken.</p>
	<p>Het apparaat moet aangesloten worden op een spanningsbron met hetzelfde energieniveau als op het label.</p> <p>Als u niet zeker bent en het spanningsniveau wilt controleren, neemt u contact op met de elektriciteitsmaatschappij.</p>
	<p>Dek het apparaat niet af en plaats het niet in een slecht geventileerde ruimte, zoals een kast.</p> <p>Als het apparaat niet voldoende wordt geventileerd, kan er brand ontstaan.</p>
	<p>Sluit niet te veel apparaten op hetzelfde stopcontact of verlengsnoer aan.</p> <p>Dit kan de prestaties verminderen en een elektrische schok of brand veroorzaken.</p>

a. AWG: American Wire Gauge

## Onderhoud/controle

### **Opgepast**

	<p>Trek het netsnoer van het apparaat uit het stopcontact als u de binnenkant van het apparaat wilt reinigen. Reinig uw apparaat niet met benzeen, verdunningsmiddel of alcohol, en spuit geen water in het apparaat.</p> <p>Dit kan een elektrische schok of brand veroorzaken.</p>
	<p>Zorg ervoor dat het apparaat niet werkt als u verbruiksartikelen in het apparaat vervangt of de binnenkant schoonmaakt.</p> <p>U kunt letsel oplopen.</p>
	<p>Houd reinigingsproducten uit de buurt van kinderen.</p> <p>Kinderen kunnen letsel oplopen.</p>
	<p>U mag het apparaat niet zelf demonteren, herstellen of weer in elkaar steken.</p> <p>Dit kan het apparaat beschadigen. Neem contact op met een professioneel technicus als het apparaat gerepareerd moet worden.</p>

# Veiligheidsinformatie

	<p>Houd het netsnoer en het contactoppervlak van de stekker stof- en watervrij.</p> <p>Zo niet kan dit een elektrische schok of brand veroorzaken.</p>
	<p>Volg de richtlijnen uit de gebruikershandleiding die met het apparaat werd meegeleverd om het apparaat te reinigen en te bedienen.</p> <p>Zo niet, dan kunt u het apparaat beschadigen.</p>
	<ul style="list-style-type: none"><li>• Verwijder geen kleppen of beveiligingselementen die vastgeschroefd zijn.</li><li>• Fixeereenheden mogen alleen worden hersteld door een gekwalificeerde servicemedewerker. Reparatie door niet-gekwalificeerde technici kan brand of elektrische schokken veroorzaken.</li><li>• Laat het apparaat alleen repareren door een servicemedewerker van Dell.</li></ul>

## Gebruik van verbruiksartikelen

### **Opgepast**

	<p>Haal de tonercassette niet uit elkaar.</p> <p>Tonerstof kan gevaarlijk zijn bij inademing of opname.</p>
--	---

	<p>Verbrand geen verbruiksartikelen zoals een tonercassette of fixeereenheid.</p> <p>Dit kan een explosie of onbeheersbare brand veroorzaken.</p>
	<p>Houd kinderen uit de buurt van de plaats waar u verbruiksartikelen (bijvoorbeeld tonercassettes) bewaart.</p> <p>Tonerstof kan gevaarlijk zijn bij inademing of opname.</p>
	<p>Zorg ervoor dat er geen tonerstof op uw lichaam of kledij terecht komt bij het vervangen van de tonercassette of het verwijderen van vastgelopen papier.</p> <p>Tonerstof kan gevaarlijk zijn bij inademing of opname.</p>
	<p>Als er tonerstof op uw kleding terecht komt, moet u geen warm water gebruiken.</p> <p>Door warm water hecht de toner zich aan de stof. Gebruik altijd koud water.</p>
	<p>Het gebruik van gerecycleerde verbruiksartikelen, zoals toner, kan het apparaat beschadigen.</p> <p>Bij schade als gevolg van het gebruik van gerecyclede verbruiksartikelen zullen reparatiekosten in rekening worden gebracht.</p>

# Apparaatoverzicht

## Toebehoren



Netsnoer



Beknopte installatiehandleiding



Software-cd<sup>a</sup>

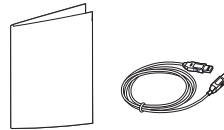

Div. accessoires<sup>b</sup>

a. De software-cd bevat de stuurprogramma's van de printer en programma's.

b. Diverse, bij uw printer geleverde accessoires kunnen verschillen per land van aankoop en specifiek model.

# Apparaatoverzicht

## Voorkant

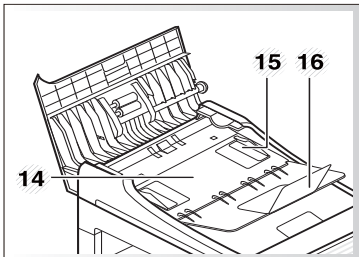
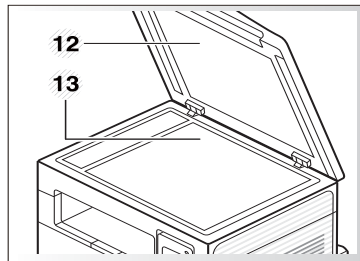
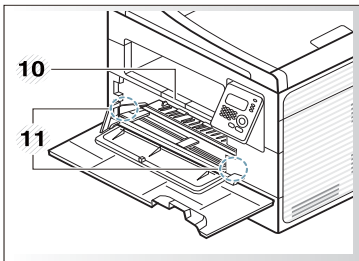
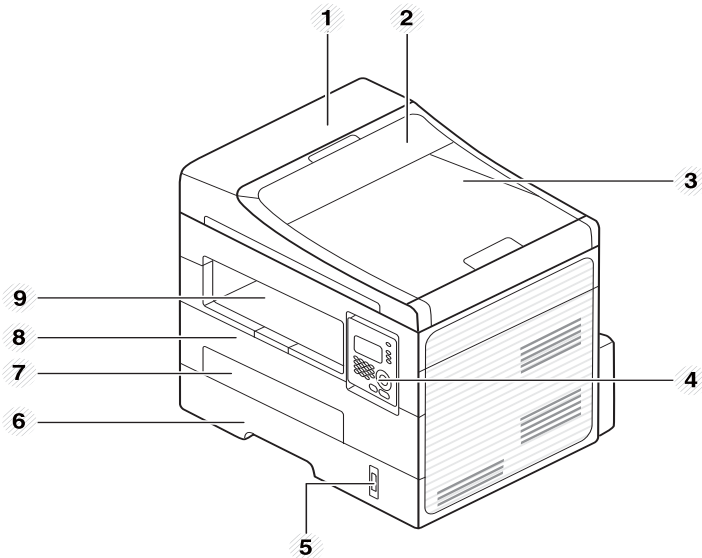

1	Documentinvoerklap	9	Uitvoerlade
2	Klep van documentinvoergeleider	10	Papieruitvoersteun
3	Documentuitvoerlade	11	Papierbreedtegeleider op een handmatige invoer
4	Configuratiescherm	12	Scannerdeksel
5	Indicator papierniveau	13	Glasplaat van de scanner
6	Lade	14	Documentinvoerlade
7	Handmatige invoer	15	Papierbreedtegeleiders op een documentinvoer
8	Voorklep	16	Steun voor documentuitvoer

# Apparaatoverzicht

## Achterkant

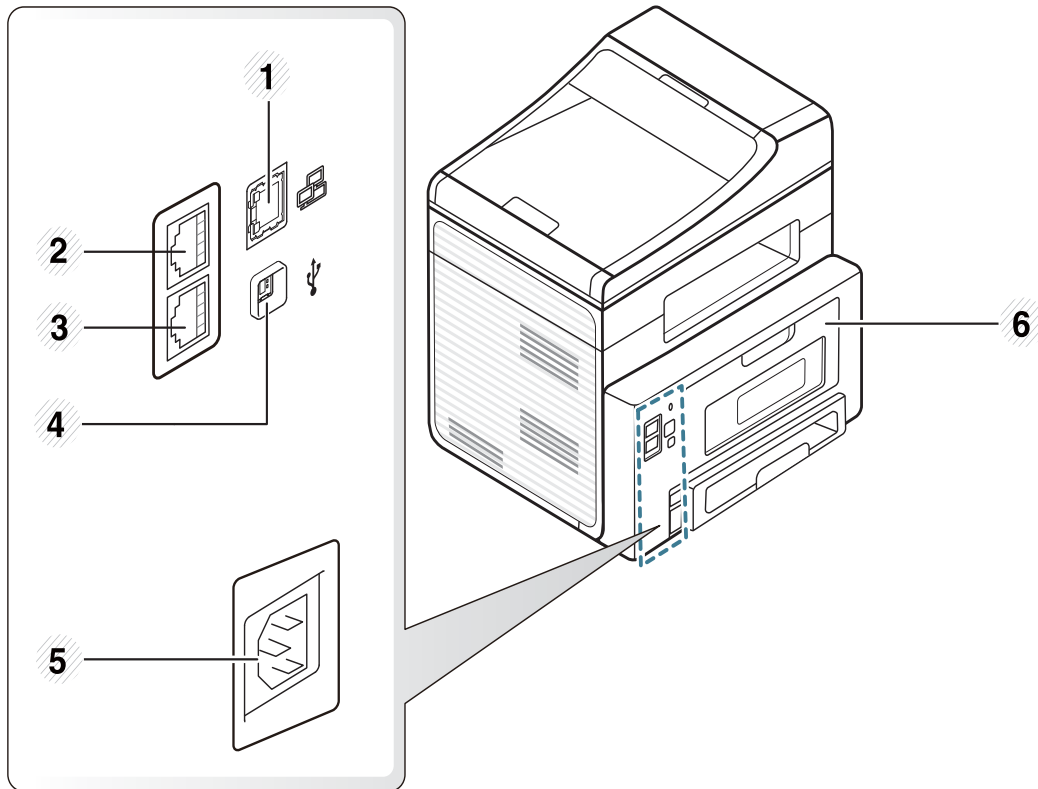







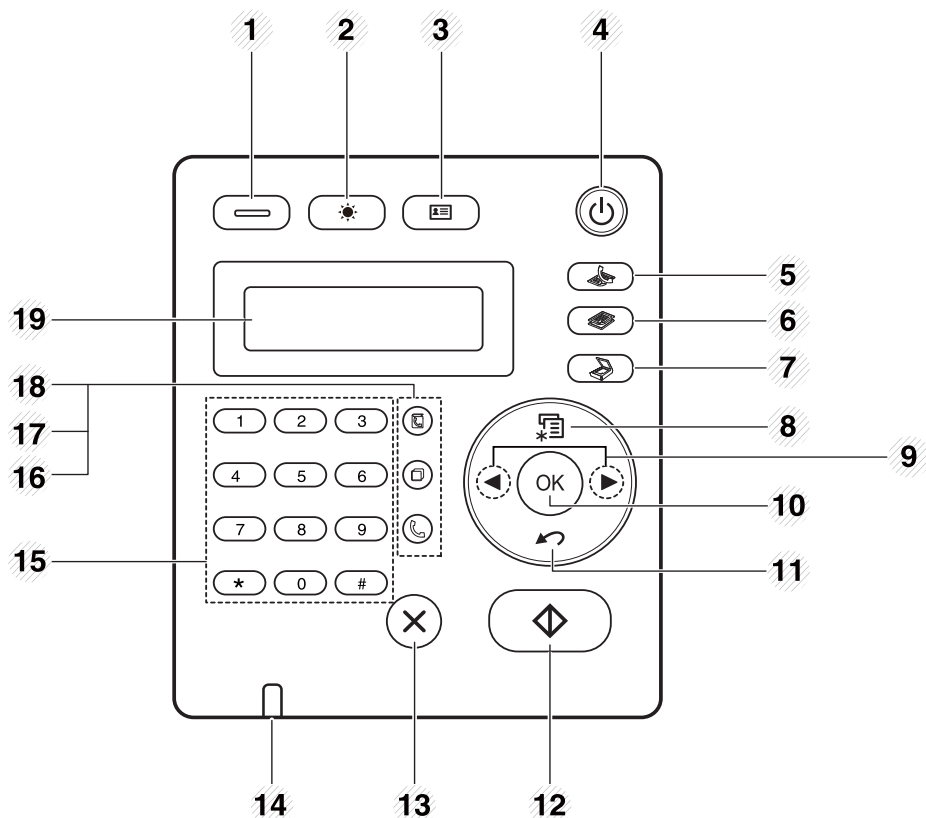

1	Netwerkpoort	4	USB-poort
2	Uitgang voor extra telefoontoestel (EXT)	5	Aansluiting netsnoer
3	Telefoonkabelaansluiting (Line)	6	Achterklep

# Overzicht van het bedieningspaneel







## Bedieningspaneel



1		<b>Eco</b>	Overschakelen naar de eco-modus voor het besparen van toner en papier (zie "Eco-afdruk" op pagina 50).
---	---	------------	--

2		<b>Darkness</b>	Hiermee past u de helderheid aan om een kopie te verkrijgen die beter leesbaar is als het origineel onduidelijke markeringen en donkere afbeeldingen bevat.
3		<b>ID Copy</b>	Hiermee kunt u beide zijden van een identiteitskaart of een rijbewijs op één zijde van een vel papier kopiëren (zie "Identiteitskaarten kopiëren" op pagina 55).
4		<b>Power</b>	Het apparaat in- of uitschakelen of het apparaat activeren vanuit de energiebesparingsmodus. Druk langer dan drie seconden op deze knop om het apparaat uit te schakelen.
5		<b>faxen</b>	Hiermee schakelt u over naar de faxmodus.
6		<b>kopiëren</b>	Hiermee schakelt u over naar de kopieermodus.
7		<b>scannen</b>	Hiermee schakelt u over naar de scanmodus.
8		<b>Menu</b>	Hiermee opent u de menumodus en bladert u door de beschikbare menu's.
9	<b>Pijlen-links/rechts</b>		Hiermee bladert u door de beschikbare opties in het geselecteerde menu en verhoogt of verlaagt u waarden.
10	<b>OK</b>		Hiermee bevestigt u de selectie op het scherm.

# Overzicht van het bedieningspaneel

11		<b>Back</b>	Hiermee keert u terug naar het bovenliggende menu.
12		<b>Start</b>	Hiermee start u een taak.
13		<b>Stop/ Clear</b>	Hiermee kunt u op elk moment een taak onderbreken.
14	<b>Status-LED</b>		De functie geeft de status van uw printer weer (zie "Informatie over de status-LED" op pagina 89).
15	<b>Numeriek toetsenblok</b>		Hiermee kiest u een nummer of voert u alfanumerieke tekens in.
16		<b>On Hook Dial</b>	Wanneer u op deze knop drukt, kunt u een kiestoon horen. Voer vervolgens het faxnummer in. Dit is vergelijkbaar met bellen via de telefoonluidspreker.
17		<b>Redial/ Pause</b>	Hiermee kiest u het laatste nummer opnieuw (in gereedmodus) of voegt u een pauze (-) in een faxnummer in (in bewerkingsmodus).
18		<b>Address Book</b>	Hiermee kunt u vaak gekozen faxnummers opslaan of opgeslagen faxnummers zoeken.
19	<b>Display screen</b>		Met deze functie wordt de huidige status weergegeven en worden berichten tijdens een bewerking weergegeven.

## Het configuratiescherm aanpassen

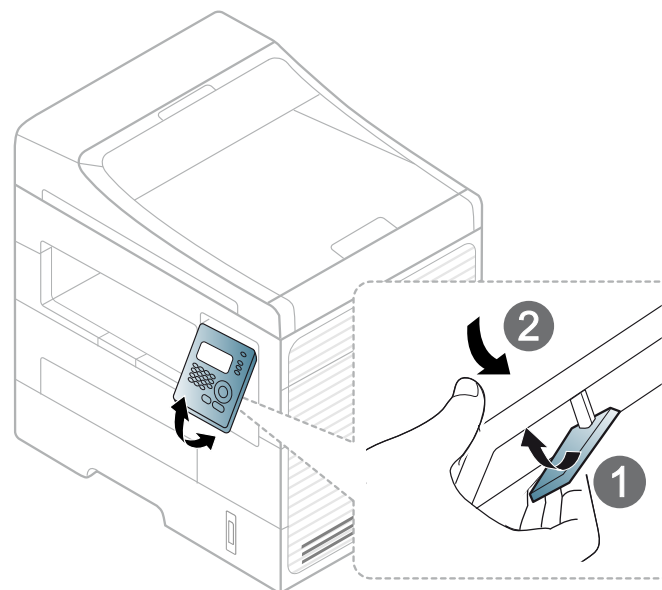



# Het apparaat inschakelen

Sluit de printer eerst op de netvoeding aan.

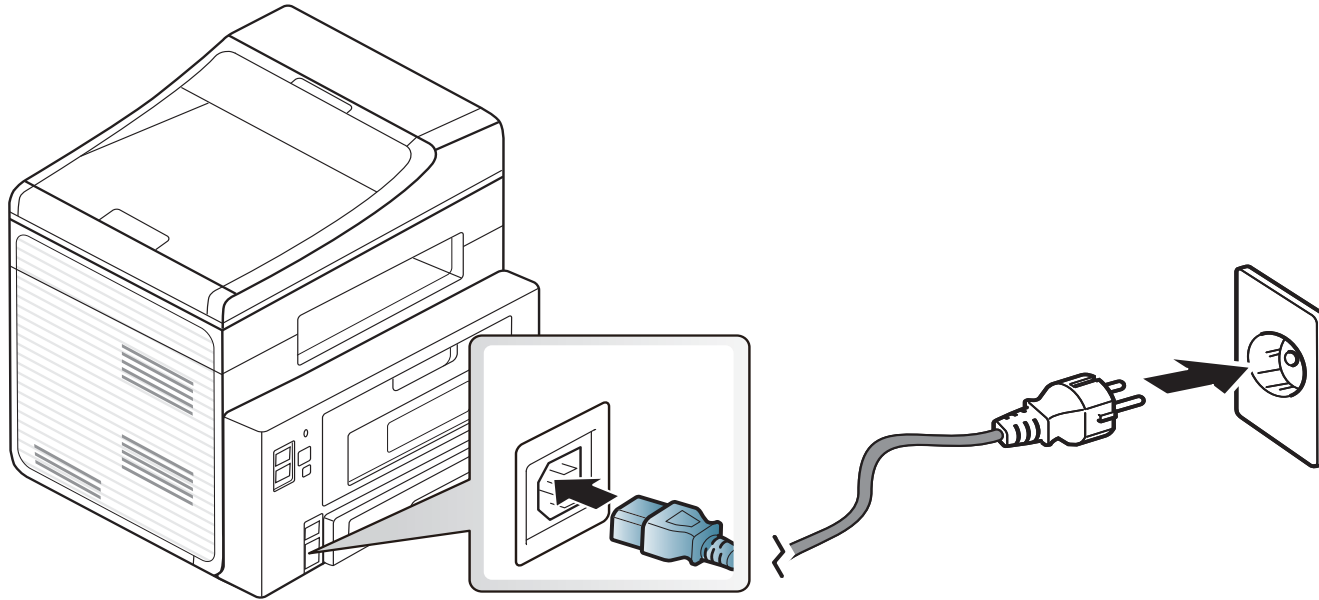

# Lokaal installeren van het stuurprogramma

Een lokale printer is een printer die via een kabel rechtstreeks op uw computer is aangesloten. Als uw apparaat op een netwerk is verbonden, slaat u de onderstaande stappen over en gaat u verder met de installatie van het stuurprogramma voor een netwerkapparaat (zie "Installeren van een stuurprogramma over het netwerk" op pagina 125).



- Zie "Installatie van de software" op pagina 114 als u Mac OS, Linux of Unix gebruikt.
- Het installatievenster in deze Gebruikershandleiding kan verschillen afhankelijk van het apparaat en de gebruikte interface.
- Door **Aangepaste installatie** te selecteren kunt u kiezen welke programma's u wilt installeren.
- Gebruik alleen een USB-kabel die korter is dan 3 meter.

## Windows

- 1 Controleer of de printer op uw computer is aangesloten en ingeschakeld is.



Als tijdens de installatie het venster "**Wizard Nieuwe hardware gevonden**" verschijnt, klikt u op **Annuleren** om het venster te sluiten.

- 2 Plaats de meegeleverde software-cd in uw cd-romstation.

De cd-rom start automatisch op en er verschijnt een installatievenster.

Als het installatievenster niet verschijnt, klikt u op **Start > Alle programma's > Toebehoren > Uitvoeren**.

Typ X:\Setup.exe, waarbij u "X" vervangt door de letter van uw cd-rom-station en klik op **OK**.

- 3 Selecteer **Volgende**.

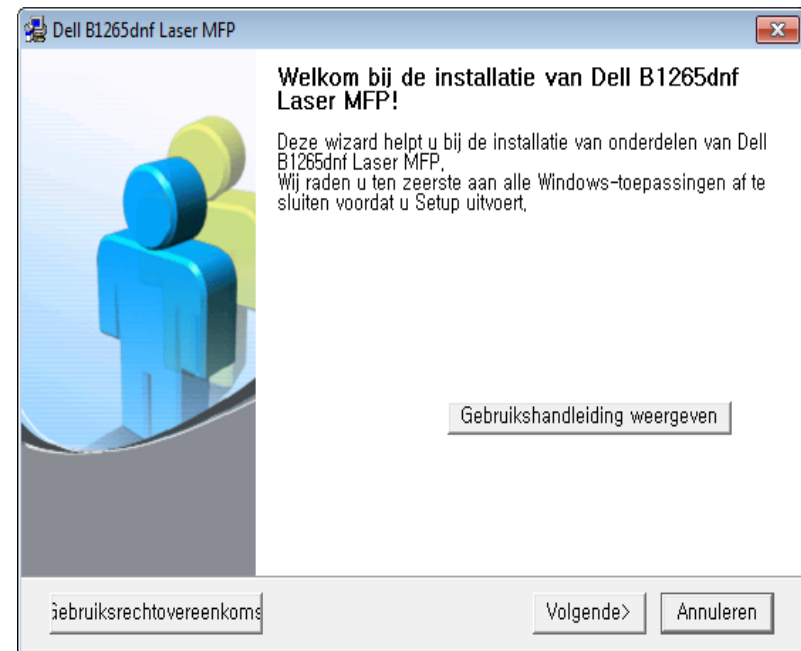

# Lokaal installeren van het stuurprogramma

- 4 Selecteer **Op de computer aansluiten met een USB-kabel**. Klik op **Volgende**.

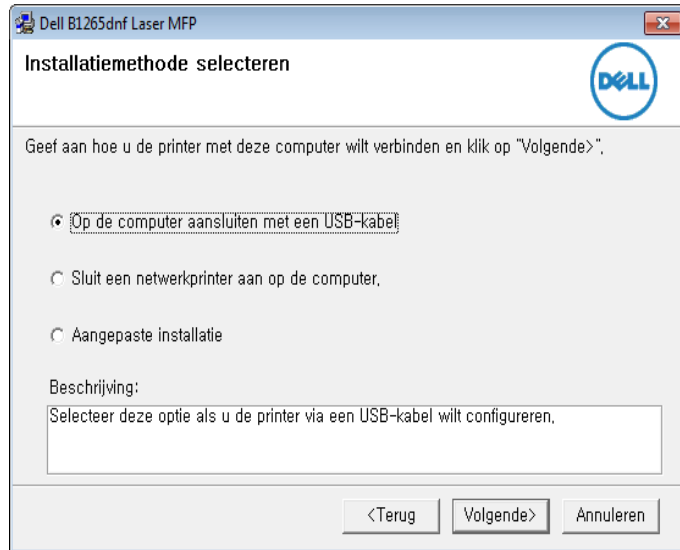

- 5 Volg de instructies in het installatievenster.

# Het stuurprogramma opnieuw installeren

Als het printerstuurprogramma niet naar behoren werkt, volg dan de onderstaande stappen om het stuurprogramma opnieuw te installeren.

## Windows

- 1 Controleer of de printer op uw computer is aangesloten en ingeschakeld is.
- 2 Kies in het menu **Start Programma's** of **Alle programma's** > **Dell** > **Dell Printers** > **naam van uw printerstuurprogramma** > **Onderhoud**.
- 3 Selecteer **Herstellen** en klik op **Volgende**.
- 4 Plaats de software-cd in uw cd-rom-station en installeer het stuurprogramma opnieuw (zie "Lokaal installeren van het stuurprogramma" op pagina 22).



## 2. Menuoverzicht en basisinstellingen

Dit hoofdstuk levert informatie over de algemene menustructuur en de opties voor de basisinstellingen.

- **Menuoverzicht** 26
- **De taal op het display wijzigen** 31
- **Afdruk materiaal en lade** 32
- **Eenvoudige afdruktaken** 47
- **Normaal kopiëren** 53
- **Basisfuncties voor scannen** 57
- **Basisfuncties voor faxen** 58

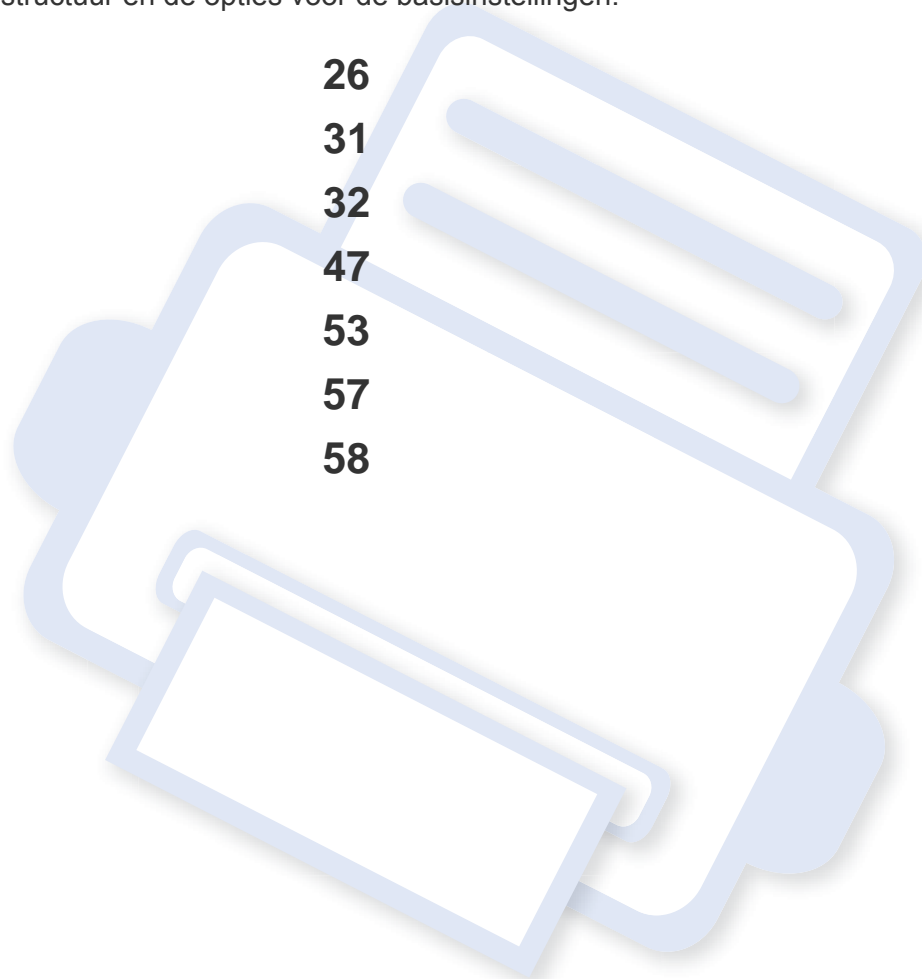

# Menuoverzicht

Het bedieningspaneel biedt toegang tot verschillende menu's voor de instelling en het gebruik van het apparaat.



- Naast het gekozen menu verschijnt een sterretje (\*).
- Afhankelijk van de opties zullen sommige menu's mogelijk niet op het display verschijnen. Als dit het geval is, zijn deze opties niet van toepassing op uw apparaat.
- Afhankelijk van de opties kunnen sommige menu-onderdelen op uw apparaat een andere naam hebben.

## Toegang tot het menu

- 1 Selecteer de knop Faxen, Kopiëren of Scannen op het bedieningspaneel, afhankelijk van de functie die u wilt gebruiken.
- 2 Selecteer  (**Menu**) tot het gewenste menu op de onderste regel van het display wordt weergegeven en druk op **OK**.
- 3 Druk op de pijl-links/rechts tot het gewenste menu-item verschijnt en druk op **OK**.
- 4 Herhaal stap 3 als het geselecteerde menu-item submenu's heeft.
- 5 Druk op de pijl-links/rechts om de gewenste waarde te zoeken.
- 6 Druk op **OK** om de selectie op te slaan.

7 Druk op  (**Stop/Clear**) om terug te keren naar de gereedmodus.

Items	Opties	
Faxfunctie	Tonersterkte	Licht+5- Licht+1 Normaal Donker+1- Donker+5
		Contrast
	Resolutie	Standaard
		Fijn
		Superfijn
		Fotofax Kleurenfax
Scanformaat	Meerdere verz.	
	Uitgest. verz.	
Faxfunctie	Prior. verz.	
	Doorsturen	Fax PC
	Veilige ontv.	Aan Uit Afdrukken
	Pag. toevoegen	
	Taak annuleren	

# Menuoverzicht

Items	Opties			
Faxinstel.	Verzending	Aant. kiespog. Opn. kiezen na Kenget. kiezen ECM-modus Transm.rapport TCR voor afb. Kiesmodus <sup>a</sup>		
Faxinstel.	Ontvangst	Ontvangstmodus Opn. na bels. Ontv.g. stemp. Startc. ontv. Aut. verklein. Grootte neger. Inst. ong. fax DRPD-modus Dubbelz. afdr.		
			St.inst. wijz.	Resolutie Tonersterkte Contrast Scanformaat

Items	Opties	
Kopieerfunctie	Scanformaat	
	Verkl./vergr.	
	Tonersterkte	Licht+5- Licht+1 Normaal Donker+1- Donker+5

# Menuoverzicht

Items	Opties	
Kopieerfunctie	Contrast	Licht+5- Licht+1 Normaal Donker+1- Donker+5
		Oorspr. type
	Lay-out	Normaal 2 op 1 vel 4 op 1 vel ID kopie Poster kopier. Meer op 1 vel
		Achtergrondkl.
Dubbelzijdig		

Items	Opties	
Kopieerinstel.	St.inst. wijz.	Scanformaat Exemplaren Kopieen sort. Verkl./vergr. Dubbelzijdig Tonersterkte Contrast Oorspr. type Achtergrondkl.
		Afdrukinst.
Dubbelzijdig	Uit 1->2Lan. zij. 1->2Kor. zij.	
Exemplaren	[1-999]:1	
Resolutie	600 dpi-Norm. 1200 dpi-Best	
Tonersterkte	Normaal Licht Donker	



# Menuoverzicht

Items	Opties	
Afdrukinst.	Duid. Tekst	Uit
		Minimum
	Medium	
	Maximum	
	Auto CR	LF
		LF+CR
	Emulatie	Type emulatie
		Instellingen

Items	Opties		
Systeeminst.	Apparaatinst.	Apparaat-id	
		Faxnummer	
Datum en tijd			
Klokmodus			
Taal			
Energ.spaarst.			
Ontw.gebeurt.			
Time-out syst.			
Time-out taak			
Luchtdrukcorr.			
Aut. doorgaan <sup>b</sup>			
Verk. pap.frm.			
Verv. papier <sup>b</sup>			
Lege pg. afdr.			
Tonerbesparing			
Eco-instel.			
		Papierinstel.	Papierformaat
			Type papier
			Papierinvoer
		Marge	

# Menuoverzicht

Items	Opties	
Systeeminst.	Geluid/Volume	Toetsgeluid
		Waarsch.geluid Luidspreker Belsignaal
	Rapport	Alle rapporten Configuratie Info verb.art. Adresboek Fax verzenden Fax verzonden Fax ontvangen Geplande taken Ongewenste fax Netwerkconf. Gebruiksteller Faxopties
Onderhoud	Toner Op wis. <sup>c</sup> Gebruiksduur Serienummer Toner bijna op	

Items	Opties	
Systeeminst.	Instel. wissen	Alle instel. Afdrukinst. Faxinstel. Kopieerinstel. Systeeminst. Netwerkinstel. Adresboek Fax verzonden Fax ontvangen
		Netwerk
Netwerk	TCP/IP (IPv4)	DHCP BOOTP Statisch
	TCP/IP (IPv6)	IPv6 activeren DHCPv6 config
	Ethernet-snel.	Onmiddellijk 10 Mbps Half 10 Mbps Full 100 Mbps Half 100 Mbps Full
	Instel. wissen	
	Netwerkconf.	

a. Deze instelling is niet in alle landen beschikbaar.

b. Deze optie is alleen beschikbaar als 'Verkeerd papier' is ingeschakeld.

c. Deze optie verschijnt alleen als de tonercassette nog een kleine hoeveelheid toner bevat.

# De taal op het display wijzigen

Volg onderstaande stappen om de taal op het bedieningspaneel te wijzigen:

- 1 Selecteer  **(Menu)** > **Systeeminst.** > **Apparaatinst.** > **Taal** op het bedieningspaneel.

 Mogelijk moet u op **OK** drukken om naar menu's op lagere niveaus te gaan.

- 2 Selecteer de taal die u wilt weergeven op het bedieningspaneel.
- 3 Druk op **OK** om de selectie op te slaan.

# Afdrukmateriaal en lade

In dit hoofdstuk wordt uitgelegd hoe u afdrukmedia in uw apparaat plaatst.



- Wanneer u afdrukmetaal gebruikt dat niet voldoet aan deze specificaties, kan dit problemen veroorzaken waarvoor reparatie vereist is. Dergelijke reparaties worden niet gedekt door de garantie of serviceovereenkomst van Dell.
- Zorg ervoor dat u geen fotopapier voor inkjetprinters gebruikt. Dit kan uw apparaat beschadigen.
- Gebruik van ontvlambaar afdrukmetaal kan brand veroorzaken.
- Gebruik aangegeven afdrukmetaal (zie "Specificaties van de afdrukmedia" op pagina 100).



Het gebruik van ontvlambaar metaal of het achterblijven van vreemde materialen in de printen kan oververhitting veroorzaken en in zeldzame gevallen brand.

## Lade overzicht

Om het formaat te wijzigen, moet u de papiergeleiders aanpassen.

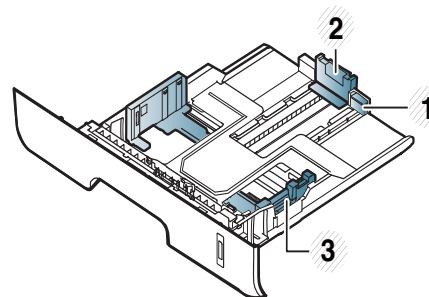

- 1 Geleider voor lade-uitbreiding
- 2 Papierlengtegeleider
- 3 Papierbreedtegeleider



Als u de geleiders niet aanpast, kan dit tot gevolg hebben dat de afdruk scheef of op de verkeerde plaats afgedrukt wordt, of dat het papier vastloopt.

# Afdrukmateriaal en lade



De papierniveau-indicator geeft aan hoeveel papier er in de lade ligt.

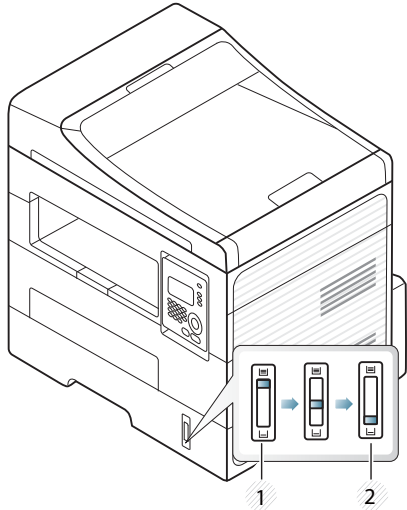

- 1 Vol
- 2 Leeg

Stroomvoltage	Beschikbaar papier
110V	Letter, Legal, US Folio, Oficio
220V	A4

## Beschikbare papiersoorten voor dubbelzijdig afdrukken

Afhankelijk van het stroomvoltage dat uw apparaat gebruikt, verschillen de beschikbare papiersoorten voor dubbelzijdig afdrukken. Raadpleeg de onderstaande tabel.

# Afdrukmateriaal en lade

## Papier in de lade plaatsen



Wanneer u afdrukt met de lade, moet u geen papier in de handmatige invoer plaatsen omdat dit een papierstoring kan veroorzaken.

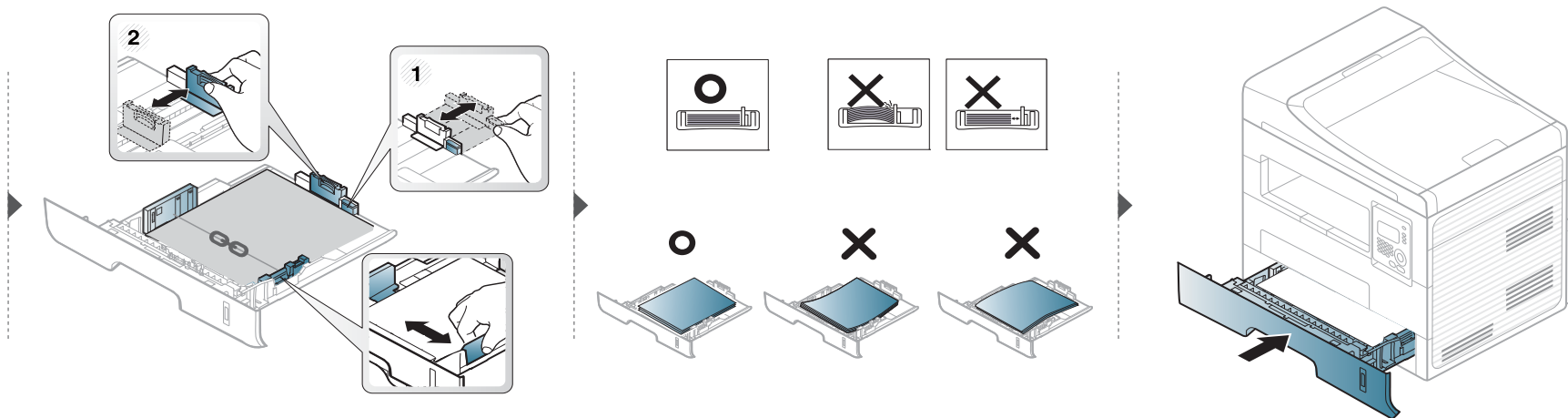
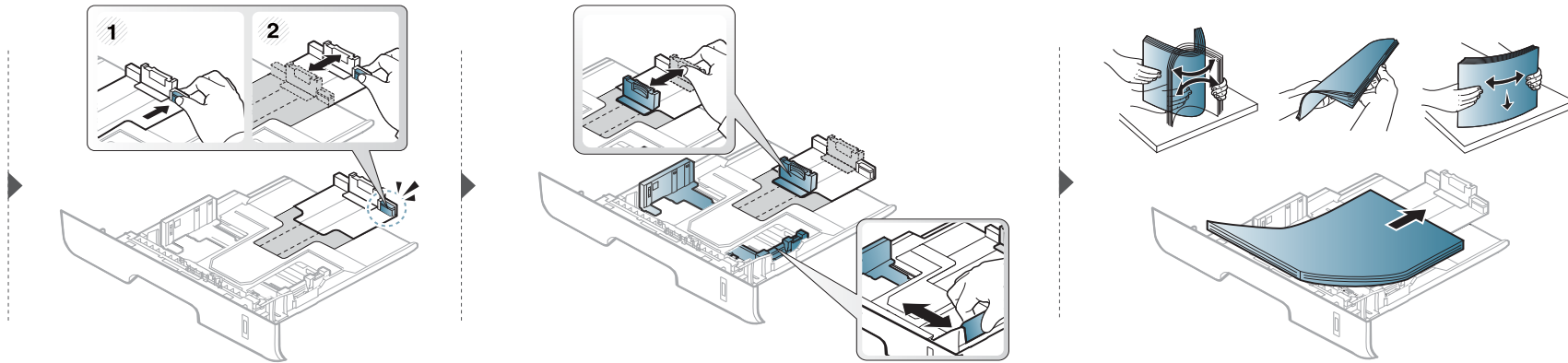

# Afdrukmateriaal en lade

## Papier plaatsen in handmatige invoer

In de handmatige invoer kunnen speciale soorten en formaten afdrukmateriaal worden geplaatst, zoals briefkaarten, notitiekaarten en enveloppen (zie "Specificaties van de afdrukmedia" op pagina 100).



### Tips voor het gebruik van de handmatige invoer

- Plaats slechts één soort, formaat en gewicht van afdrukmedia tegelijk in de handmatige invoer.
- Voeg tijdens het afdrukken geen papier toe als de handmatige invoer nog papier bevat. Dit zou papierstoringen kunnen veroorzaken.
- Plaats afdrukmaterialen in de handmatige invoer met de te bedrukken zijde naar boven en met de bovenrand eerst en zorg ervoor dat het materiaal in het midden van de lade ligt.
- Let voor optimale afdrukkwaliteit en ter voorkoming van vastlopend papier (zie "Specificaties van de afdrukmedia" op pagina 100) op de volgende aanwijzingen.
- Maak omgekrulde kaarten, enveloppen en etiketten vlak, voor u ze in de lade voor handmatige invoer plaatst.
- Volg bij het afdrukken op speciaal afdrukmedia de richtlijnen voor het plaatsen van afdrukmateriaal (zie "Afdrukken op speciale afdrukmedia" op pagina 37).
- Als vellen overlappen bij het afdrukken via de handmatige invoer, opent u de lade, verwijdert u de overlappende vellen en probeert u opnieuw af te drukken.
- Als het papier niet goed wordt doorgevoerd bij het afdrukken, duwt u het papier met de hand tot het automatisch wordt doorgevoerd.
- Wanneer de machine zich in de energiebesparende modus bevindt, voert het apparaat geen papier in van de handmatige invoer. Haal het apparaat uit de slaapstand door op de aan/uit-knop te drukken voordat u de handmatige invoer gebruikt.

# Afdrukmateriaal en lade

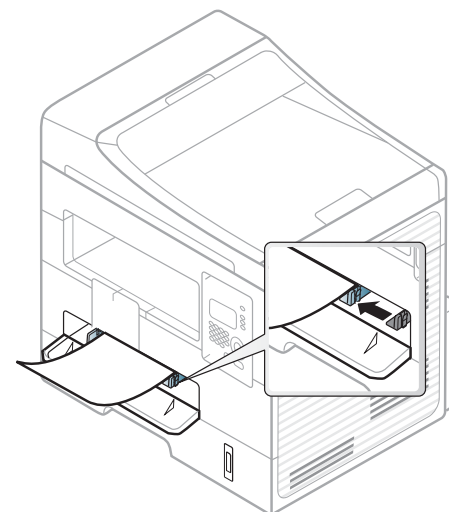
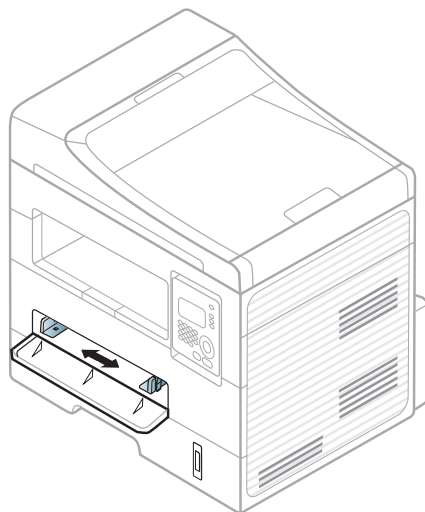
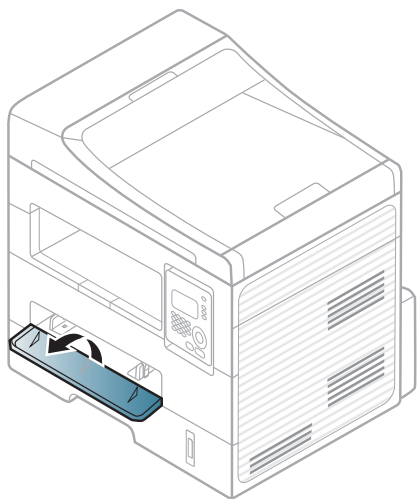



# Afdrukmateriaal en lade

## Afdrukken op speciale afdrukmedia

De onderstaande tabel toont de te gebruiken speciale afdrukmedia in elke lade.

De media wordt ook weergegeven in **Voorkeursinstellingen voor afdrukken**. Voor de beste afdrukkwaliteit selecteert u het juiste mediatype in het venster **Voorkeursinstellingen voor afdrukken** > tabblad **Papier** > **Papiertype** (zie "Voorkeursinstellingen openen" op pagina 49).

Als u bijvoorbeeld op etiketten wilt afdrukken, selecteert u **Etiketten** als **Papiertype**.



- Voor het gebruik van speciale afdrukmedia raden wij u aan om telkens een vel per keer in te voeren (zie "Specificaties van de afdrukmedia" op pagina 100).

- **Afdrukken op speciale media (voorzijde naar boven)**

Als speciale media afdrukt worden met vouwen, kreuken of dikke zwarte lijnen, moet u de achterklep openen en het afdrukken nogmaals proberen. Houd de achterklep tijdens het afdrukken geopend.

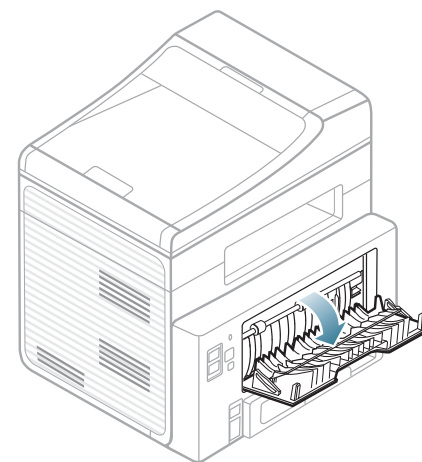

Zie "Specificaties van de afdrukmedia" op pagina 100 voor papiergewicht per vel.

Types	Lade	Handmatige invoer
Normaal papier	•	•
Dik papier	•	•

# Afdrukmateriaal en lade

Types	Lade	Handmatige invoer
Dikker		•
Dun papier	•	•
Bankpost	•	•
Gekleurd papier		•
Kartonpapier	•	•
Etiketten		•
Transparanten		•
Envelop		•
Dikke envelop		•
Voorbedrukt		•
Katoen		•
Kringlooppapier	•	•
Archiefpapier	•	•

(•: ondersteund, Leeg: niet beschikbaar)

## Enveloppen

Of enveloppen goed worden bedrukt, is afhankelijk van de kwaliteit.

Plaats een envelop op de volgende manier om deze te bedrukken.

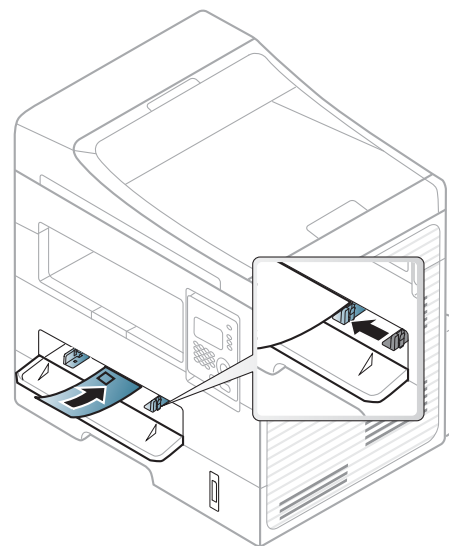

Als enveloppen worden afgedrukt met vouwen, kreukels of dikke zwarte lijnen, moet u de achterklep openen en het afdrucken nogmaals proberen. Houd de achterklep tijdens het afdrucken geopend.

- Houd bij de keuze van enveloppen rekening met de volgende factoren:
  - **Gewicht:** niet zwaarder dan 90 g/m<sup>2</sup>, anders kunnen de enveloppen vastlopen.
  - **Samenstelling:** plat liggend met minder dan 6 mm opkullende rand, zonder lucht.
  - **Toestand:** geen gekrulde, verkreukelde of beschadigde enveloppen.
  - **Temperatuur:** dienen tegen de warmte en druk van het apparaat in werking te kunnen.

# Afdrukmateriaal en lade

- Gebruik alleen goed gevormde enveloppen met scherpe vouwen.
- Gebruik geen afgestempelde enveloppen.
- Gebruik geen enveloppen met sluithaakjes, knipsluitingen, vensters, gecoate binnenbekleding, zelfklevende sluitingen of andere synthetische materialen.
- Gebruik geen beschadigde enveloppen of enveloppen van slechte kwaliteit.
- Controleer of de naad aan beide uiteinden van de envelop helemaal doorloopt tot in de hoek.

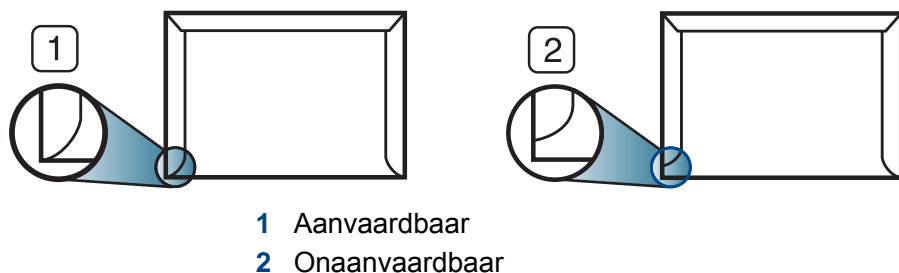

- Enveloppen met een verwijderbare strip of met meer dan één zelfklevende vouwbare klep moeten van een kleefmiddel zijn voorzien dat gedurende 0,1 seconde bestand is tegen de fixeertemperatuur van het apparaat, ongeveer 170 C. De extra kleppen en strips kunnen kreuken, scheuren en papierstoringen veroorzaken, en kunnen zelfs de fixeereenheid beschadigen.
- Voor de beste afdrukkwaliteit plaatst u de marges best niet dichterbij dan 15 mm van de rand van de envelop.
- Druk niet af op de plaats waar de naden van de envelop samenkomen.

## Transparanten

Om beschadigingen aan het apparaat te voorkomen mag u uitsluitend transparanten gebruiken die speciaal zijn ontworpen voor laserprinters.

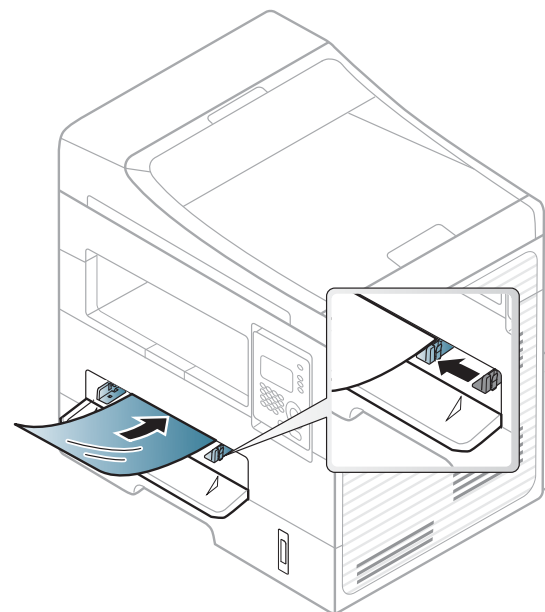

- Bestand tegen de fixeertemperatuur in het apparaat.
- Plaats transparanten op een vlak oppervlak nadat u ze uit het apparaat hebt gehaald.
- Laat transparanten niet te lang in de papierlade liggen. Er kan zich dan stof en vuil op afzetten, wat leidt tot vlekken bij het afdrukken.
- Let op dat u geen vingerafdrukken op de transparanten maakt. Dit veroorzaakt vlekken tijdens het afdrukken.

# Afdrukmateriaal en lade

- Bescherm transparanten na het afdrukken tegen langdurige blootstelling aan zonlicht om te voorkomen dat ze gaan vervagen.
- Zorg dat de transparanten niet kreukelen, krullen of gescheurde hoeken hebben.
- Gebruik geen transparanten die loskomen van de achterzijde.
- Om te vermijden dat afgedrukte transparanten aan elkaar gaan kleven, mag u ze tijdens het afdrukken niet laten opstapelen in de uitvoerlade.
- Aanbevolen afdrukmedia: transparanten voor een kleurenlaserprinter van Xerox, zoals 3R 91331 (A4) en 3R 2780 (Letter)

## Etiketten

Om beschadigingen aan het apparaat te voorkomen, gebruikt u uitsluitend etiketten die speciaal zijn ontworpen voor laserprinters.

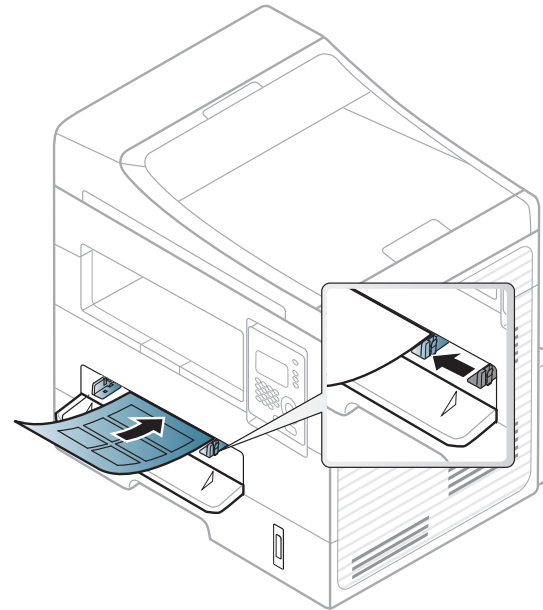

- Bij de keuze van etiketten dient u rekening te houden met de volgende factoren:
  - **Kleefstoffen:** Bestand tegen de fixeertemperatuur van het apparaat. Controleer de specificaties van uw apparaat voor informatie over de fixeertemperatuur (ongeveer 170 °C).
  - **Schikking:** gebruik uitsluitend etiketvellen waarvan het rugvel tussen de etiketten niet blootligt. Bij etiketvellen met ruimte tussen de etiketten kunnen de etiketten loskomen van het rugvel. Dit kan ernstige papierstoringen tot gevolg hebben.

# Afdrukmateriaal en lade

- **Krullen:** Moet plat liggen en in geen enkele richting meer dan 13 mm omkrullen.
- **Toestand:** gebruik geen etiketten die gekreukt zijn, blaasjes vertonen of loskomen van het rugvel.
- Let op dat er tussen de etiketten geen zelfklevend materiaal blootligt. Blootliggende delen kunnen ervoor zorgen dat etiketten tijdens het afdrukken loskomen, waardoor het papier kan vastlopen. Ook kunnen hierdoor onderdelen van het apparaat beschadigd raken.
- Plaats geen gebruikte etiketvellen in het apparaat. De klevende achterzijde mag slechts een keer door het apparaat worden gevoerd.
- Gebruik geen etiketten die loskomen van het rugvel, blaasjes vertonen, gekreukt of anderszins beschadigd zijn.

## Kartonpapier/papier van een aangepast formaat

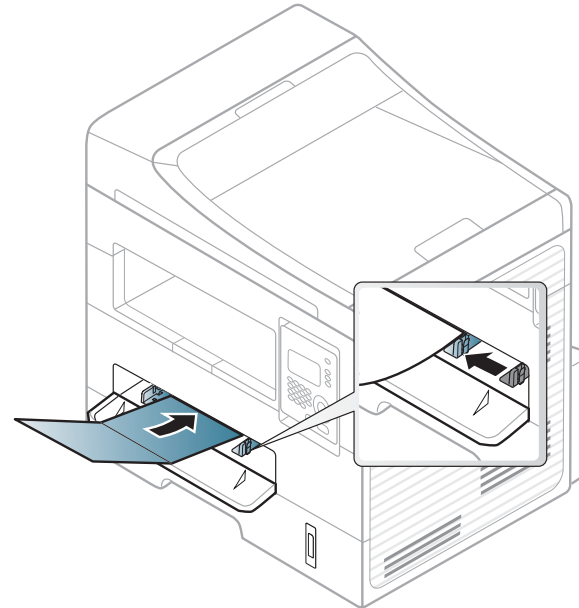

- Stel de marges in de softwaretoepassing in op ten minste 6,4 mm van de zijkanten van de afdrukmedia.

# Afdrukmateriaal en lade

## Vorbedrukt papier

Bij het plaatsen van vorbedrukt papier moet de bedrukte zijde bovenaan liggen en mag de voorzijde niet gekruld zijn. Bij invoerproblemen draait u het papier om. Er zijn geen garanties wat de afdrukkwaliteit betreft.

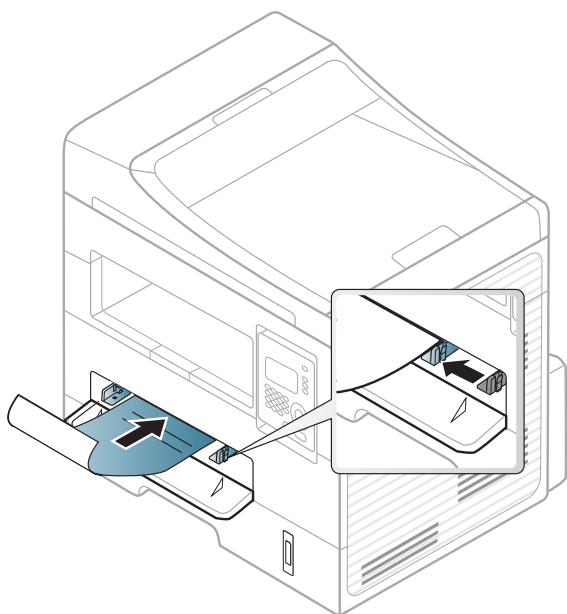

- Briefhoofden moeten afgedrukt worden met hittebestendige inkt die niet smelt, verdampt of schadelijke gassen uitstoot als ze gedurende 0,1 seconde worden blootgesteld aan de fixeertemperatuur (ongeveer 170 °C) van het apparaat.
- De inkt op het vorbedrukt papier mag niet ontvlambaar zijn en mag de printerrollen niet beschadigen.

- Voor u vorbedrukt papier in de lade plaatst, controleert u of de inkt op het papier droog is. Natte inkt kan tijdens het fixeerproces loskomen van het vorbedrukt papier, waardoor de afdrukkwaliteit afneemt.

## Papierformaat en -type instellen

Nadat u het papier in de lade hebt geplaatst moet u het papierformaat en -type instellen met behulp van de knoppen op het bedieningspaneel.



Voor bepaalde modellen moet u mogelijk op **OK** drukken om naar menu's op lagere niveaus te gaan.

- 1 Selecteer  (**Menu**) > **Systeeminst.** > **Papierinstel.** > **Papierformaat** of **Type papier** op het bedieningspaneel.
- 2 Selecteer de gewenste lade en de gewenste optie.
- 3 Druk op **OK** om de selectie op te slaan.

# Afdrukmateriaal en lade



- De instellingen die via het apparaatstuurprogramma zijn opgegeven krijgen voorrang op de instellingen die via het bedieningspaneel werden opgegeven.
  - a Als u afdrukt vanuit een toepassing, opent u de toepassing en het afdrukmenu.
  - b Open **Voorkeursinstellingen voor afdrukken** (zie "Voorkeursinstellingen openen" op pagina 49).
  - c Klik op het tabblad **Papier** en selecteer het juiste papierstype.
- Als u papier met speciale afmetingen wilt gebruiken, zoals factuurpapier, selecteert u het tabblad **Papier > Formaat > Bewerken...** en stelt u **Instellingen aangepast papierformaat in Voorkeursinstellingen voor afdrukken** in (zie "Voorkeursinstellingen openen" op pagina 49).

## Originelen voorbereiden

- Plaats geen papier dat kleiner is dan 142 × 148 mm of groter dan 216 × 356 mm.
- Vermijd het gebruik van de volgende papierstypes om papierstoringen, een slechte afdrukkwaliteit en schade aan het apparaat te voorkomen.
  - Carbonpapier of papier met carbonrug
  - Gecoat papier
  - Licht doorschijnend of dun papier
  - Gekreukt of gevouwen papier

- Gekruld of opgerold papier
- Papier met scheuren
- Verwijder alle nietjes en paperclips voor u het papier plaatst.
- Controleer of eventuele lijm, inkt of correctievloeistof op het papier volledig droog is voor u het plaatst.
- Plaats geen originelen van verschillend formaat of gewicht.
- Plaats geen boekjes, foldertjes, transparanten of documenten met andere afwijkende eigenschappen.

## Originelen plaatsen

U kunt de glasplaat van de scanner gebruiken om een document te kopiëren, te scannen of als fax verzenden.

## Op de glasplaat van de scanner

Vanaf de glasplaat van de scanner kunt u originele kopiëren of scannen. Voor de beste scankwaliteit, met name bij afbeeldingen in kleur of grijstinten, doet u er goed aan de glasplaat te gebruiken. Zorg dat er zich geen originelen in de documentinvoer bevinden. Wanneer een origineel wordt gedetecteerd in de documentinvoer, krijgt deze voorrang op het origineel op de glasplaat van de scanner.

# Afdrukmateriaal en lade

- 1 Til het deksel van de scanner op.

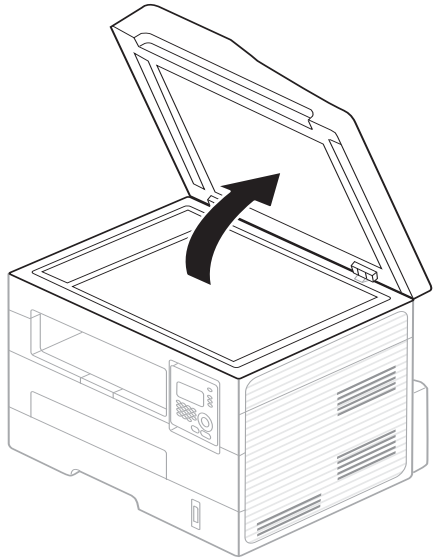

- 2 Plaats de originelen met de bedrukte zijde naar beneden op de glasplaat van de scanner. Plaats het document zorgvuldig in het verlengde van de markering linksboven op de glasplaat.

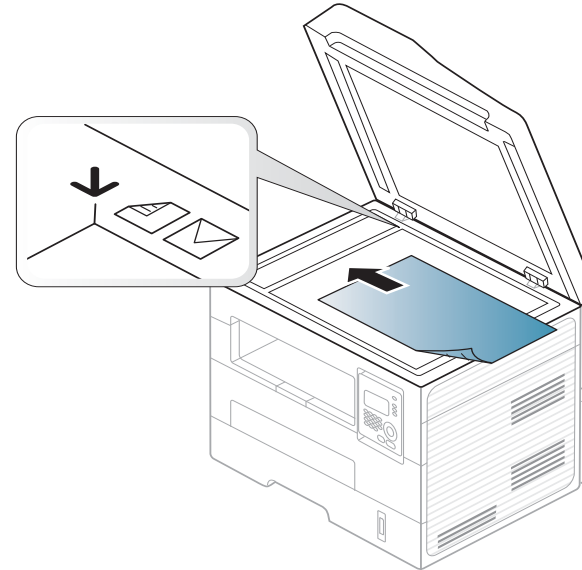

- 3 Sluit het deksel van de scanner.



# Afdrukmateriaal en lade



- Als u het deksel van de scanner tijdens het kopiëren niet sluit, kan dat een nadelig effect hebben op de kopieerkwaliteit en het tonerverbruik.
- Stof op de glasplaat kan leiden tot zwarte vlekken op de afdruk. Houd de glasplaat schoon (zie "Het apparaat reinigen" op pagina 73).
- Als u een pagina uit een boek of tijdschrift wilt kopiëren, opent u het deksel van de scanner tot tegen de aanslag en sluit u het daarna weer. Als het boek of tijdschrift dikker is dan 30 mm, laat u het deksel van de scanner openstaan tijdens het kopiëren.



- Doe dit voorzichtig om te voorkomen dat het scannerglas breekt en u zich kwetst.
- Plaats uw hand niet onder het scannerdeksel terwijl u het sluit. Het scannerdeksel kan op uw handen vallen en letsel veroorzaken.
- Kijk tijdens het kopiëren of scannen niet in het licht van de scanner. Dit is schadelijk voor de ogen.

## In de automatische documentinvoer

In de documentinvoer kunt u tot 40 vellen papier van 75 g/m<sup>2</sup> voor één taak plaatsen.

- 1 Buig de papierstapel of waaier het papier uit om de pagina's van elkaar te scheiden voor u de originelen plaatst.

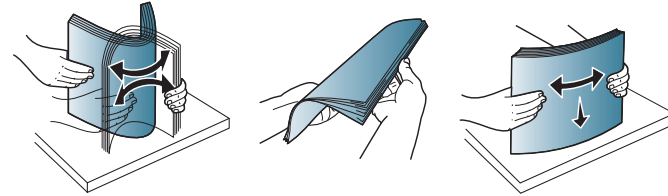

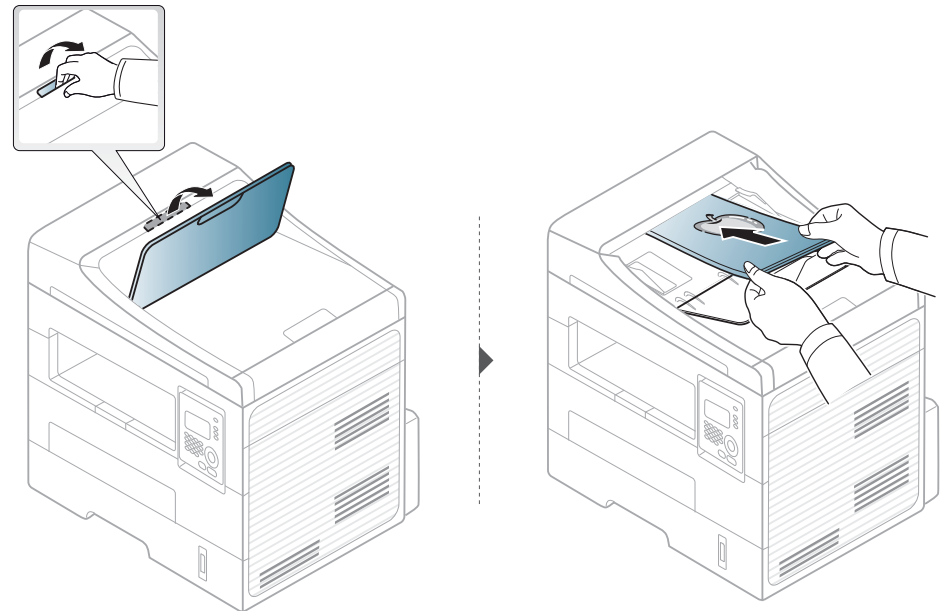

- 2 Plaats de originelen in de documentinvoerlade met de bedrukte zijde naar boven. Zorg ervoor dat de onderkant van de stapel originelen samenvalt met de markering voor het papierformaat op de invoerlade.

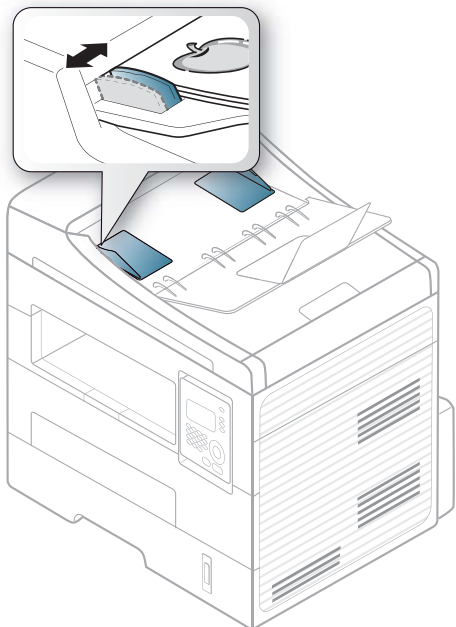

# Afdrukmateriaal en lade

- 3 Stel de ADI in overeenkomstig het papierformaat.



- Stof op de glasplaat van de ADI kan zwarte strepen op de afdruk veroorzaken. Houd de glasplaat schoon (zie "Het apparaat reinigen" op pagina 73).
- Als u wilt afdrukken op beide zijden van het papier met de ADI, drukt u op het bedieningspaneel op  (Copy) >  (Menu) > **Kopieerfunctie > Dubbelzijdig > 1->2Lan. zij. of 1->2Kor. zij.** om op één zijde van het papier af te drukken. Plaats het papier vervolgens opnieuw in de printer om op de andere zijde af te drukken.

# Eenvoudige afdruktaken

 Raadpleeg de Handleiding Geavanceerd (zie "Geavanceerde afdrukfuncties gebruiken" op pagina 165) voor speciale afdrukfuncties.

## Tijdens het afdrukken

 Wanneer u gebruik maakt van Macintosh of Linux, raadpleegt u "Afdrukken in Macintosh" op pagina 170 of "Afdrukken in Linux" op pagina 172.

Het volgende venster **Voorkeursinstellingen voor afdrukken** is voor Notepad in Windows 7.

- 1 Open het document dat u wilt afdrukken.
- 2 Selecteer **Afdrukken** in het menu **Bestand**.

- 3 Selecteer uw printer in de lijst **Printer selecteren**.

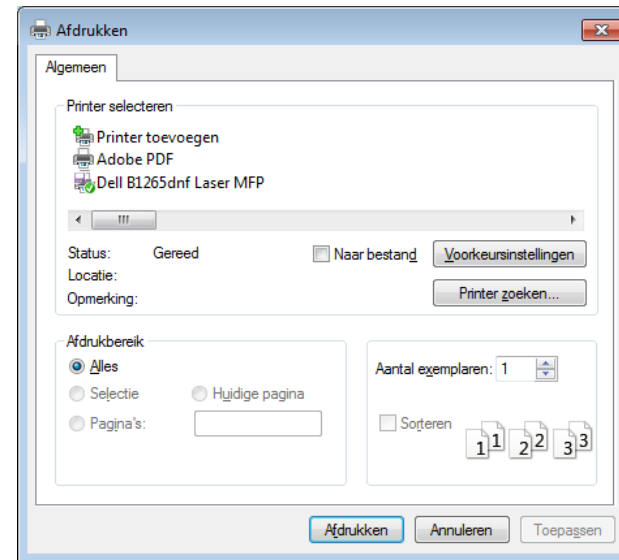

- 4 De basisafdrুকinstellingen, inclusief het aantal kopieën en het afdrukgebied, worden geselecteerd in het venster **Afdrukken**.



 Klik op **Eigenschappen** of **Voorkeuren** in het venster Afdrukken om gebruik te maken van de geavanceerde afdrukopties. (zie "Voorkeursinstellingen openen" op pagina 49).

- 5 Klik in het venster **Afdrukken** op **OK** of **Afdrukken** om de afdruktaak te starten.

# Eenvoudige afdruktaken

## Een afdruktaak annuleren

Een afdruktaak die in een afdrুকrij of afdrুকspooler wacht om afgedrukt te worden, annuleert u op de volgende manier:

- U kunt toegang krijgen tot dit venster door te dubbelklikken op het pictogram van het apparaat (  ) in de taakbalk van Windows.
- U kunt de huidige taak ook annuleren door op  (**Stop/Clear**) op het bedieningspaneel te drukken.

# Eenvoudige afdruktaken

## Voorkeursinstellingen openen



- Het venster **Voorkeursinstellingen voor afdrukken** in deze gebruikshandleiding verschilt mogelijk van het venster dat u ziet omdat dit afhankelijk is van de gebruikte printer.
- Als u een optie selecteert in **Voorkeursinstellingen voor afdrukken** verschijnt er mogelijk een waarschuwingsteken,  of . Een uitroepsteken (  ) wil zeggen dat u deze optie wel kunt selecteren maar dat dit niet wordt aanbevolen. Het teken  wil zeggen dat u deze optie niet kunt selecteren vanwege de instellingen of omgeving van het apparaat.

- 1 Open het document dat u wilt afdrukken.
- 2 Kies **Afdrukken** in het menu Bestand. Het venster **Afdrukken** wordt weergegeven.
- 3 Selecteer uw printer in de lijst **Printer selecteren**.

- 4 Klik op **Eigenschappen** of op **Voorkeuren**.

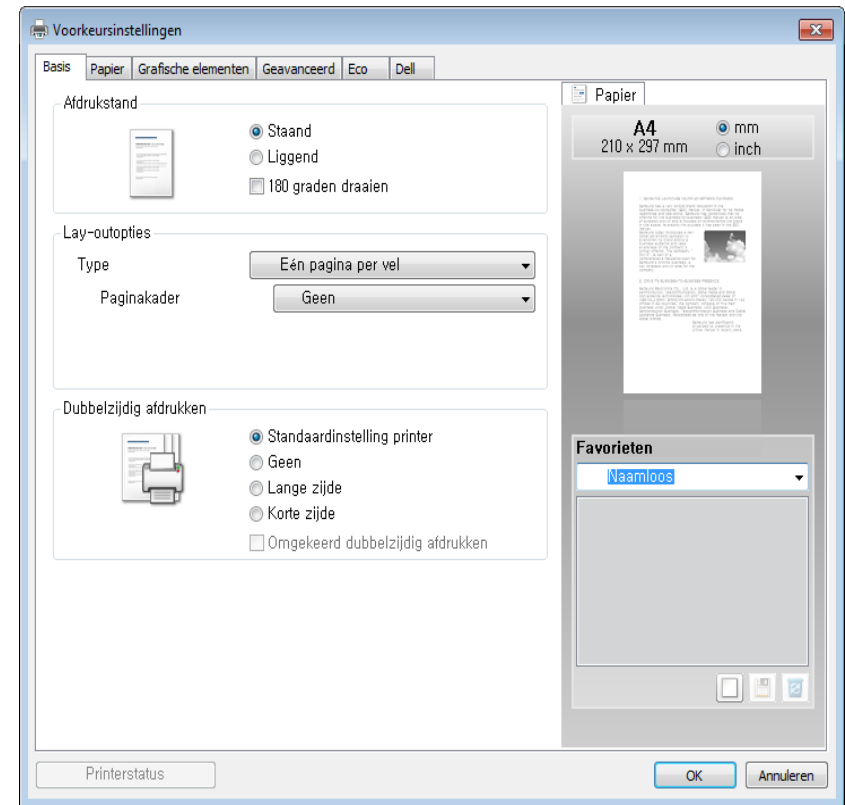

U kunt de huidige status van het apparaat controleren met de knop **Printerstatus** (zie "Dell Printer Status gebruiken" op pagina 203).

# Eenvoudige afdruktaken

## Voorkeursinstellingen gebruiken

Met de optie **Favorieten.** die op elk tabblad behalve het tabblad **Dell** verschijnt, kunt u de huidige voorkeursinstellingen opslaan voor toekomstig gebruik.

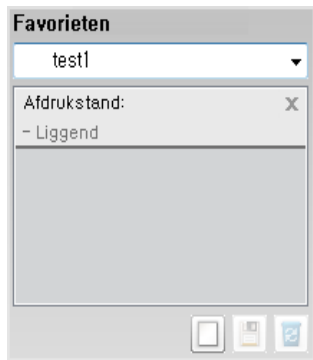

Volg deze stappen om een **Favorieten.**-item op te slaan.

- 1 Stel op elk tabblad de gewenste instellingen in.
- 2 Typ in het invoervak **Favorieten.** een naam voor deze instellingen.



- 3 Klik op  (**Toevoegen**). Als u instellingen opslaat onder **Favorieten.** worden alle huidige stuurprogramma-instellingen opgeslagen.



Selecteer meer opties en klik op  (**Wijzigen**). De instellingen worden toegevoegd aan de voorinstellingen die u hebt opgegeven. Om de bewaarde instelling te gebruiken kiest u deze in de vervolgkeuzelijst **Favorieten.** Het apparaat is nu ingesteld om afdrucken te maken met de gekozen instellingen. Om de opgeslagen instellingen te wissen kiest u deze uit de vervolgkeuzelijst **Favorieten.** en klikt u op  (**Wissen**).

U kunt de standaardinstellingen van het printerstuurprogramma ook herstellen door **Standaardfavoriet** te selecteren in de vervolgkeuzelijst **Favorieten.**

## Help gebruiken

Klik op de optie waarover u meer wilt weten op het venster **Voorkeursinstellingen voor afdrucken** en druk op **F1** op uw toetsenbord.

## Eco-afdruk

Met de functie **Eco** spaart u toner en papier uit. De functie **Eco** spaart natuurlijke hulpbronnen en helpt u milieuvriendelijke afdrucken te maken.

# Eenvoudige afdruktaken

Als u op het bedieningspaneel op de knop  (**Eco**) drukt, wordt deze modus ingeschakeld. De standaardinstelling van de Eco-modus is **Dubbelzijdig afdrukken (Lange zijde)**, **Meerdere pagina's per zijde (2)**, **Blanco pagina's overslaan** en **Tonerspaarstand**.

## Instellen van Eco-modus op het bedieningspaneel.



- De instellingen die via het stuurprogramma zijn opgegeven krijgen voorrang op de instellingen via het bedieningspaneel.
- Het openen van de menu's kan verschillen per model (zie "Toegang tot het menu" op pagina 26).
- Mogelijk moet u op **OK** drukken om naar menu's op lagere niveaus te gaan.

**1** Selecteer  (**Menu**) > **Systeeminst.** > **Apparaatinst.** > **Eco-instel.** op het bedieningspaneel.

**2** Selecteer de gewenste optie en druk op **OK**.

- **Standaardmodus:** In deze modus is de eco-modus uitgeschakeld. (Dubbelzijdig (lange zijde)/tonerbesparing/2 op 1 vel/blanco pagina's overslaan)
  - **Uit:** Zet de eco-modus uit.
  - **Aan:** Zet de eco-modus aan.



Als u de eco-modus instelt met een wachtwoord via de Embedded Web Service (tabblad **Settings** > **Machine Settings** > **System** > **Eco** > **Settings**), verschijnt de melding **Geforc.**. U moet het wachtwoord invoeren om de eco-modus te wijzigen.

- **Temp wijz:** Volg de instellingen van de Embedded Web Service. Voordat u dit item selecteert, moet u de eco-functie instellen in de Embedded Web Service > tabblad **Settings** > **Machine Settings** > **System** > **Eco** > **Settings**.

**3** Druk op **OK** om de selectie op te slaan.

## Eco-modus in het stuurprogramma instellen

Open het tabblad Eco om de Eco-modus in te stellen. Als u de eco-afbeelding ziet (  ), betekent dit dat de eco-modus momenteel is ingeschakeld.

### Eco-opties

- **Standaardinstelling printer:** Volg de instellingen op het bedieningspaneel van de printer.
- **Geen:** Schakelt Eco-modus uit.
- **Eco-afdruk:** Schakelt eco-modus in. Activeer de verschillende Eco-onderdelen die u wilt gebruiken.

# Eenvoudige afdruktaken

- **Wachtwoord:** Als de beheerder de Eco-modus heeft ingeschakeld, moet u het wachtwoord opgeven om de status te wijzigen.

## Resultaatsimulator

De **Resultaatsimulator** toont de resultaten van verlaagde kooldioxide-emissies, elektriciteitsverbruik en de hoeveelheid uitgespaard papier, naargelang de door u gekozen instellingen.

- De resultaten worden berekend op basis van een totaal aantal van honderd pagina's zonder blanco pagina, als de Eco-modus is uitgeschakeld.
- Zie voor de berekeningscoëfficiënt met betrekking tot CO<sub>2</sub>, energie en papier het **IEA**, de index van het Japanse ministerie van Binnenlandse Zaken en Communicatie en [www.remanufacturing.org.uk](http://www.remanufacturing.org.uk). Elk model gebruikt een ander kengetal.
- Het elektriciteitsverbruik in afdrukmodus betreft bij dit apparaat het gemiddelde elektriciteitsverbruik bij afdrukken.
- De werkelijke bespaarde of verlaagde hoeveelheden kan verschillen naargelang het gebruikte besturingssysteem, computerkracht, programma's, aansluitmethode, mediatype, mediaformaat, complexiteit van de afdruktaak, enz.





# Normaal kopiëren



Raadpleeg de Handleiding Geavanceerd (zie "Menu Kopiëren" op pagina 142) voor speciale afdrufuncties.

## Normaal kopiëren

- 1 Selecteer  (kopiëren) op het bedieningspaneel.
- 2 Plaats originelen in de documentinvoer met de bedrukte zijde naar boven of plaats een enkel document met de bedrukte zijde naar onder op de glasplaat van de scanner (zie "Originelen plaatsen" op pagina 43).
- 3 Om de kopieerinstellingen, zoals onder meer **Verkl./vergr.**, **Tonersterkte**, **Contrast** en **Origineel** aan te passen via de knoppen op het configuratiescherm (zie "De instellingen per kopie wijzigen" op pagina 53).
- 4 Voer indien nodig het aantal kopieën in met behulp van de pijl of het numeriek toetsenblok.
- 5 Druk op  (**Start**).



Als u de kopieertaak moet annuleren terwijl deze wordt uitgevoerd, drukt u op  (**Stop/Clear**). De kopieertaak wordt dan gestopt.

## De instellingen per kopie wijzigen

Het apparaat beschikt over standaardinstellingen voor kopiëren zodat u snel en gemakkelijk een kopie kunt maken. Met behulp van de kopieerfunctieknoppen op het bedieningspaneel kunt u de opties per kopie wijzigen.





- Als u tijdens het instellen van de kopieeropties op  (**Stop/Clear**) drukt, worden alle opties die u voor de huidige kopieertaak hebt ingesteld, geannuleerd en worden de standaardinstellingen hersteld. Na afloop van een kopieerproces worden de standaardinstellingen altijd automatisch hersteld.
- Het openen van de menu's kan verschillen per model (zie "Toegang tot het menu" op pagina 26).
- Mogelijk moet u op **OK** drukken om naar menu's op lagere niveaus te gaan.

## Tonersterkte



Als er vlekken en donkere afbeeldingen op uw origineel staan, kunt u de helderheid aanpassen om de kopie beter leesbaar te maken.

# Normaal kopiëren

- 1 Selecteer  (kopiëren) >  (**Menu**) > **Kopieerfunctie** >  (**Tonersterkte**) op het bedieningspaneel.  
Of druk op de knop  (**Tonersterkte**) op het bedieningspaneel.
- 2 Selecteer de gewenste optie en druk op **OK**.  
Bijvoorbeeld **Licht+5** is de lichtste en **Donker+5** is de donkerste.
- 3 Druk op  (**Stop/Clear**) om terug te keren naar de gereedmodus.



## Contrast

In het menu Contrast kunt u het verschil tussen lichte en donkere stukken in een afbeelding verkleinen of vergroten.

- 1 Selecteer  (kopiëren) >  (**Menu**) > **Kopieerfunctie** > **Contrast** op het bedieningspaneel.
- 2 Selecteer de optie die u wilt en druk op **OK**. Selecteer **Donker** om het contrast te verhogen en selecteer **Licht** om dit te verlagen.
- 3 Druk op  (**Stop/Clear**) om terug te keren naar de gereedmodus.

## Origineel

Met de oorspronkelijke instelling kunt u de kwaliteit van de kopie verbeteren door het documenttype voor de huidige kopieertaak te selecteren.

- 1 Selecteer  (kopiëren) >  (**Menu**) > **Kopieerfunctie** > **Oorspr. type** op het bedieningspaneel.
- 2 Selecteer de gewenste optie en druk op **OK**.
  - **Tekst**: gebruik deze optie voor originelen die hoofdzakelijk uit tekst bestaan.
  - **Tekst/Foto**: gebruik deze optie voor originelen die tekst en foto's bevatten.



Als de tekst op de afdruk onscherp is, selecteert u **Tekst** om scherpe teksten te krijgen.

- **Foto**: gebruik deze optie voor foto's.

- 3 Druk op  (**Stop/Clear**) om terug te keren naar de gereedmodus.

## Verkleinde of vergrote kopie



U kunt het formaat van een gekopieerde afbeelding verkleinen tot 25% of vergroten tot 400% wanneer u originelen kopieert via de glasplaat.





- Afhankelijk van het model of optionele onderdelen zijn enkele LED's mogelijk niet beschikbaar (zie "Verschillende functies" op pagina 8).
- Wanneer het apparaat is ingesteld op Eco-modus, zijn de vergroot- en verkleinfuncties niet beschikbaar.

# Normaal kopiëren

## Om uit de vooraf ingestelde kopieerformaten te selecteren

- 1 Selecteer  (kopiëren) >  (Menu) > **Kopieerfunctie** > **Verkl./vergr.** op het bedieningspaneel.
- 2 Selecteer de gewenste optie en druk op **OK**.
- 3 Druk op  (**Stop/Clear**) om terug te keren naar de gereedmodus.

## Om de grootte van de kopie aan te passen door rechtstreeks de schaalverhouding in te voeren

- 1 Selecteer  (kopiëren) >  (Menu) > **Kopieerfunctie** > **Verkl./vergr.** > **Aangepast** op het bedieningspaneel.
- 2 Geef het gewenste kopieerformaat op met het numerieke toetsenblok.
- 3 Druk op **OK** om de selectie op te slaan.
- 4 Druk op  (**Stop/Clear**) om terug te keren naar de gereedmodus.



 Als u een verkleinde kopie maakt, kunnen er onderaan op de kopie zwarte lijnen verschijnen.

## Identiteitskaarten kopiëren

Uw apparaat kan dubbelzijdige originelen afdrucken op één vel.

Hierbij wordt één zijde van het origineel op de bovenste helft van het vel papier afgedrukt en de andere zijde op de onderste helft zonder dat het origineel daarbij wordt verkleind. Deze functie is handig voor het kopiëren van kleine documenten zoals visitekaartjes.



- Voor deze functie moet het origineel op de glasplaat van de scanner worden geplaatst.
- Als het apparaat is ingesteld op Eco-modus is deze functie niet beschikbaar.
- Selecteer voor een betere afbeeldingskwaliteit  (kopiëren) >  (Menu) > **Kopieerfunctie** > **Oorspr. type** > **Foto** op het bedieningspaneel.

# Normaal kopiëren

1 Druk op  (ID Copy) op het bedieningspaneel.

2 Plaats een origineel op de glasplaat met de voorzijde naar onder zoals aangegeven door de pijlen. Sluit vervolgens het deksel van de scanner.

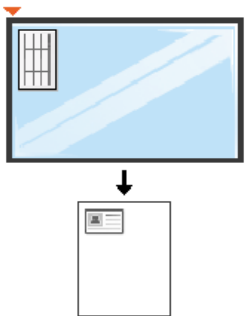

3 Plaats voorzijde en druk op **Start** verschijnt op het display.

4 Druk op **Start**.

Het apparaat begint de voorzijde te scannen. Op het display verschijnt **Plaats achterz. en druk op Start**.

5 Keer het origineel om en leg het op de glasplaat zoals wordt aangegeven door de pijlen. Sluit vervolgens het deksel van de scanner.

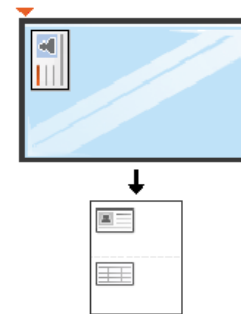

6 Druk op **Start**.



- Als u niet op  (**Start**) drukt, wordt alleen de voorzijde gekopieerd.
- Als het origineel groter is dan het afdruckgebied, worden sommige gedeelten mogelijk niet afgedrukt.

# Basisfuncties voor scannen



Raadpleeg de Handleiding Geavanceerd (zie "Scanfuncties" op pagina 176) voor speciale scanfuncties.

## Basisfuncties voor scannen

Dit is de normale en gebruikelijke procedure voor het scannen van originelen.

Dit is een basisscanmethode voor een apparaat dat via USB is verbonden.



- Voor bepaalde modellen moet u mogelijk op **OK** drukken om naar menu's op lagere niveaus te gaan.
- Als u wilt scannen via het netwerk, raadpleegt u de handleiding Geavanceerd (zie "Scannen vanaf een apparaat dat is aangesloten op een netwerk" op pagina 180).

**1** Plaats originelen in de documentinvoer met de bedrukte zijde naar boven of plaats een enkel document met de bedrukte zijde naar onder op de glasplaat van de scanner (zie "Originelen plaatsen" op pagina 43).

**2** Selecteer  (scannen) > **Naar pc scan.** > **Lokale comp.** op het bedieningspaneel.



Als u het bericht **Niet beschikbaar** ziet, controleert u de poortconnectie of selecteert u **Scannen vanaf paneel op apparaat inschakelen** in

**Dell Printer Manager** >  **Geavanceerde modus activeren** > **Instellingen voor scannen naar pc.**

**3** Selecteer de gewenste toepassing en druk op **OK**.  
De standaardinstelling is **Mijn docum..**



U kunt de map waarin het gescande bestand is opgeslagen, toevoegen of verwijderen in **Dell Printer Manager** >  **Geavanceerde modus activeren.** > **Instellingen voor scannen naar pc.**

**4** Selecteer de gewenste optie en druk op **OK**.

**5** Het apparaat begint te scannen.



De gescande afbeelding wordt opgeslagen in **C:\Gebruikers\gebruikersnaam\Mijn documenten**. De opslagmap kan verschillen, afhankelijk van uw besturingssysteem of het gebruikte programma.

# Basisfuncties voor faxen



Raadpleeg de Handleiding Geavanceerd (zie "Faxfuncties" op pagina 184), voor speciale faxfuncties.



- U kunt dit apparaat niet als faxapparaat gebruiken via een internettelefoon. Raadpleeg uw internetprovider voor meer informatie.
- Wij raden het gebruik van traditionele analoge telefoondiensten (PSTN: Public Switched Telephone Network) wanneer u telefoonlijnen aansluit om de fax te gebruiken. Als u andere internetdiensten (DSL, ISDN, VoIP) gebruikt, kunt u de kwaliteit van de verbinding verbeteren door gebruik te maken van een microfilter. Een microfilter elimineert ruissignalen en verbetert de kwaliteit van de netwerk/internetverbinding. Aangezien er geen DSL-microfilter met het apparaat wordt meegeleverd, neemt u best contact op met uw internetprovider als u er gebruik van wilt maken.

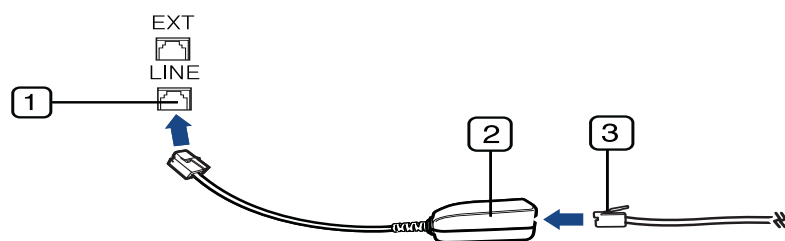

- 1 Lijnpoort
- 2 Microfilter
- 3 DSL-modem / telefoonlijn  
(zie "Achterkant" op pagina 18).

## Vorbereiden om te faxen

Voordat u een fax kunt verzenden of ontvangen moet u het meegeleverde telefoonsnoer aansluiten op een telefoonaansluiting in de wand (zie "Achterkant" op pagina 18). Raadpleeg de Beknopte installatiehandleiding voor informatie over de aansluiting. Het maken van een telefoonverbinding verschilt van land tot land.

## Een fax verzenden



- U kunt originelen op de glasplaat van de scanner of in de ADI plaatsen. Als er zich zowel originelen in de ADI als op de glasplaat van de scanner bevinden, worden de originelen in de ADI eerst gelezen omdat de ADI een hogere prioriteit heeft bij het scannen.

- 1 Plaats originelen in de documentinvoer met de bedrukte zijde naar boven of plaats een enkel document met de bedrukte zijde naar onder op de glasplaat van de scanner (zie "Originelen plaatsen" op pagina 43).
- 2 Selecteer  (faxen) op het bedieningspaneel.
- 3 Stel de gewenste resolutie en tonersterkte in (zie "De documentinstellingen aanpassen" op pagina 60).

# Basisfuncties voor faxen

- 4 Voer het faxnummer van de ontvanger in.
- 5 Druk op  (**Start**) op het bedieningspaneel. Het document wordt gescand en naar de bestemmingen gefaxt.



- Met Dell Network PC Fax kunt u de fax rechtstreeks vanaf uw computer verzenden (zie "Een fax met uw computer verzenden" op pagina 185).
- Als u een faxtaak wilt annuleren, drukt u op  (**Stop/Clear**) voordat het apparaat begint met verzenden.
- Als u een fax verzendt vanaf de glasplaat van de scanner, verschijnt er een bericht waarin u wordt gevraagd een volgende pagina in te voeren.

## Een fax handmatig verzenden

Voer de volgende stappen uit om een fax te verzenden met  (**On Hook Dial**) op het configuratiescherm. Als uw apparaat over een hoorn beschikt, kunt u een fax verzenden met de hoorn (zie "functies" op pagina 7).

- 1 Plaats originelen in de documentinvoer met de bedrukte zijde naar boven of plaats een enkel document met de bedrukte zijde naar onder op de glasplaat van de scanner (zie "Originelen plaatsen" op pagina 43).
- 2 Selecteer  (faxen) op het bedieningspaneel.

- 3 Stel de gewenste resolutie en tonersterkte in (zie "De documentinstellingen aanpassen" op pagina 60).
- 4 Druk op **On Hook Dial** op het bedieningspaneel of neem de hoorn van de haak.
- 5 Voer een faxnummer in met behulp van het numeriek toetsenblok op het bedieningspaneel.
- 6 Druk op  (**Start**) op het bedieningspaneel zodra u een hoge faxtoon hoort van het ontvangende faxapparaat.



## Groepsverzending (faxen naar meerdere bestemmingen verzenden)

Met de functie Groepsverzending kunt u een fax naar meerdere bestemmingen verzenden. Uw documenten worden automatisch in het geheugen opgeslagen en naar een extern faxapparaat verzonden. Na verzending worden de originelen automatisch uit het geheugen gewist (zie "functies" op pagina 7).



U kunt geen faxen verzenden met deze functie wanneer u hebt gekozen voor superfijn of wanneer de fax in kleur is.

# Basisfuncties voor faxen

- 1 Plaats originelen in de documentinvoer met de bedrukte zijde naar boven of plaats een enkel document met de bedrukte zijde naar onder op de glasplaat van de scanner (zie "Originelen plaatsen" op pagina 43).
- 2 Selecteer  (faxen) op het bedieningspaneel.
- 3 Stel de gewenste resolutie en tonersterkte in (zie "De documentinstellingen aanpassen" op pagina 60).
- 4 Selecteer  (**Menu**) > **Faxfunctie** > **Meerdere verz.** op het bedieningspaneel.
- 5 Voer het nummer van het eerste ontvangende faxapparaat in en druk op **OK**.  
U kunt snelkiesnummers oproepen of een groeps kiesnummer selecteren met de knop  (**Address Book**) (zie de handleiding Geavanceerd).
- 6 Voer het tweede faxnummer in en druk op **OK**.  
U wordt gevraagd om het volgende faxnummer waarnaar u het document wilt verzenden in te voeren.
- 7 Als u meer faxnummers wilt invoeren drukt u op **OK** zodra **Ja** verschijnt en herhaalt u stappen 5 en 6. U kunt tot 10 bestemmingen toevoegen.



Na het invoeren van een groeps kiesnummer kunt u geen ander groeps kiesnummer invoeren.

8

Als u klaar bent met het invoeren van faxnummers, selecteert u **Nee** op de vraag **Nog een nummer?** en drukt u op **OK**.

Het apparaat verzendt de fax naar de verschillende nummers in de volgorde waarin u ze hebt ingevoerd.

## Een fax ontvangen

Uw apparaat is standaard ingesteld op faxmodus. Als u een fax ontvangt, beantwoordt het apparaat de oproep na een opgegeven aantal belsignalen en wordt de fax automatisch ontvangen.

## De documentinstellingen aanpassen

Voordat u een fax verstuurt, wijzigt u de volgende instellingen overeenkomstig de eigenschappen van het origineel voor een optimaal resultaat.





# Basisfuncties voor faxen



Mogelijk moet u op **OK** drukken om naar menu's op lagere niveaus te gaan.

## Resolutie

De standaard documentinstellingen leveren goede resultaten voor een normaal tekstdocument. Als u echter originelen verstuurt die foto's bevatten of van een slechte kwaliteit zijn, kunt u de resolutie aanpassen om een fax van een betere kwaliteit te versturen.

- 1 Selecteer  (faxen) >  (**Menu**) > **Faxfunctie** > **Resolutie** op het bedieningspaneel.
- 2 Selecteer de gewenste optie en druk op **OK**.
  - **Standaard**: originelen met tekens van normale grootte.
  - **Fijn**: originelen met kleine tekens of dunne lijnen, of originelen die met een matrixprinter zijn afgedrukt.
  - **Superfijn**: originelen met zeer kleine details. De modus **Superfijn** wordt alleen ingeschakeld als het apparaat waarmee u communiceert deze resolutie ondersteunt.



- Verzenden vanuit het geheugen is niet mogelijk in de modus **Superfijn**. De resolutie-instelling wordt automatisch gewijzigd in **Fijn**.
- Als het apparaat ingesteld is op de resolutie **Superfijn**, maar het ontvangende faxapparaat de resolutie **Superfijn** niet ondersteunt, wordt de fax verzonden in de hoogste resolutie die het ontvangende faxapparaat ondersteunt.

- **Fotofax**: originelen met grijstinten of foto's.
- **Kleurenfax**: originelen met kleuren.



- Verzenden vanuit het geheugen is niet beschikbaar in deze modus.
- U kunt alleen een kleurenfax verzenden als het apparaat waarmee u communiceert, de ontvangst van een kleurenfax ondersteunt en als u de fax handmatig verzendt.

- 3 Druk op  (**Stop/Clear**) om terug te keren naar de gereedmodus.





## Tonersterkte

U kunt de helderheid van het originele document selecteren.

# Basisfuncties voor faxen



De ingestelde helderheid geldt voor de huidige faxtaak. Voor het aanpassen van de standaardinstellingen (zie "Menu Faxen" op pagina 146).

- 1 Selecteer  (faxen) >  (**Menu**) > **Faxfunctie** >  (**Tonersterkte**) op het bedieningspaneel.
- 2 Selecteer de gewenste tonerinstelling.
- 3 Druk op  (**Stop/Clear**) om terug te keren naar de gereedmodus.



# 3. Onderhoud

In dit hoofdstuk wordt beschreven hoe u verbruiksartikelen, accessoires en onderdelen voor het onderhoud van uw apparaat kunt aankopen.

- **Verbruiksartikelen en toebehoren bestellen** 64
- **Beschikbare verbruiksartikelen** 65
- **Toner herverdelen** 68
- **De tonercassette vervangen** 69
- **De gebruiksduur van de verbruiksartikelen controleren** 71
- **Instellen van de waarschuwing "Toner bijna op"** 72
- **Het apparaat reinigen** 73



# Verbruiksartikelen en toebehoren bestellen



De verkrijgbare accessoires kunnen verschillen van land tot land. Neem contact op met uw verkoper voor de lijst met beschikbare verbruiksartikelen en onderdelen.

Als u door Dell goedgekeurde verbruiksartikelen en accessoires wilt bestellen, gaat u naar [www.dell.com/supplies](http://www.dell.com/supplies), of neemt u contact op met uw lokale Dell- dealer of de detailhandelaar waar u uw apparaat hebt gekocht. U kunt ook surfen naar [www.dell.com](http://www.dell.com) of [support.dell.com](http://support.dell.com) en uw land/regio selecteren voor informatie over het aanvragen van technische ondersteuning.

# Beschikbare verbruiksartikelen

Als de verbruiksartikelen het einde van hun gebruiksduur naderen, kunt u de volgende verbruiksartikelen voor uw apparaat bestellen:

Type	Gemiddeld aantal afdrukken <sup>a</sup>	Benaming van onderdeel
<b>Standaardrendement tonercassette</b>	Ong. 1.500 pagina's	<ul style="list-style-type: none"><li>• G9W85 (Alle landen behalve China)</li></ul>
<b>Tonercassette met hoge capaciteit</b>	Ong. 2.500 pagina's	<ul style="list-style-type: none"><li>• DRYXV (Alle landen behalve China)</li><li>• 10G0D (Alleen voor China)</li></ul>

a. Opgegeven rendement overeenkomstig ISO/IEC 19752.



De levensduur van de tonercassette kan variëren afhankelijk van de opties, het percentage afbeeldingen en de taakmodus.



Als u nieuwe tonercassettes of verbruiksartikelen aanschaft, doet u dit best in het land waar u het apparaat hebt gekocht. Nieuwe tonercassettes of andere verbruiksartikelen zijn mogelijk niet compatibel met het apparaat omdat de configuratie van tonercassettes en andere verbruiksartikelen per land kunnen verschillen.



Dell raadt gebruik van niet-originele Dell-tonercassettes (zoals opnieuw gevulde of gereviseerde tonercassettes) af. Dell kan de kwaliteit van niet-originele Dell-tonercassettes niet garanderen. Onderhoud en herstel als gevolg van het gebruik van andere tonercassettes dan die van Dell vallen niet onder de garantie van het apparaat.

# De tonercassette bewaren

Tonercassettes bevatten componenten die gevoelig zijn voor licht, temperatuur en vochtigheid. Dell raadt u aan deze aanbevelingen te volgen met het oog op optimale prestaties, de hoogste kwaliteit en de langste gebruiksduur van uw nieuwe Dell-tonercassette.

Bewaar deze cassette op de plaats waar de printer wordt gebruikt. Idealiter in een omgeving met gecontroleerde temperatuur en vochtigheid. Haal de tonercassette pas uit haar originele, ongeopende verpakking op het moment dat u de cassette gaat installeren. Als de originele verpakking ontbreekt, moet u de bovenste opening van de cassette bedekken met papier en moet u de cassette in een donkere kast bewaren.

Door de verpakking van de cassette te openen voor u de cassette in gebruik neemt, zal de levensduur en bewaartijd van de cassette aanzienlijk verkorten. Bewaar tonercassetten niet op de grond. Volg de onderstaande procedures om een tonercassette die u uit de printer hebt verwijderd, te bewaren.

- Bewaar de cassette in de beschermhoes van de originele verpakking.
- Bewaar de tonercassette liggend (niet staand) met dezelfde kant boven als bij de installatie.
- Bewaar geen verbruiksartikelen onder de volgende omstandigheden:
  - Temperaturen boven 40°C (104°F).
  - Luchtvochtigheid van minder dan 20% of meer dan 80%.
  - In een omgeving met extreme temperatuur- of vochtigheidsschommelingen.
  - In direct zon- of kunstlicht.
  - Op stoffige plaatsen.

- In een auto gedurende een lange periode.
- In een omgeving met corrosieve dampen.
- In een omgeving met zilte lucht.

## Behandelingsinstructies

- Raak het oppervlak van de fotogeleidende drum in de cassette niet aan.
- Stel de cassette niet bloot aan onnodige trillingen of schokken.
- Roteer de drum niet handmatig, vooral in de tegengestelde richting. Dit kan interne schade en een tonerlek veroorzaken.

## Gebruik tonercassette

Het gebruik van tonercassettes van een ander merk dan Dell in uw printer wordt door Dell Inc. niet aangeraden noch goedgekeurd. Hetzelfde geldt voor generieke, opnieuw gevulde of gereviseerde tonercassettes, en tonercassettes van een bepaald winkelmerk.



De printergarantie van Dell dekt geen schade aan het apparaat die is ontstaan door het gebruik van een opnieuw gevulde cassette, gerecyclede cassette of een tonercassette van een ander merk dan van Dell.

# De tonercassette bewaren

## Geschatte levensduur van tonercassette

De geschatte levensduur van een cassette (of de beeldeenheid) is afhankelijk van de hoeveelheid toner die afdruktaken vereisen. De eigenlijke capaciteit kan variëren afhankelijk van de afdrumdichtheid van de pagina's waarop u afdrukt, de omgeving, percentage afbeeldingen, de tijd tussen de afdruktaken, het type media en het mediaformaat. Als u bijvoorbeeld veel afbeeldingen afdrukt, wordt er meer toner verbruikt en moet de cassette waarschijnlijk vaker worden vervangen.

# Toner herverdelen

Als de tonercassette bijna leeg is:

- Witte strepen, onduidelijke afdruk en/of verschillende dichtheid aan beide kanten.
- knippert de **Status-LED** rood.

In dat geval kunt u de afdrukkwaliteit tijdelijk verbeteren door de resterende toner in de tonercassette opnieuw te verdelen. Soms blijven die witte strepen of lichtere gebieden voorkomen, ook nadat de toner opnieuw is verdeeld.



Krijgt u per ongeluk toner op uw kleding, veeg de toner dan af met een droge doek en was de kleding in koud water: Met warm water hecht de toner zich aan de stof.



Raak de groene onderzijde van de tonercassette niet aan. Neem de cassette vast bij de handgreep om te vermijden dat u de onderkant aanraakt.

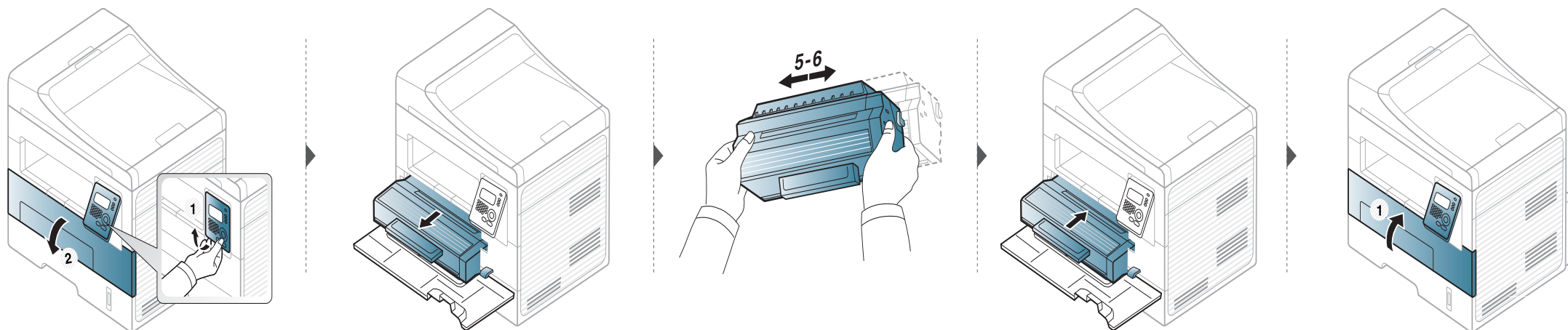



# De tonercassette vervangen



- Gebruik geen scherpe voorwerpen zoals een mes of een schaar om de verpakking van de tonercassette te openen. Scherpe voorwerpen veroorzaken mogelijk krassen op het oppervlak van de cassette.
- Krijgt u per ongeluk toner op uw kleding, veeg de toner dan af met een droge doek en was de kleding in koud water. Door warm water hecht de toner zich aan de stof.
- Schud de tonercassette grondig. Dit verhoogt de afdrukkwaliteit in het begin.
- Raak de groene onderzijde van de tonercassette niet aan. Neem de cassette vast bij de handgreep om te vermijden dat u de onderkant aanraakt.

# De tonercassette vervangen

Als een tonercassette het eind van de levensduur bereikt heeft, stopt de printer met afdrucken.

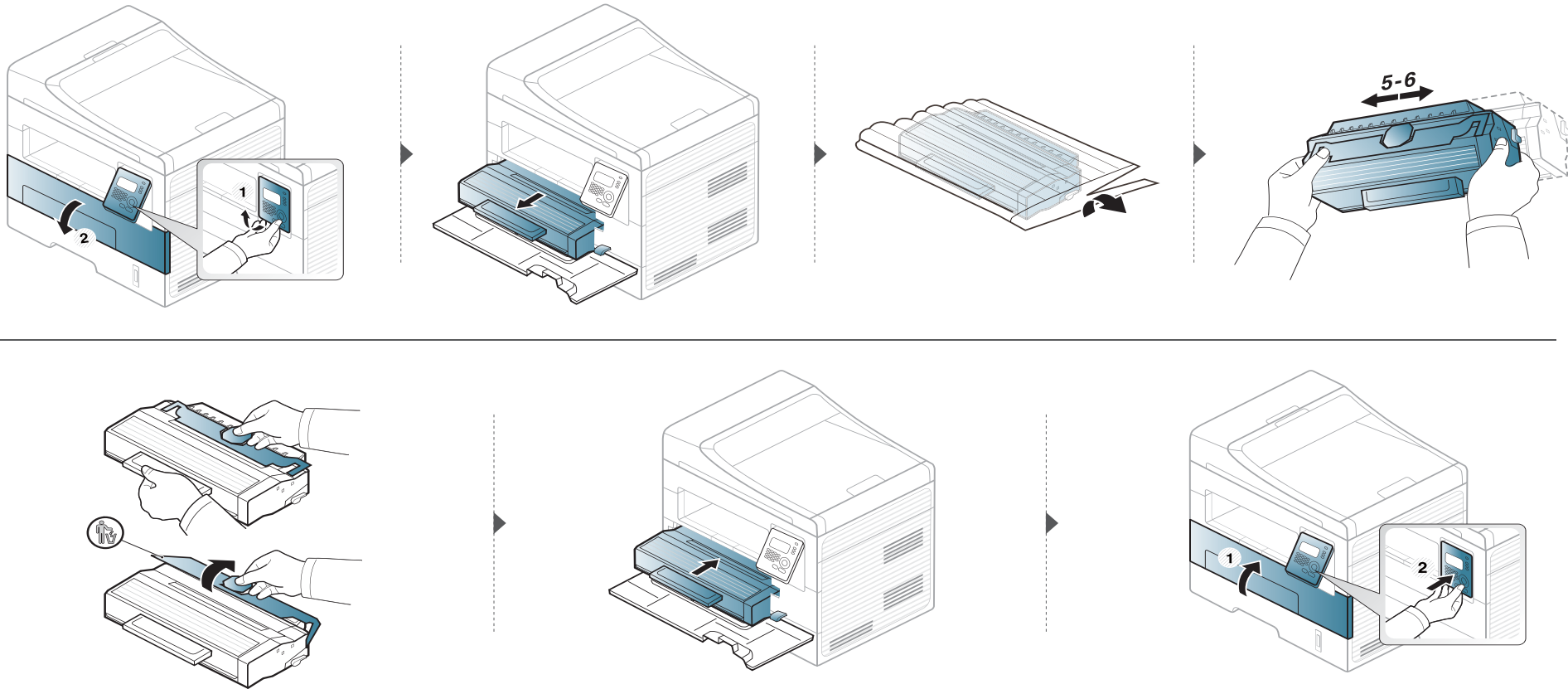



# De gebruiksduur van de verbruiksartikelen controleren

Als u regelmatig geconfronteerd wordt met papierstoringen of afdrukproblemen, controleert u het aantal pagina's dat het apparaat heeft afgedrukt of gescand. Vervang indien nodig de betrokken onderdelen.



Voor bepaalde modellen moet u mogelijk op **OK** drukken om naar menu's op lagere niveaus te gaan.

- 1 Selecteer  **(Menu)** > **Systeeminst.** > **Onderhoud** > **Gebruiksduur** op het bedieningspaneel.
- 2 Selecteer de gewenste optie en druk op **OK**.
  - **Info verb.art.:** drukt een pagina af met de gegevens van verbruiksartikelen.
  - **Totaal:** toont het totaal aantal afgedrukte pagina's.
  - **ADI-scan:** toont het aantal pagina's dat is afgedrukt via de automatische documentinvoer.
  - **Scan. via glas:** toont het aantal pagina's dat is gescand via de glasplaat.
- 3 Druk op  **(Stop/Clear)** om terug te keren naar de gereedmodus.

# Instellen van de waarschuwing "Toner bijna op"

Als de tonercassette bijna leeg is, verschijnt een bericht of gaat er een LED branden die aangeeft dat u de tonercassette moet vervangen. U kunt instellen of u wenst dat dit bericht of deze LED verschijnt of niet.

- 1 Selecteer  **(Menu)** > **Systeeminst.** > **Onderhoud** > **Toner bijna op** op het bedieningspaneel.
- 2 Selecteer de gewenste optie.
- 3 Druk op **OK** om de selectie op te slaan.

# Het apparaat reinigen

Als er zich problemen voordoen met de afdrukkwaliteit of als u uw apparaat in een stofrijke omgeving gebruikt, moet u uw apparaat regelmatig schoonmaken om de beste afdrukkwaliteit te blijven garanderen en de gebruiksduur van uw apparaat te verlengen.



- Als u de behuizing van het apparaat reinigt met reinigingsmiddelen die veel alcohol, oplosmiddelen of andere agressieve substanties bevatten, kan de behuizing verkleuren of vervormen.
- Als er toner in het apparaat of in de directe omgeving ervan is terecht gekomen, raden wij u aan om de toner te verwijderen met een zachte, met water bevochtigde doek of tissue. Als u een stofzuiger gebruikt, wordt de toner in de lucht geblazen. Dit kan schadelijk voor u zijn.
- Tijdens het afdrucken kunnen zich in het apparaat papierresten, toner en stof verzamelen. Dit kan op een gegeven moment problemen met de afdrukkwaliteit veroorzaken, zoals tonervlekken of vegen. Deze problemen kunnen worden gereduceerd en verholpen door de binnenkant van het apparaat te reinigen.

## De buitenkant reinigen

Maak het apparaat aan de buitenkant schoon met een zachte, pluisvrije doek. U kunt de doek enigszins bevochtigen met water, maar let erop dat er geen water op of in het apparaat terechtkomt.

## De binnenkant reinigen

Tijdens het afdrucken kunnen zich in het apparaat papierresten, toner en stof verzamelen. Dit kan op een gegeven moment problemen met de afdrukkwaliteit veroorzaken, zoals tonervlekken of vegen. Deze problemen kunnen worden gereduceerd en verholpen door de binnenkant van het apparaat te reinigen.

# Het apparaat reinigen



- Gebruik een niet-pluizende doek om het apparaat te reinigen.
- Als uw apparaat een aan/uit-schakelaar heeft, zet u de aan/uit-schakelaar uit voordat u het apparaat reinigt.
- Voordat u de voorklep opent, moet u eerst de uitvoersteun sluiten.

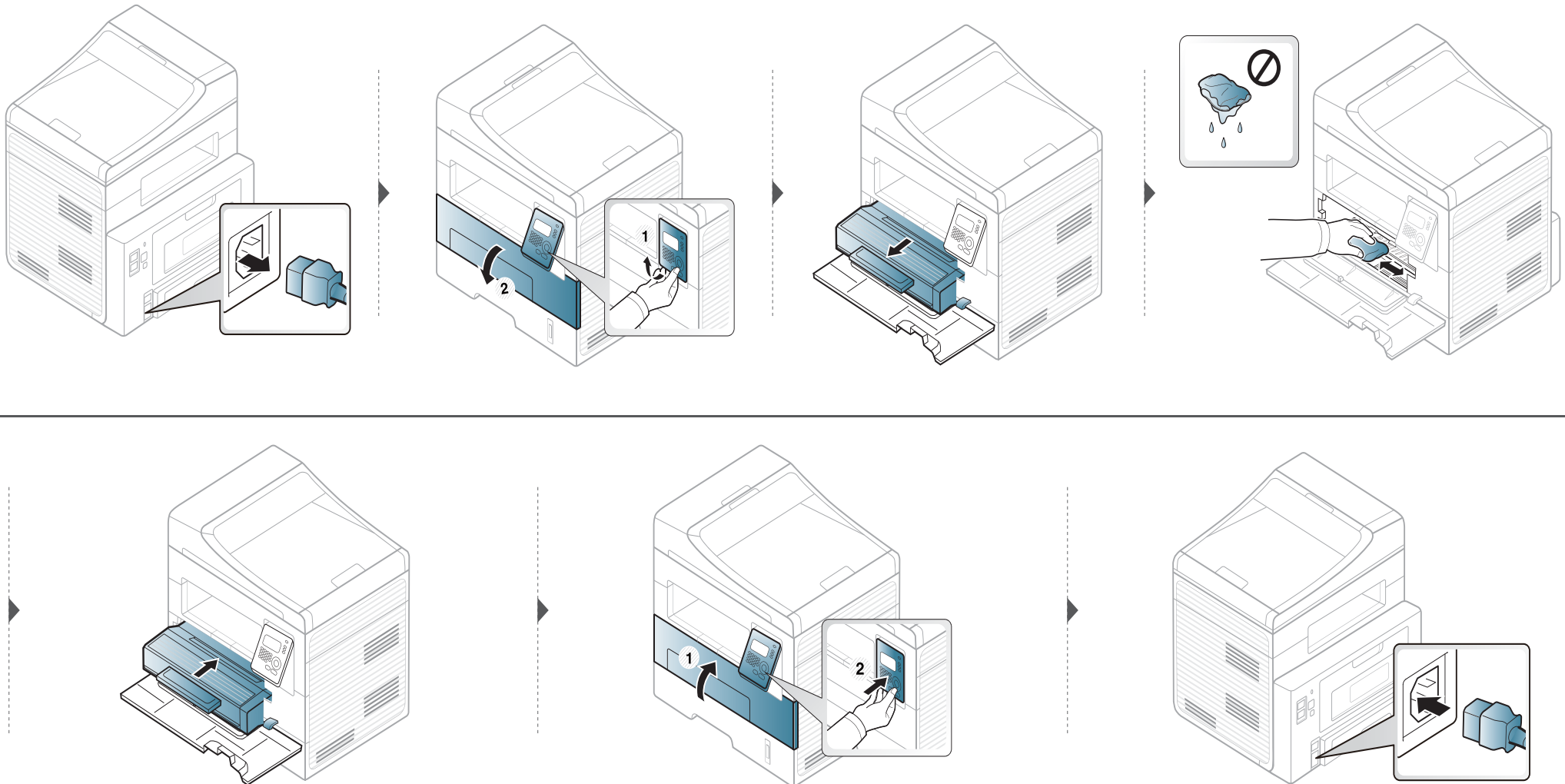

# Het apparaat reinigen

## Reinigen van de opneemrol



- Voordat u de voorklep opent, moet u eerst de uitvoersteun sluiten.
- Als uw apparaat een aan/uit-schakelaar heeft, zet u de aan/uit-schakelaar uit voordat u het apparaat reinigt.

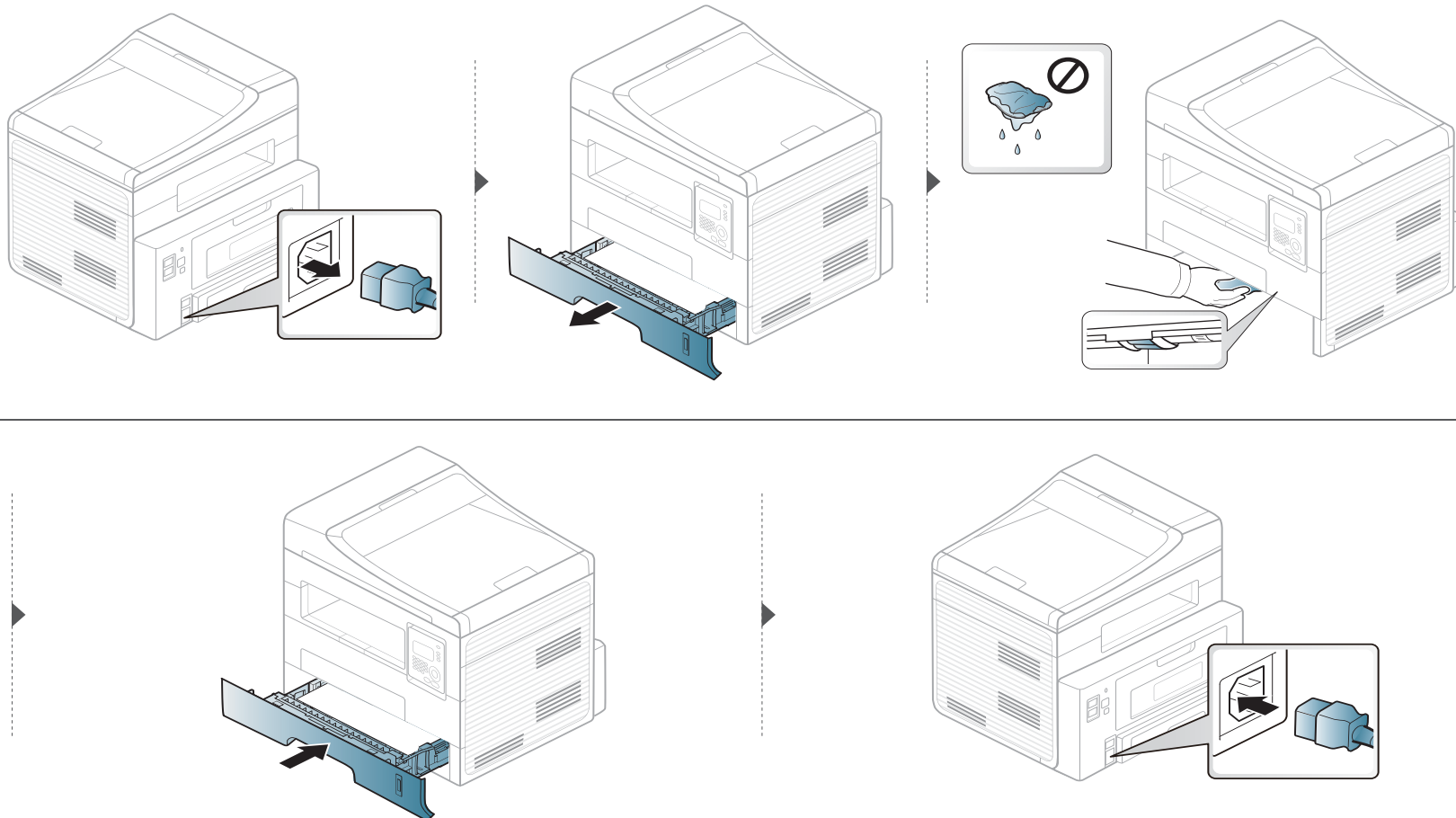

# Het apparaat reinigen

## Scannereenheid reinigen

Houd de scannereenheid goed schoon. Dat komt de kwaliteit van de kopieën ten goede. Wij raden u aan de scannereenheid aan het begin van elke dag te reinigen en dit zo nodig in de loop van de dag te herhalen.

- 1 Bevochtig een niet-pluizende, zachte doek of een velletje keukenrol met een beetje water.
- 2 Til het deksel van de scanner op.
- 3 Veeg de glasplaat schoon en droog ze af.

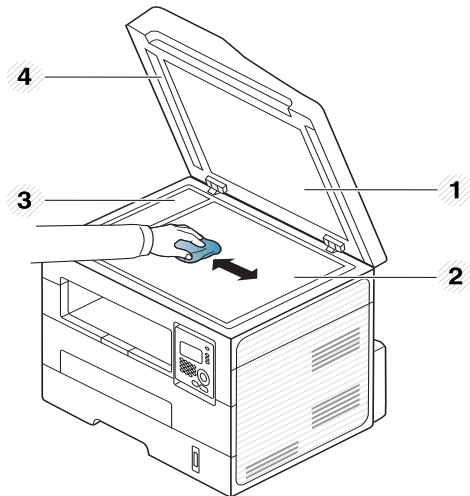

- 1 Scannerdeksel
- 2 Glasplaat van de scanner
- 3 Glasplaat van de documentinvoer
- 4 Witte strook

- 4 Veeg de onderkant van het scannerdeksel schoon en droog deze af.
- 5 Sluit het deksel van de scanner.



# Tips voor het verplaatsen en opbergen van uw apparaat

- U mag het apparaat bij het verplaatsen niet ondersteboven of op zijn kant houden. Er kan immers toner vrijkomen binnenin het apparaat waardoor er schade aan het apparaat kan ontstaan of de afdrukkwaliteit kan verslechteren.
- Als u het apparaat verplaatst, moet u ervoor zorgen dat ten minste twee mensen het apparaat goed vasthouden.



# 4. Problemen oplossen

In dit hoofdstuk vindt u nuttige informatie over wat u moet doen als er een probleem optreedt.

- **Tips om papierstoringen te voorkomen** 79
- **Vastgelopen originelen verwijderen** 80
- **Papierstoringen verhelpen** 84
- **Informatie over de status-LED** 89
- **Informatie over displaymeldingen** 91



In dit hoofdstuk vindt u nuttige informatie over wat u moet doen als er een probleem optreedt. Als uw apparaat beschikt over een displayscherm, moet u eerst hierop kijken om de fout op te lossen. Als u in dit hoofdstuk geen oplossing voor uw probleem kunt vinden, kijkt u in het hoofdstuk **Problemen oplossen** in de Gebruikershandleiding Geavanceerd. Als u geen oplossing kunt vinden in de Gebruikershandleiding of als het probleem blijft optreden kunt u naar de klantenservice bellen.

# Tips om papierstoringen te voorkomen

U kunt de meeste papierstoringen voorkomen door het juiste type afdrukmedia te gebruiken. Zie de volgende tips om storingen met vastzittend papier te voorkomen:

- Zorg ervoor dat de verstelbare geleiders correct zijn ingesteld (zie "Lade overzicht" op pagina 32).
- Plaats niet te veel papier in de lade. Zorg dat de papierstapel niet boven de maximummarkering aan de binnenzijde van de lade uitkomt.
- Verwijder geen papier uit de papierlade tijdens het afdrukken.
- Buig het papier, waai het uit en maak er een rechte stapel van voordat u het in de lade plaatst.
- Gebruik geen gekreukt, vochtig of sterk gekruld papier.
- Plaats geen verschillende soorten papier in een lade.
- Gebruik alleen aanbevolen afdrukmedia (zie "Specificaties van de afdrukmedia" op pagina 100).

# Vastgelopen originelen verwijderen

Als een origineel vastloopt in de ADI verschijnt er een waarschuwingsbericht op het display.



Trek het vastgelopen papier voorzichtig en langzaam naar buiten om te voorkomen dat het scheurt.



Gebruik de glasplaat van de scanner voor originelen van dik, dun of gemengd papier om papierstoringen te voorkomen.

# Vastgelopen originelen verwijderen

Er is een origineel vastgelopen vóór de scanner

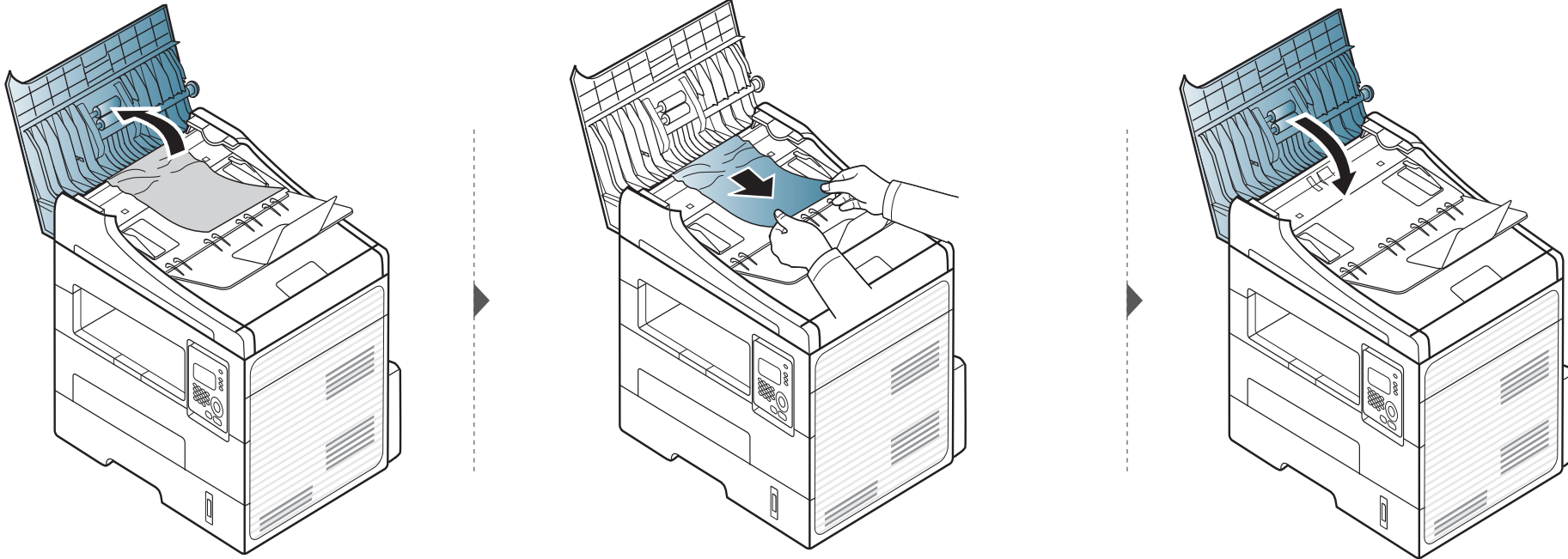

# Vastgelopen originelen verwijderen

Het origineel is in de scanner vastgelopen

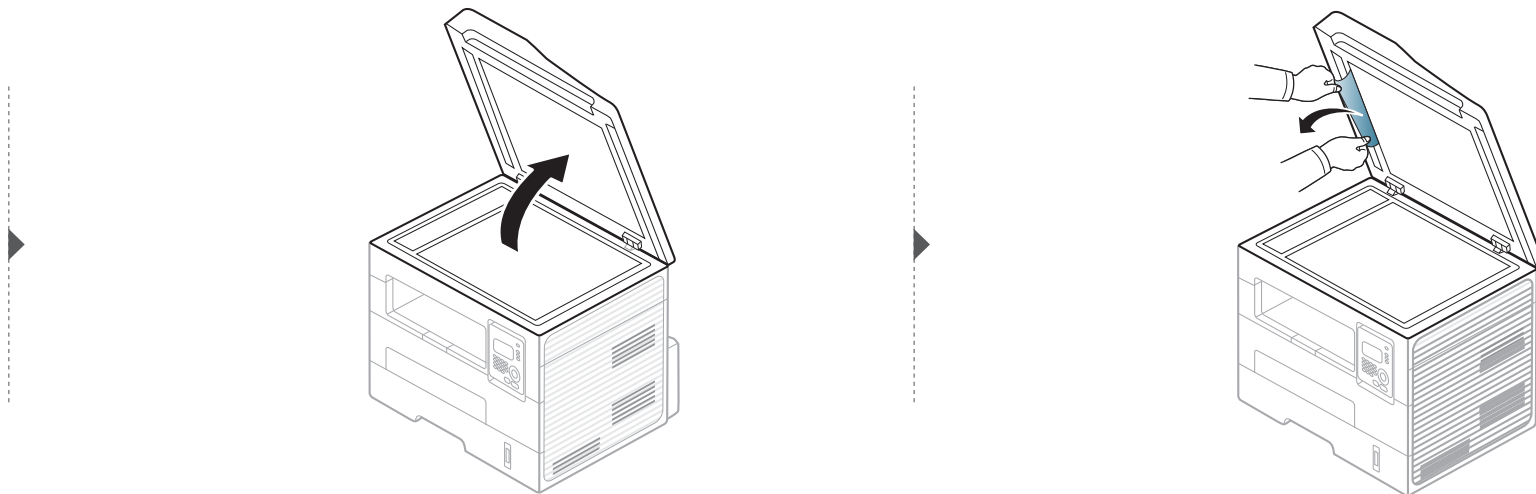
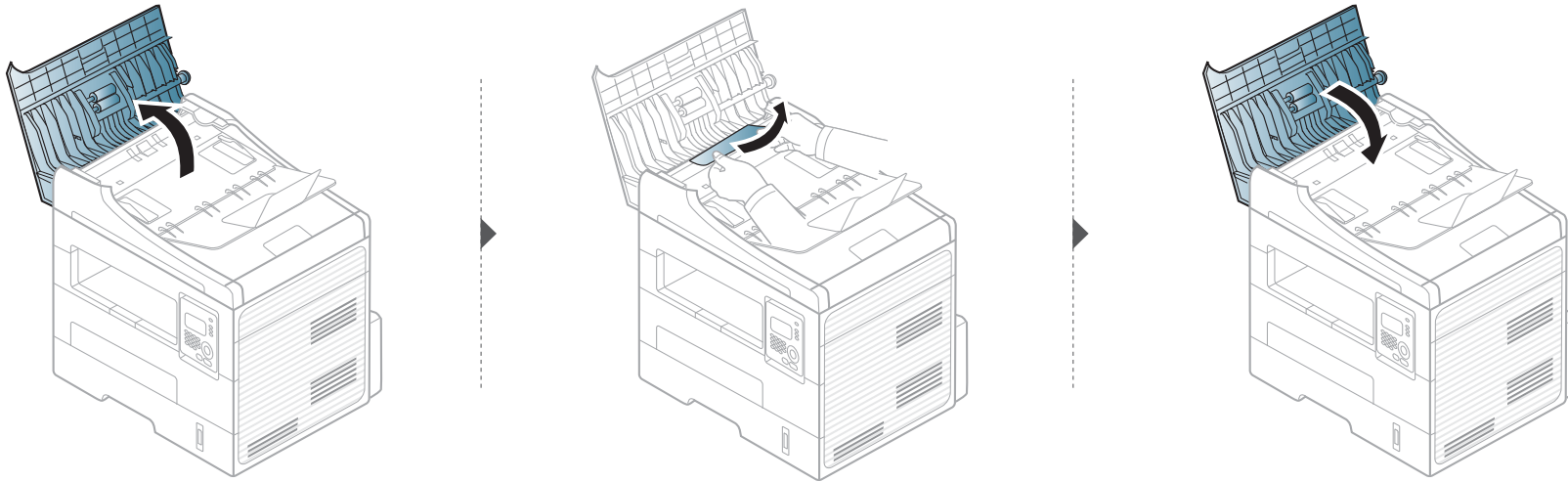

# Vastgelopen originelen verwijderen

Het origineel is vastgelopen in het uitvoergebied van de scanner.

- 1 Verwijder alle resterende pagina's uit de ADI.
- 2 Verwijder het vastgelopen papier voorzichtig uit de ADI.

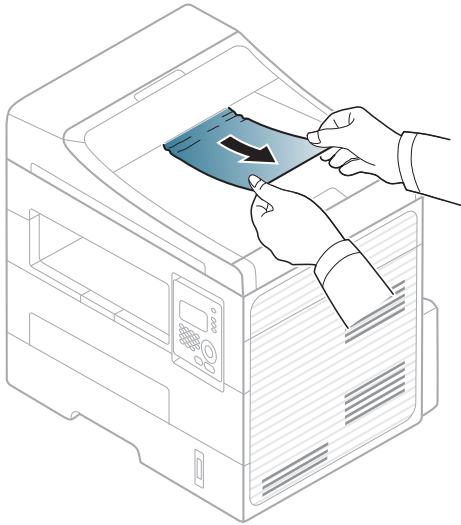

# Papierstoringen verhelpen



Trek het vastgelopen papier voorzichtig en langzaam naar buiten om te voorkomen dat het scheurt.

## In de papierlade

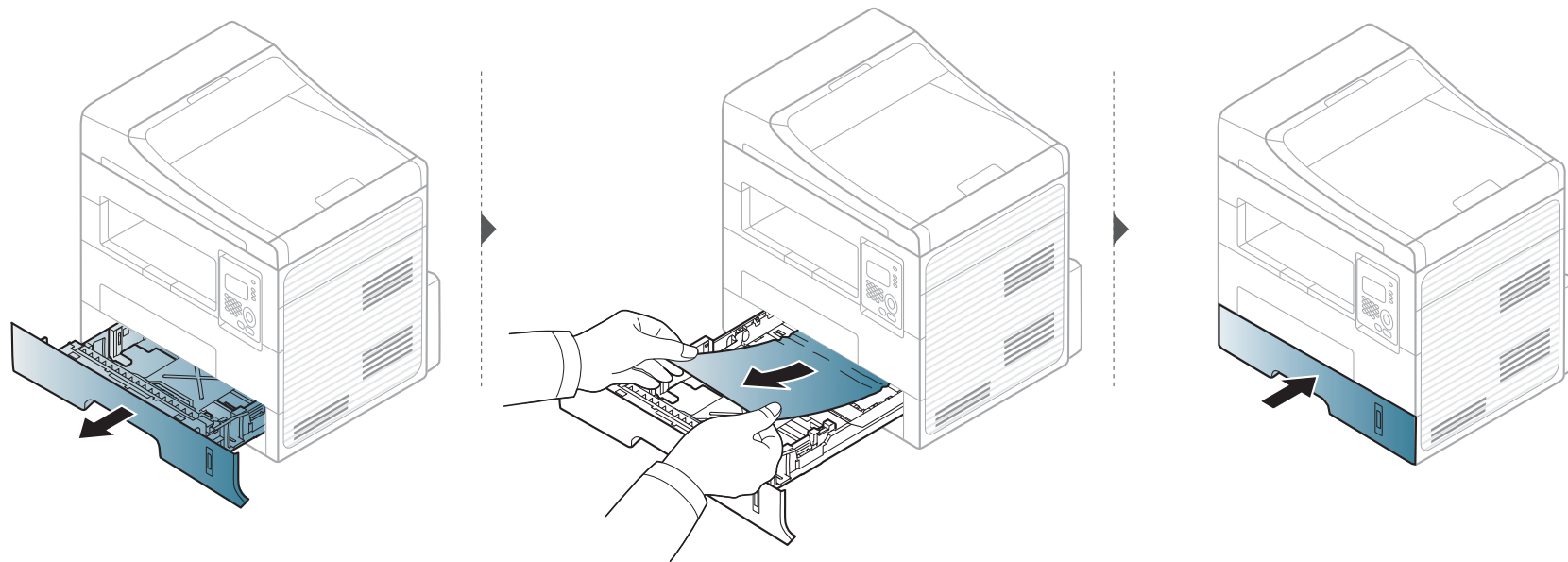



# Papierstoringen verhelpen

In de lade voor handmatige invoer

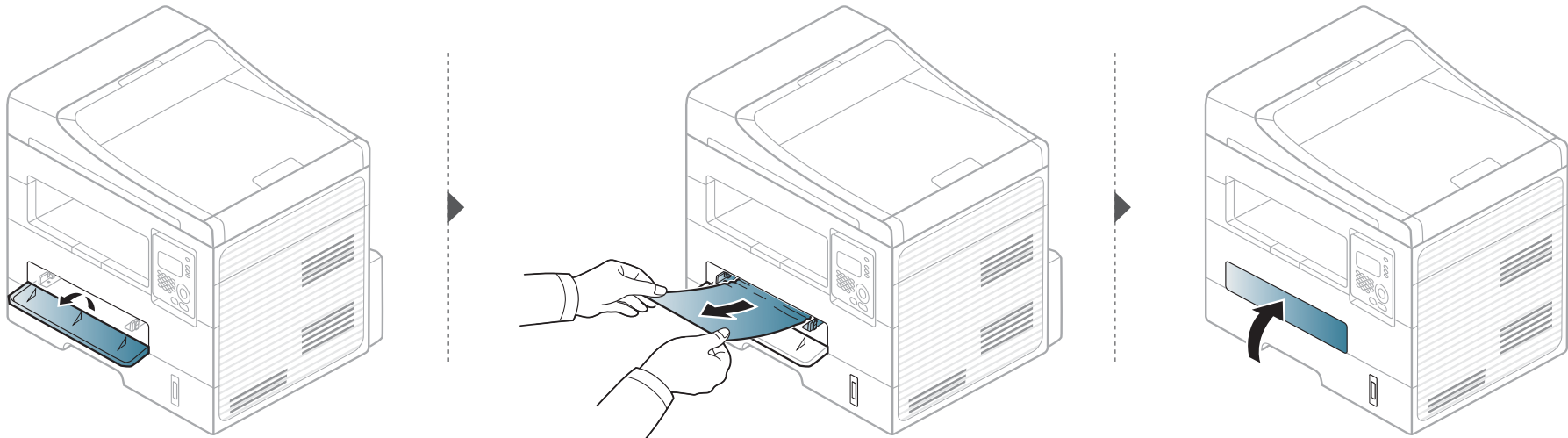

# Papierstoringen verhelpen

## Binnenin het apparaat



Het gebied rond de fixeereenheid is heet. Wees voorzichtig wanneer u papier uit het apparaat verwijdert.

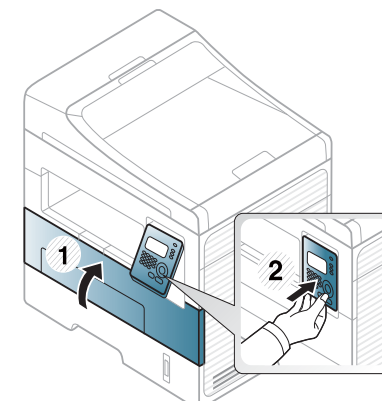
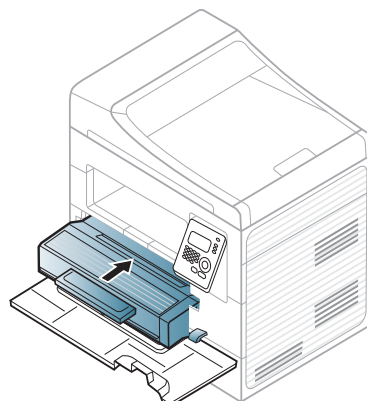
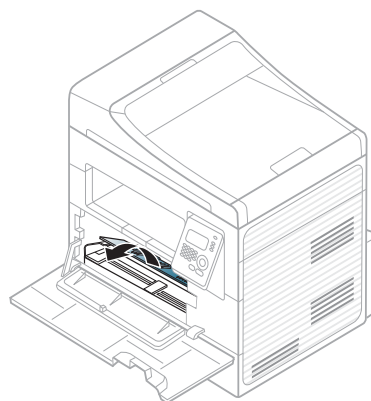
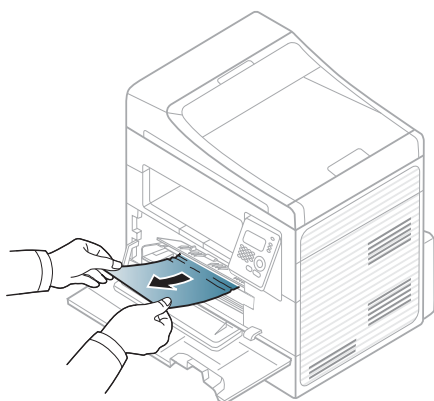
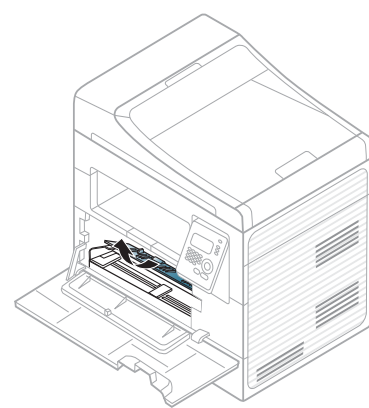
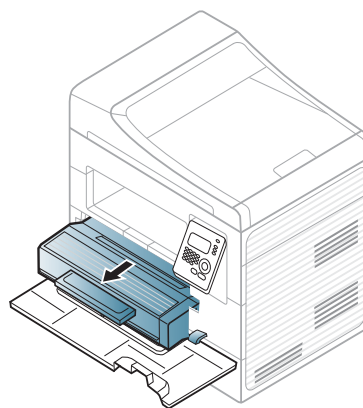
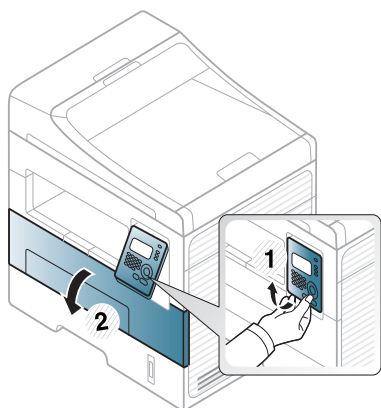

# Papierstoringen verhelpen

## In het uitvoergebied

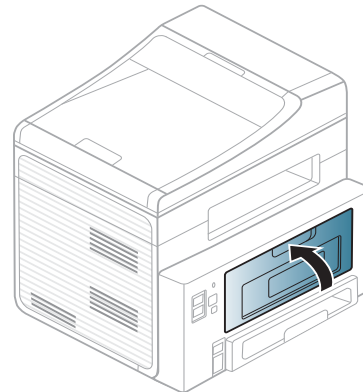
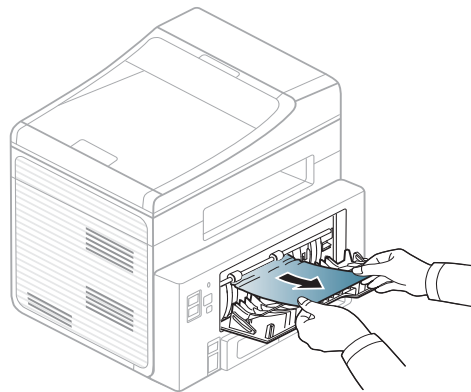
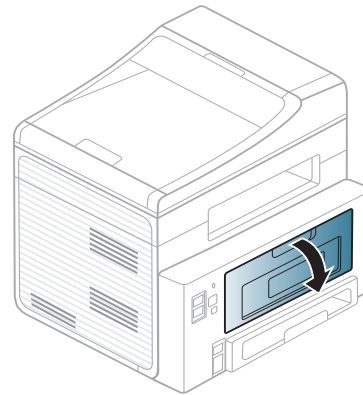
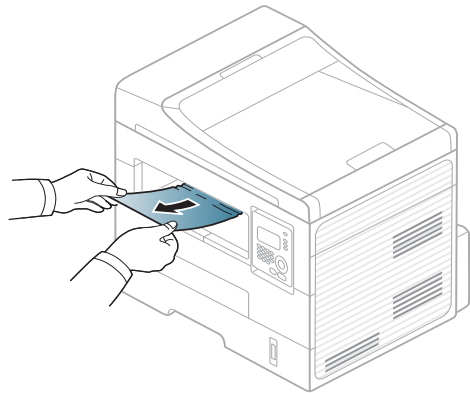

# Papierstoringen verhelpen

## Rond de duplexeenheid

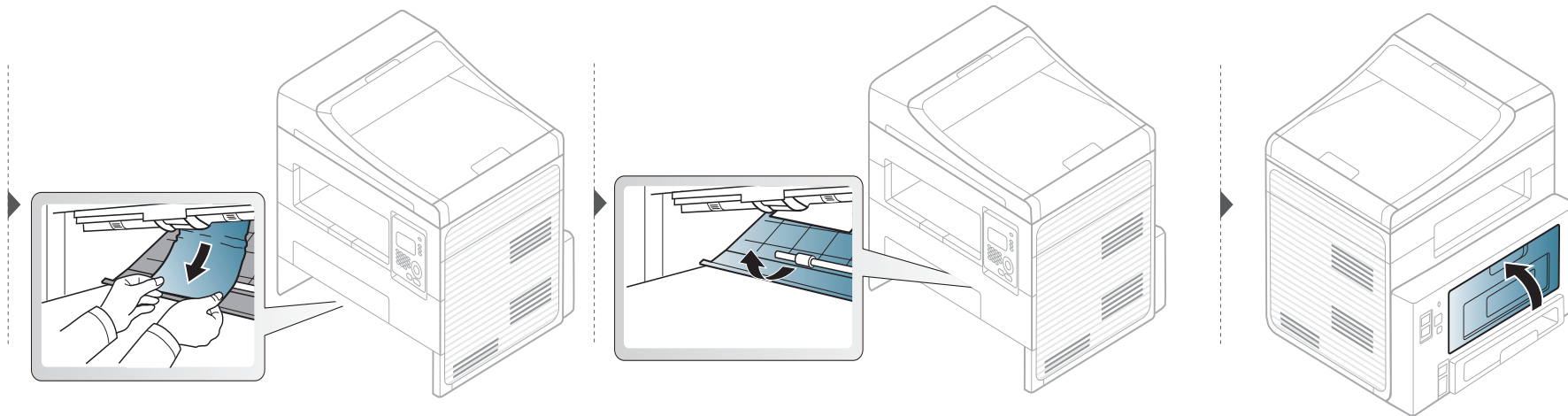
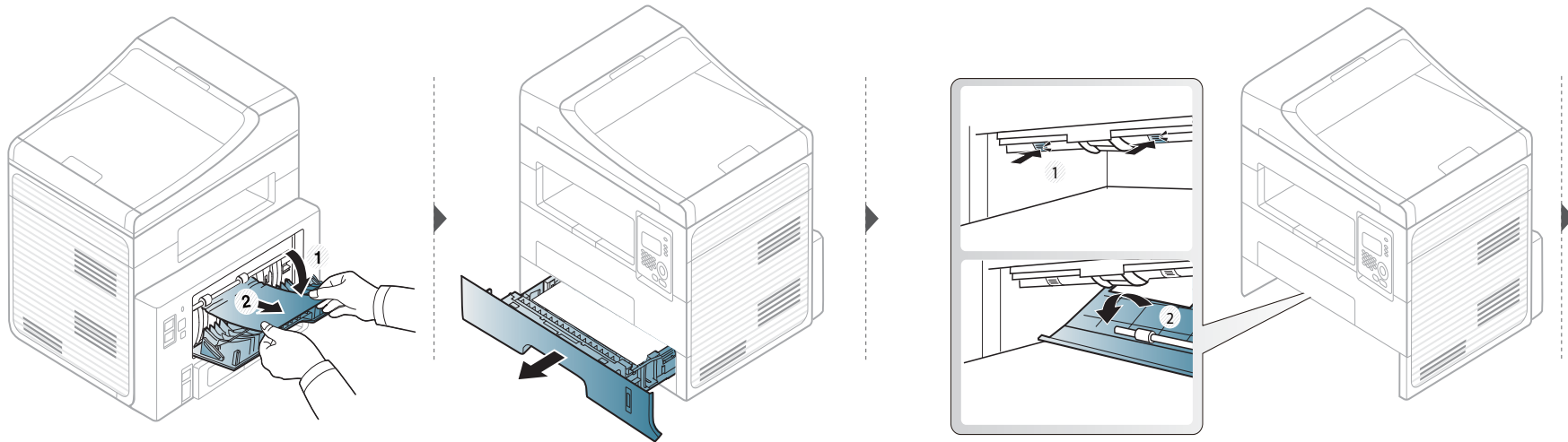

# Informatie over de status-LED



De kleur van de LED geeft de huidige status van het apparaat aan.



- Afhankelijk van het model of land zijn enkele LED's mogelijk niet beschikbaar.
- Zie de foutmelding en de bijbehorende instructies om de fout op te lossen.
- U kunt de fout oplossen met de aanwijzingen in het programmavenster van Printerstatus.
- Neem contact op met een medewerker van de klantenservice als het probleem zich blijft voordoen.

Status		Omschrijving	
Status-LED	Uit	Het apparaat is offline.	
	Groen	Knippert	Als het lampje knippert, is het apparaat bezig met het ontvangen of afdrucken van gegevens.
		Aan	<ul style="list-style-type: none"><li>• Het apparaat is online en klaar voor gebruik.</li></ul>
	Rood	Knippert	<ul style="list-style-type: none"><li>• Er is een kleine storing opgetreden en het apparaat wacht tot het probleem is verholpen. Bekijk het bericht op het display. Als het probleem is opgelost, gaat de printer door met afdrucken. Deze functie is niet van toepassing op enkele modellen zonder displayscherm op het bedieningspaneel.</li><li>• De tonercassette is bijna leeg. Het einde van de geschatte levensduur van de cassette is bijna bereikt. Bereid een nieuwe cassette voor ter vervanging van de oude. U kunt de afdrukkwaliteit tijdelijk verhogen door de toner te herverdelen (zie "Toner herverdelen" op pagina 68).</li></ul>
Aan		<ul style="list-style-type: none"><li>• De tonercassette heeft de geschatte levensduur bijna bereikt.<sup>a</sup>Het verdient aanbeveling de tonercassette te vervangen (zie "De tonercassette vervangen" op pagina 69).</li><li>• De klep is geopend. Sluit de klep.</li><li>• De papierlade is leeg. Plaats papier in de lade.</li><li>• Het apparaat is gestopt als gevolg van een ernstige fout. Bekijk de melding op het display (zie "Informatie over displaymeldingen" op pagina 91).</li></ul>	

# Informatie over de status-LED

Status		Omschrijving
 <b>Power-LED</b>	<b>Blauw</b>	<b>Aan</b> Het apparaat bevindt zich in energiebesparende modus.
		<b>Uit</b> Het apparaat staat in de gereedmodus of het apparaat is uitgeschakeld.
 <b>Eco knop</b>	<b>Groen</b>	<b>Aan</b> Eco-modus is ingeschakeld. De functies voor dubbelzijdig afdrucken, 2 per vel afdrucken, tonerbesparing en lege pagina's overslaan worden automatisch toegepast tijdens het afdrucken (zie "Eco-afdruk" op pagina 50).
		<b>Uit</b> Eco-modus is uitgeschakeld.

- a. De geschatte gebruiksduur van een cassette verwijst naar de verwachte of geschatte gebruiksduur van een tonercassette. Dit geeft aan hoeveel afdrucken er gemiddeld kunnen worden gemaakt met de cassette conform ISO/IEC 19752. Het aantal pagina's kan worden beïnvloed door de omgevingsomstandigheden, het percentage van de afbeelding, de tijd tussen afdruktaken, media en formaat van het afdrukmateriaal. Er kan wat toner achterblijven in de cassette, ook als de rode LED brandt en de printer stopt met afdrucken.

# Informatie over displaymeldingen

Er verschijnen berichten op het display van het bedieningspaneel om de status van het apparaat of fouten te melden. Raadpleeg de onderstaande tabellen voor de betekenis van de berichten en verhelp indien nodig het probleem.



- Als het bericht niet in de tabel voorkomt, schakelt u het apparaat uit en weer in en probeert u de afdruktaak opnieuw uit te voeren. Neem contact op met een medewerker van de klantenservice als het probleem zich blijft voordoen.
- Als u contact opneemt met de klantenservice, is het nuttig dat u het bericht op het display doorgeeft aan een medewerker van de klantenservice.
- Afhankelijk van de opties of het model verschijnen sommige meldingen mogelijk niet op het display.
- [foutnummer] geeft het foutnummer aan.
- [ladenummer] geeft het ladenummer aan.

## Foutmeldingen gerelateerd aan vastgelopen papier

Melding	Betekenis	Voorgestelde oplossing
<b>Verw. vastgel. doc.</b>	Het geplaatste origineel is vastgelopen in de documentinvoer.	Verwijder het vastgelopen papier (zie "Vastgelopen originelen verwijderen" op pagina 80).
<b>Papierstoring in lade</b>	Er is papier vastgelopen bij de papierinvoer.	Verwijder het vastgelopen papier (zie "In de papierlade" op pagina 84).
<b>Papierstoring in handm. invoer</b>	Er is papier vastgelopen bij de lade voor handmatige invoer.	Verwijder het vastgelopen papier (zie "In de lade voor handmatige invoer" op pagina 85).
<b>Pap.st. in app.</b>	Er is papier vastgelopen in het apparaat.	Verwijder het vastgelopen papier (zie "Binnenin het apparaat" op pagina 86).

# Informatie over displaymeldingen

Melding	Betekenis	Voorgestelde oplossing
<b>Pap.st. in uitv.gebied</b>	Er is papier vastgelopen in het papieruitvoergebied.	Verwijder het vastgelopen papier (zie "In het uitvoergebied" op pagina 87).
<ul style="list-style-type: none"><li>• <b>Pap.st. onderk. DE</b></li><li>• <b>Pap.st. bovenk. DE</b></li></ul>	Er is papier vastgelopen in het duplex-gebied.	Verwijder het vastgelopen papier (zie "Rond de duplexeenheid" op pagina 88).





# Informatie over displaymeldingen

## Meldingen over de tonercassette

Melding	Betekenis	Voorgestelde oplossing
<b>Tonercassette plaatsen</b>	Er is geen tonercassette geplaatst.	Plaats een tonercassette.
<b>TC niet comp.</b>	De tonercassette die u hebt geplaatst, is niet geschikt voor uw apparaat.	Installeer tonercassettes van Dell die speciaal bedoeld zijn voor uw apparaat.
<b>Bereid nieuwe cass. Voor</b>	De tonercassette bevat nog een kleine hoeveelheid toner. Het einde van de geschatte levensduur van de cassette is bijna bereikt.	Houd een nieuwe cassette gereed om de oude cassette te vervangen. U kunt de afdrukkwaliteit tijdelijk verhogen door de toner te herverdelen (zie "Toner herverdelen" op pagina 68).

# Informatie over displaymeldingen

Melding	Betekenis	Voorgestelde oplossing
<ul style="list-style-type: none"><li>• <b>Plaats nieuwe cass.</b></li><li>• <b>Toner op</b></li></ul>	<p>De tonercassette heeft de geschatte levensduur bereikt. Stopt het apparaat met afdrucken.</p> <p> De geschatte gebruiksduur van een cassette verwijst naar de verwachte of geschatte gebruiksduur van een tonercassette. Het geeft aan hoeveel afdrucken er met de cassette gemiddeld kunnen worden gemaakt conform ISO/IEC 19752 (zie "Beschikbare verbruiksartikelen" op pagina 65). Het aantal pagina's kan afhankelijk zijn van de omgevingsomstandigheden, het percentage afbeeldingen, de tijd tussen de afdruktaken, media en het mediaformaat. Het is mogelijk dat de cassette nog wat toner bevat wanneer de desbetreffende melding verschijnt en de printer stopt met afdrucken.</p>	<ul style="list-style-type: none"><li>• U kunt kiezen tussen <b>Stop</b> of <b>Doorgaan</b>, zoals weergegeven op het bedieningspaneel. Als u <b>Stop</b> selecteert, stopt de printer met afdrucken en kunt u niet meer afdrucken zolang u de cassette niet hebt vervangen. Als u <b>Doorgaan</b> kiest, gaat de printer door met afdrucken maar kan de afdrukkwaliteit niet worden gegarandeerd.</li><li>• Als u van een optimale afdrukkwaliteit wilt blijven genieten, dient u de tonercassette te vervangen wanneer dit bericht verschijnt. Als u de cassette verder blijft gebruiken kunnen er problemen optreden met de afdrukkwaliteit (zie "De tonercassette vervangen" op pagina 69).</li></ul> <p> Dell raadt het gebruik van niet-originele Dell-tonercassettes (zoals opnieuw gevulde of gerecyclede cassettes) af. Dell kan de kwaliteit van niet-originele Dell-tonercassettes niet garanderen. Onderhoud en herstel als gevolg van het gebruik van andere tonercassettes dan die van Dell vallen niet onder de garantie van het apparaat.</p> <ul style="list-style-type: none"><li>• Als het apparaat stopt met afdrucken, vervangt u de tonercassette (zie "De tonercassette vervangen" op pagina 69).</li></ul>

# Informatie over displaymeldingen

## Meldingen over de papierlade

Melding	Betekenis	Voorgestelde oplossing
<b>Uitvoervak vol</b> <b>Verw. pap.</b>	De uitvoerlade is vol.	Zodra het papier uit de uitvoerlade is verwijderd, gaat de printer door met afdrukken.
<b>is leeg</b> <b>in [ladetype]</b>	Er bevindt zich geen papier in de lade of handmatige invoer.	Plaats papier in de lade (zie "Papier in de lade plaatsen" op pagina 34, "Papier in de lade plaatsen" op pagina 34).
<ul style="list-style-type: none"><li>• <b>Verkeerd papier in lade</b></li><li>• <b>Handmatig Verk. pap.frm.</b></li></ul>	Het in de printereigenschappen opgegeven papierformaat stemt niet overeen met het door u geplaatste papier.	Plaats het juiste papier.

## Meldingen over het netwerk

Melding	Betekenis	Voorgestelde oplossing
<b>Netw.probl.:</b> <b>IP-conflict</b>	Het door u ingestelde IP-adres wordt al door iemand anders gebruikt.	Controleer het IP-adres en stel het zo nodig opnieuw in (zie handleiding Geavanceerd).

## Div. meldingen

Melding	Betekenis	Voorgestelde oplossing
<b>Klep van scanner staat open.</b>	De klep van de documentinvoer is niet goed vergrendeld.	Sluit de klep goed. Deze moet vastklikken.
<b>Fout [foutnummer]</b> <b>Zet uit en aan</b>	Het apparaat kan niet bestuurd worden.	Start het apparaat opnieuw op en probeer nogmaals af te drukken. Als het probleem zich blijft voordoen, neem dan contact op met een servicecentrum.

# Informatie over displaymeldingen

Melding	Betekenis	Voorgestelde oplossing
<b>Geh. vol Verw. taak</b>	Het geheugen is vol.	U kunt de ontvangen faxtaak afdrukken of verwijderen in <b>Veilige ontv.</b> (zie de handleiding Geavanceerd).
<b>Scanner geblok.</b>	De scanner is vergrendeld.	Start het apparaat opnieuw op. Als het probleem zich blijft voordoen, neem dan contact op met een servicecentrum.



# 5. Bijlage

In dit hoofdstuk staan productspecificaties en informatie met betrekking tot toepasbare regelgeving.

- **Specificaties** 98
- **Beleid technische dienst Dell** 107
- **Contact opnemen met Dell** 108
- **Garantie en teruggavebeleid** 109
- **Copyright** 110

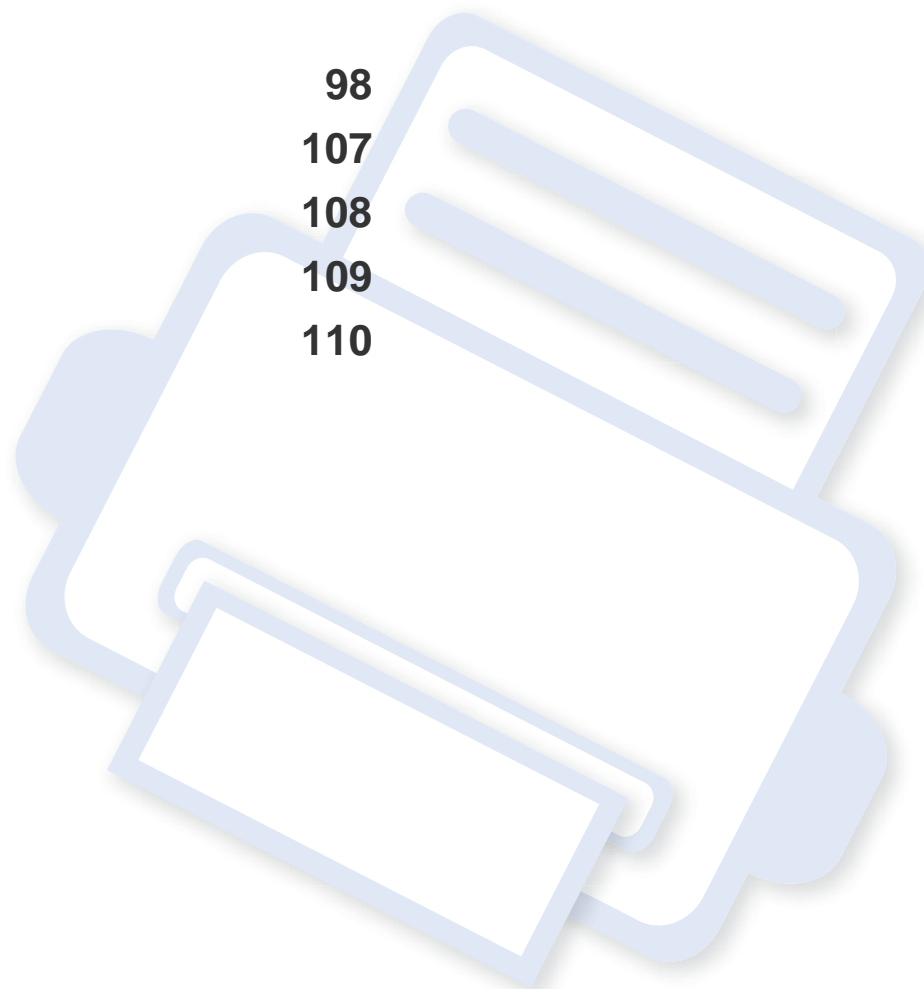

# Specificaties

## Algemene specificaties



De specificaties hieronder kunnen zonder voorafgaande kennisgeving worden gewijzigd. Zie [www.dell.com](http://www.dell.com) of [support.dell.com](http://support.dell.com) voor eventuele wijzigingen.

	Items	Omschrijving
<b>Afmetingen</b>	<b>Breedte x Lengte x Hoogte</b>	406 x 338 x 384mm (15,98 x 13,30 x 15,12 inches)
<b>Gewicht</b>	<b>Apparaat inclusief verbruiksartikelen</b>	10,4 kg
<b>Geluidsniveau<sup>a</sup></b>	<b>Stand-bymodus</b>	26 dB (A)
	<b>Afdrukmodus</b>	Minder dan 50 dB(A)
	<b>Kopieermodus</b>	Minder dan 53 dB(A)
	<b>Scanmodus (glasplaat van de scanner)</b>	52 dB (A)
	<b>Scanmodus (documentinvoer)</b>	53 dB (A)
<b>Temperatuur</b>	<b>Gebruik</b>	10 tot 32°C
	<b>Opslag (in verpakking)</b>	-20 tot 40 °C

# Specificaties

	Items	Omschrijving
Relatieve luchtvochtigheid	<b>Gebruik</b>	20 tot 80% RV
	<b>Opslag (in verpakking)</b>	10 tot 90% RV
Nominaal vermogen <sup>b</sup>	<b>Modellen op 110 volt</b>	AC 110 – 127 V
	<b>Modellen op 220 volt</b>	AC 220 – 240 V
Stroomverbruik	<b>Gemiddeld vermogen</b>	Minder dan 400 Watt
	<b>Stand-bymodus</b>	Minder dan 50 Watt
	<b>Energiebesparende modus</b>	Minder dan 3,0 Watt
	<b>Uitgeschakelde toestand</b>	Minder dan 0,2 Watt
	<b>Network Standby-modus (Activering alle poorten)</b>	Minder dan 3,0 Watt

a. Geluidsdrukniveau, ISO 7779. Geteste configuratie: basisinstallatie apparaat, A4-papierformaat, enkelzijdig afdrukken.

b. Zie het typeplaatje op het apparaat voor het juiste voltage (V), de frequentie (hertz) en het type stroom (A) voor uw apparaat.

# Specificaties

## Specificaties van de afdrukmedia

Type	Formaat	Afmetingen	Gewicht/capaciteit afdrukmedia <sup>a</sup>	
			Lade	Handmatige invoer <sup>b</sup>
Normaal papier	Letter	216 x 279 mm	70 tot 90g/m <sup>2</sup> (bankpostpapier)  • 250 vellen van 80 g/m <sup>2</sup> (bankpostpapier)	70 tot 90g/m <sup>2</sup> (bankpostpapier).  • 1 vel van 80 g/m <sup>2</sup> (bankpostpapier)
	Legal	216 x 356 mm		
	US Folio	216 x 330 mm		
	A4	210 x 297 mm		
	Oficio	216 x 343 mm		
	JIS B5	182 x 257 mm		
	ISO B5	176 x 250 mm		
	Executive	184 x 267 mm		
	A5	148 x 210 mm		
	A6	105 x 148 mm		



# Specificaties

Type	Formaat	Afmetingen	Gewicht/capaciteit afdrukmedia <sup>a</sup>	
			Lade	Handmatige invoer <sup>b</sup>
Enveloppen	Monarch-envelop	98 x 191 mm	Niet beschikbaar in lade	60 tot 220 g/m <sup>2</sup> (bankpostpapier).
	Envelop Nr. 10	105 x 241 mm		
	Envelop DL	110 x 220 mm		
	Envelop C5	162 x 229 mm		
	Envelop C6	114 x 162 mm		
Dik papier	Zie Normaal papier	Zie Normaal papier	91 tot 105 g/m <sup>2</sup> (bankpostpapier)	91 tot 105 g/m <sup>2</sup> (bankpostpapier)
Dikker papier	Zie Normaal papier	Zie Normaal papier	Niet beschikbaar in lade	164 tot 220 g/m <sup>2</sup> (bankpostpapier).
Dun papier	Zie Normaal papier	Zie Normaal papier	60 tot 70 g/m <sup>2</sup> (bankpostpapier)	60 tot 70 g/m <sup>2</sup> (bankpostpapier)
Transparanten	Letter, A4	Zie Normaal papier	Niet beschikbaar in lade	138 tot 146 g/m <sup>2</sup> (bankpostpapier)
Etiketten <sup>c</sup>	Letter, Legal, US Folio, A4, JIS B5, ISO B5, Executive, A5	Zie Normaal papier	Niet beschikbaar in lade	120 tot 150 g/m <sup>2</sup> (bankpostpapier)

# Specificaties

Type	Formaat	Afmetingen	Gewicht/capaciteit afdrukmedia <sup>a</sup>	
			Lade	Handmatige invoer <sup>b</sup>
Kartonpapier	Letter, Legal, US Folio, A4, JIS B5, ISO B5, Executive, A5 Briefkaart 4x6	Zie Normaal papier	121 tot 163 g/m <sup>2</sup> (bankpostpapier)	121 tot 163 g/m <sup>2</sup> (bankpostpapier)
Bankpostpapier	Zie Normaal papier	Zie Normaal papier	106 tot 120 g/m <sup>2</sup> (bankpostpapier)	106 tot 120 g/m <sup>2</sup> (bankpostpapier)
<b>Minimaal formaat (aangepast)</b>		<ul style="list-style-type: none"> <li>• <b>Handmatige invoer:</b> 76 x 127 mm</li> <li>• <b>Lade:</b> 105 x 148,5 mm</li> </ul>	60 tot 163 g/m <sup>2</sup> (bankpostpapier) <sup>d, e</sup>	
<b>Maximaal formaat (aangepast)</b>		216 x 356 mm		

a. De maximumcapaciteit kan verschillen en is afhankelijk van het gewicht en de dikte van afdrukmedia en de omgevingsomstandigheden.

b. 1 vel voor de handmatige invoer

c. De zachtheid van de voor dit apparaat gebruikte etiketten moet tussen 100 tot 250 (sheffield) bedragen. Deze getallen verwijzen naar het gladheidsniveau.

d. De beschikbare papiersoorten in de handmatige invoer: Normaal, Dik, Dikker, Dun, Katoen-, Gekleurd, Voorbedrukt, Kringloop-, Envelop, Transparant, Etiketten, Karton, Bankpost-, Archief-

e. De beschikbare papiersoorten in lade: Normaal, Dik, Dun, Kringloop, Karton, Bankpost, Archief

# Specificaties

## Systemvereisten

### Microsoft® Windows®

Besturingssysteem	Vereisten (aanbevolen)		
	Processor	RAM	Vrije schijfruimte
<b>Windows® 2000</b>	Intel® Pentium® II 400 MHz (Pentium III 933 MHz)	64 MB (128 MB)	600 MB
<b>Windows® XP</b>	Intel® Pentium® III 933 MHz (Pentium IV 1 GHz)	128 MB (256 MB)	1,5 GB
<b>Windows Server® 2003</b>	Intel® Pentium® III 933 MHz (Pentium IV 1 GHz)	128 MB (512 MB)	1,25 GB tot 2 GB
<b>Windows Server® 2008</b>	Intel® Pentium® IV 1 GHz (Pentium IV 2 GHz)	512 MB (2 GB)	10 GB
<b>Windows Vista®</b>	Intel® Pentium® IV 3 GHz	512 MB (1 GB)	15 GB
<b>Windows® 7</b>	Intel® Pentium® IV 1 GHz 32-bit of 64-bit-processor of hoger	1 GB (2 GB)	16 GB
	<ul style="list-style-type: none"><li>• Ondersteuning voor DirectX® 9 graphics met 128 MB geheugen (om het Aero-thema in te schakelen).</li><li>• DVD-R/W-station</li></ul>		
<b>Windows Server® 2008 R2</b>	Intel® Pentium® IV 1 GHz- (x86) of 1,4 GHz- (x64) processoren (2 GHz of sneller)	512 MB (2 GB)	10 GB

# Specificaties



- Internet Explorer 6.0 of hoger is minimum vereist voor alle Windows-besturingssystemen.
- Gebruikers kunnen de software installeren als ze beheerdersrechten hebben.
- **Windows Terminal Services** is compatibel met uw apparaat.
- Voor **Windows 2000** is **Services Pack 4** of hoger vereist.

## Macintosh

Besturingssysteem	Vereisten (aanbevolen)		
	Processor	RAM	Vrije schijfruimte
<b>Mac OS X 10.4</b>	<ul style="list-style-type: none"><li>• Intel® processoren</li><li>• PowerPC G4/G5</li></ul>	<ul style="list-style-type: none"><li>• 128 MB voor Mac met PowerPC (512 MB)</li><li>• 512 MB voor een Mac op basis van Intel (1 GB)</li></ul>	1 GB
<b>Mac OS X 10.5</b>	<ul style="list-style-type: none"><li>• Intel® processoren</li><li>• 867 MHz of sneller Power PC G4/G5</li></ul>	512 MB (1 GB)	1 GB
<b>Mac OS X 10.6</b>	<ul style="list-style-type: none"><li>• Intel® processoren</li></ul>	1 GB (2 GB)	1 GB
<b>Mac OS X 10.7 ~ 10.10</b>	<ul style="list-style-type: none"><li>• Intel® processoren</li></ul>	2 GB	4 GB

# Specificaties

## Linux

Items	Vereisten
<b>Besturingssysteem</b>	RedHat® Enterprise Linux WS 4, 5 (32/64 bits) Fedora 5 ~ 13 (32/ 64 bit) SuSE Linux 10.1 (32 bits) OpenSuSE® 10.2, 10.3, 11.0, 11.1, 11.2 (32/64 bits) Mandriva 2007, 2008, 2009, 2009.1, 2010 (32/64 bit) Ubuntu 6.06, 6.10, 7.04, 7.10, 8.04, 8.10, 9.04, 9.10, 10.04 (32/64 bit) SuSE Linux Enterprise Desktop 10, 11 (32/64 bits) Debian 4.0, 5.0 (32/64 bits)
<b>Processor</b>	Pentium IV 2,4GHz (Intel Core™2)
<b>RAM</b>	512 MB (1 GB)
<b>Vrije schijfruimte</b>	1 GB (2 GB)

## Unix

Items	Vereisten
<b>Besturingssysteem</b>	Sun Solaris 9, 10 (x86, SPARC) HP-UX 11.0, 11i v1, 11i v2, 11i v3 (PA-RISC, Itanium) IBM AIX 5.1, 5.2, 5.3, 5.4
<b>Vrije schijfruimte</b>	Tot 100 MB

# Specificaties

## Netwerkomgeving

U moet de netwerkprotocollen installeren op het apparaat om het als netwerkprinter te kunnen gebruiken. In de volgende tabel worden de netwerkomgevingen vermeld die door het apparaat worden ondersteund.

Items	Specificaties
<b>Netwerkinterface</b>	<ul style="list-style-type: none"><li>• Ethernet 10/100 Base-TX bedraad LAN</li></ul>
<b>Netwerkbesturingssysteem</b>	<ul style="list-style-type: none"><li>• Windows 2000/Server 2003/Server 2008/XP/Vista/7/Server 2008 R2</li><li>• Diverse Linux-besturingssystemen</li><li>• Mac OS X 10.4 ~ 10.10</li><li>• Unix</li></ul>
<b>Netwerkprotocollen</b>	<ul style="list-style-type: none"><li>• TCP/IPv4</li><li>• DHCP, BOOTP</li><li>• DNS, WINS, Bonjour, SLP, UPnP</li><li>• Standard TCP/IP Printing(RAW), LPR, IPP, WSD</li><li>• SNMPv 1/2/3, HTTP</li><li>• TCP/IPv6 (DHCP, DNS, RAW, LPR, SNMPv 1/2/3, HTTP)</li></ul>

# Beleid technische dienst Dell

De door technici ondersteunde technische dienst heeft de medewerking van de klant nodig bij het oplossen van problemen en herstelt het besturingssysteem, de software van de toepassing en de hardwarestuurprogramma's naar de oorspronkelijke standaardconfiguratie, die werd geleverd door Dell. Ook wordt gecontroleerd of de printer en alle software van Dell correct werken. Ter aanvulling op deze door technici ondersteunde technische dienst is online technische ondersteuning beschikbaar op Dell Support (Dell Ondersteuning). Mogelijk kan er aanvullende technische ondersteuning worden aangeschaft.

Dell levert beperkte technische ondersteuning voor de printer en de software en randapparatuur van Dell. De oorspronkelijke fabrikant levert ondersteuning voor software en randapparatuur van derden, inclusief software en randapparatuur die is aangeschaft en/of geïnstalleerd via Software & Peripherals (DellWare), ReadyWare en Custom Factory Integration (CFI/DellPlus).

# Contact opnemen met Dell

U kunt contact opnemen met Dell Support (Dell Ondersteuning) via **support.dell.com**. Selecteer uw regio op de pagina WELCOME TO DELL SUPPORT en voer de gevraagde gegevens in om toegang te krijgen tot ondersteuningshulpmiddelen en informatie.

U kunt elektronisch contact opnemen met Dell via het volgende adres:

- internet
  - **www.dell.com/**
  - **www.dell.com/ap/** (alleen Azië-Pacific)
  - **www.dell.com/jp/** (alleen Japan)
  - **www.euro.dell.com** (alleen Europa)
  - **www.dell.com/la/** (alleen Latijns-Amerikaanse en Caribische landen)
  - **www.dell.ca** (alleen Canada)
- Protocol voor anonieme bestandsuitwisseling (FTP)
  - **ftp.dell.com**  
Meld u aan als gebruiker: anoniem, en gebruik uw e-mailadres als wachtwoord.
- Electronic Support Service (Elektronische ondersteuningsdienst)
  - **mobile\_support@us.dell.com**
  - **support@us.dell.com**
  - **la-techsupport@dell.com** (alleen Latijns-Amerika en Caribische landen)
  - **apsupport@dell.com** (alleen Azië-Pacific)

- **support.jp.dell.com** (alleen Japan)
- **support.euro.dell.com** (alleen Europa)
- Electronic Quote Service (Elektronische offertedienst)
  - **apmarketing@dell.com** (alleen Azië-Pacific)
  - **sales\_canada@dell.com** (alleen Canada)



# Garantie en teruggavebeleid

Dell Inc. ('Dell') stelt zijn hardwareproducten overeenkomstig standaard procedures samen uit onderdelen en componenten die nieuw zijn of niet van nieuw te onderscheiden. Voor informatie over de Dell-garantie voor uw printer raadpleegt u de *Product Information Guide (Producthandleiding)*.

# Copyright

Informatie in dit document kan zonder voorafgaande kennisgeving worden gewijzigd.

©2012 Dell Inc. Alle rechten voorbehouden.

Reproductie van deze materialen in welke vorm dan ook zonder voorafgaande schriftelijke toestemming van Dell Inc. is uitdrukkelijk verboden.

Handelsmerken die in deze tekst worden gebruikt: *Dell*, het *Dell*-logo en *Dell Toner Management System* zijn handelsmerken van Dell Inc.; *Microsoft*, *Windows*, *Windows Vista* en *Windows Server* zijn geregistreerde handelsmerken van Microsoft Corporation in de Verenigde Staten en/of andere landen; *Adobe* en *Acrobat Reader* zijn geregistreerde handelsmerken of handelsmerken van Adobe Systems Incorporated in de Verenigde Staten en/of andere landen.

iPad, iPhone, iPod touch, TrueType, Mac en Mac OS zijn handelsmerken van Apple Inc., geregistreerd in de V.S en andere landen. AirPrint en het AirPrint-logo zijn handelsmerken van Apple Inc.

Andere handelsmerken en handelsnamen kunnen in dit document worden gebruikt als verwijzing naar entiteiten die aanspraak maken op de merken en namen van hun producten.

Dell Inc. wijst elke eigendomsaanspraak af betreffende handelsmerken en handelsnamen anders dan de eigen handelsmerken en handelsnamen.

Google, Picasa, Google Docs, Android en Gmail zijn geregistreerde handelsmerken of handelsmerken van Google Inc.

Google Cloud Print is een handelsmerk van Google Inc.

Raadpleeg het bestand "**LICENSE.txt**" op de meegeleverde cd-rom voor open-sourcelicentiegegevens.

**REV. 4.00**

# Gebruikershandleiding

---

Dell B1265dnf

## GEAVANCEERD

Deze handleiding geeft informatie over de installatie, geavanceerde instelling, gebruik en het oplossen van problemen in verschillende besturingssystemen.

Afhankelijk van het model of land zijn enkele functies mogelijk niet beschikbaar.

## BASIS

Deze handleiding geeft informatie met betrekking tot de installatie, normaal gebruik en het oplossen van problemen in Windows.



## 1. Installatie van de software

Installatie voor de Macintosh	115
Opnieuw installeren voor Macintosh	117
Installatie voor Linux	118
Opnieuw installeren voor Linux	119



## 2. Een netwerkapparaat gebruiken

Nuttige netwerkprogramma's	121
Instelling bekabeld netwerk	122
Installeren van een stuurprogramma over het netwerk	125
IPv6-configuratie	132
AirPrint	135
Google Cloud Print™	136



## 3. Menu's met nuttige instellingen

Voordat u een hoofdstuk gaat lezen	140
Menu Afdrukken	141
Menu Kopiëren	142

Menu Faxen	146
Systeeminstallatie	150



## 4. Speciale functies

Aanpassing aan luchtdruk of hoogte	158
Verschillende tekens invoeren	159
Het faxadresboek instellen	161
Afdrukfuncties	164
Scanfuncties	176
Faxfuncties	184



## 5. Handige beheerprogramma's

Hulpprogramma Firmware Update gebruiken	196
Hulpprogramma voor het bestellen van Dell-printerbenodigdheden gebruiken	197
Embedded Web Service gebruiken	198
Dell Printer Manager gebruiken	200
Dell Printer Status gebruiken	203
De Linux Unified Driver Configurator gebruiken	205



## 6. Problemen oplossen

<b>Problemen met papierinvoer</b>	<b>210</b>
<b>Problemen met de voeding en het netsnoer</b>	<b>211</b>
<b>Afdrukproblemen</b>	<b>212</b>
<b>Problemen met de afdrukkwaliteit</b>	<b>215</b>
<b>Problemen met kopiëren</b>	<b>223</b>
<b>Problemen met scannen</b>	<b>224</b>
<b>Problemen met faxen</b>	<b>226</b>
<b>Problemen met het besturingssysteem</b>	<b>228</b>



# 1. Installatie van de software

Dit hoofdstuk levert instructies voor het installeren van essentiële en nuttige software voor gebruik in een opstelling waarbij het apparaat via een kabel aangesloten is. Een lokale printer is een printer die via een kabel rechtstreeks op uw computer is aangesloten. Als uw apparaat op een netwerk is verbonden, slaat u de onderstaande stappen over en gaat u verder met de installatie van het stuurprogramma voor een netwerkapparaat (zie "Installeren van een stuurprogramma over het netwerk" op pagina 125).

- **Installatie voor de Macintosh** 115
- **Opnieuw installeren voor Macintosh** 117
- **Installatie voor Linux** 118
- **Opnieuw installeren voor Linux** 119



- Als u gebruik maakt van het besturingssysteem Windows, kijkt u in de basishandleiding voor installatie van het stuurprogramma (zie "Lokaal installeren van het stuurprogramma" op pagina 22).
- Gebruik alleen een USB-kabel die korter is dan 3 meter.

# Installatie voor de Macintosh

- 1 Controleer of de printer op uw computer is aangesloten en ingeschakeld is.
- 2 Plaats de meegeleverde software-cd in uw cd-romstation.
- 3 Dubbelklik op het pictogram in de vorm van een cd-rom op het bureaublad van uw Macintosh-computer.
  - Voor Mac OS X 10.8 of hoger, dubbelklikt u op de cd-rom die wordt weergegeven in de **Finder**.
- 4 Dubbelklik in de map **MAC\_Installer** op het pictogram **Installer OS X**.
- 5 Klik op **Ga door**.
- 6 Lees de gebruiksrechtovereenkomst en klik op **Ga door**.
- 7 Klik op **Akkoord** als u akkoord gaat met de gebruiksrechtovereenkomst.
- 8 Op het computerscherm verschijnt een waarschuwing dat alle toepassingen worden afgesloten. Klik op **Ga door**.
- 9 Klik op **Ga door** in het paneel **Gebruikersopties**.
- 10 Klik op **Installeer**. Alle onderdelen die noodzakelijk zijn voor apparaatbewerkingen worden geïnstalleerd.

Als u klikt op **Aanpassen**, kunt u aangeven welke afzonderlijke onderdelen u wilt installeren.
- 11 Voer het wachtwoord in en klik op **OK**.
- 12 Na het installeren van de software moet u uw computer opnieuw opstarten. Klik op **Ga door met installatie**.
- 13 Nadat de installatie is voltooid klikt u op **Herstart**.
- 14 Open de map **Programma's > Hulpprogramma's > Printerconfiguratie**.
  - Voor Mac OS X 10.5 of hoger, opent u de map **Programma's > Systeemvoorkeuren** en klikt u op **Afdrukken en faxen**.
- 15 Klik op **Voeg toe** op de **Printerlijst**.
  - Voor Mac OS X 10.5 of hoger, klikt u op het pictogram **+**, waarna een venster verschijnt.
- 16 Klik op **Standaardkiezer** en zoek de USB-verbinding.
  - Voor Mac OS X 10.5 of hoger, klikt u op **Standaard** en zoekt u de USB-verbinding.
- 17 Als de automatische selectiefunctie niet goed werkt in Mac OS X 10.4, selecteert u **Dell** bij **Druk af via** en de naam van uw apparaat in **Model**.
  - Voor Mac OS X 10.5 of hoger, als Automatisch selecteren niet goed werkt, selecteert u **Selecteer besturingsbestand...** en de naam van uw apparaat in **Druk af via**.

Uw apparaat verschijnt in **Printerlijst** en wordt ingesteld als standaardapparaat.

# Installatie voor de Macintosh

**18** Klik op **Voeg toe**.



Het faxstuurprogramma installeert u als volgt:

- a** Open de map **Programma's > Dell > Faxwachtrijmaker**.
- b** Uw apparaat wordt weergegeven in de **Printerlijst**
- c** Selecteer het apparaat dat u wilt gebruiken en klik op de knop **Maken**



# Opnieuw installeren voor Macintosh

Als het printerbesturingsbestand niet correct werkt, maakt u de installatie van het besturingsbestand ongedaan en installeert u het opnieuw.

- 1 Controleer of de printer op uw computer is aangesloten en ingeschakeld is.
- 2 Plaats de meegeleverde software-cd in uw cd-romstation.
- 3 Dubbelklik op het pictogram in de vorm van een cd-rom op het bureaublad van uw Macintosh-computer.
- 4 Dubbelklik in de map **MAC\_Installer** op het pictogram **Uninstaller OS X**.
- 5 Voer het wachtwoord in en klik op **OK**.
- 6 Nadat de installatie ongedaan is gemaakt, klikt u op **OK**.



Als een apparaat al is toegevoegd, kunt u het verwijderen via **Printerconfiguratie** of **Afdrukken en faxen**.

# Installatie voor Linux

U moet Linux-softwarepakketten downloaden van de website van de Dell-website als u de printersoftware wilt installeren ([www.support.dell.com](http://www.support.dell.com)).

## Het Unified Linux-stuurprogramma installeren

- 1 Controleer of de printer op uw computer is aangesloten en ingeschakeld is.
- 2 Wanneer het venster **Administrator Login** verschijnt, typt u "root" in het veld **Login** en voert u het systeemwachtwoord in.



U moet zich aanmelden als supergebruiker (root) om de printersoftware te installeren. Als u geen supergebruiker bent, neemt u contact op met uw systeembeheerder.

- 3 Download het pakket Unified Linux Driver van de Dell-website.
- 4 Klik met de rechtermuisknop op het **Unified Linux Driver**-pakket en pak het uit.
- 5 Dubbelklik op **cdroot > autorun**.
- 6 Klik op **Next** zodra het welkomstscherf verschijnt.
- 7 Zodra de installatie is voltooid, klikt u op **Finish**.

Het installatieprogramma heeft het pictogram Unified Driver Configurator op het bureaublad geplaatst en de groep Unified Driver aan het systeemmenu toegevoegd. Als u problemen ondervindt, raadpleegt u de schermhulp die u kunt openen via het systeemmenu of vanuit het stuurprogramma van Windows-toepassingen, zoals **Unified Driver Configurator** of **Image Manager**.

# Opnieuw installeren voor Linux

Als het printerstuurprogramma niet correct werkt, maakt u de installatie van het stuurprogramma ongedaan en installeert u het opnieuw.

- 1 Controleer of de printer op uw computer is aangesloten en ingeschakeld is.
- 2 Wanneer het venster **Administrator Login** verschijnt, typt u "root" in het veld **Login** en voert u het systeemwachtwoord in.  
  
U moet zich aanmelden als supergebruiker (root) om de installatie van het printerstuurprogramma ongedaan te maken. Als u geen supergebruiker bent, neemt u contact op met uw systeembeheerder.
- 3 Klik op het pictogram onderaan op het bureaublad. Wanneer het venster Terminal verschijnt, typt u het volgende:  
  

```
[root@localhost root]#cd /opt/Dell/mfp/uninstall/[root@localhost  
uninstall]#./uninstall.sh
```
- 4 Klik op **Uninstall**.
- 5 Klik op **Next**.
- 6 Klik op **Finish**.



## 2. Een netwerkapparaat gebruiken

In dit hoofdstuk wordt stap voor stap uitgelegd hoe u een apparaat instelt dat via het netwerk aangesloten is en hoe u de software instelt.

- **Nuttige netwerkprogramma's** 121
- **Instelling bekabeld netwerk** 122
- **Installeren van een stuurprogramma over het netwerk** 125
- **IPv6-configuratie** 132
- **AirPrint** 135
- **Google Cloud Print™** 136



De ondersteunde optionele apparaten en functies kunnen van model tot model verschillen (zie "functies" op pagina 7).

# Nuttige netwerkprogramma's

Er zijn verschillende programma's voorhanden om in een netwerkgeving de netwerkinstellingen op een eenvoudige manier in te voeren. Zo kan de netwerkbeheerder diverse apparaten in het netwerk beheren.



Voordat u onderstaande programma's gaat gebruiken moet u het IP-adres instellen.

## Embedded Web Service

Met de in het netwerkapparaat geïntegreerde webserver kunt u het volgende doen (zie "Embedded Web Service gebruiken" op pagina 198).

- Informatie over en status van verbruiksartikelen opvragen.
- Apparaatinstellingen aanpassen.
- E-mail-meldingsopties instellen. Als u deze optie instelt, wordt de apparaatstatus (als de tonercassette leeg is of als er een foutmelding is) automatisch naar het e-mailadres van een bepaalde persoon gestuurd.
- De noodzakelijke netwerkparameters voor het apparaat instellen, zodat u een verbinding kunt maken met diverse netwerkomgevingen.

## SetIP instelling bekabeld netwerk

Met dit hulpprogramma kunt u een netwerkinterface selecteren en handmatig IP-adressen configureren voor gebruik met het TCP/IP-protocol.

- zie "IPv4-configuratie met het programma SetIP (Windows)" op pagina 122.
- zie "IPv4-configuratie met het programma SetIP (Macintosh)" op pagina 123.
- zie "IPv4-configuratie met het programma SetIP (Linux)" op pagina 124.



- Wanneer het apparaat de netwerkinterface niet ondersteunt, kunt u deze functie niet gebruiken (zie "Achterkant" op pagina 18).
- TCP/IPv6 wordt door dit programma niet ondersteund.

# Instelling bekabeld netwerk

## Een netwerkconfiguratie rapport afdrukken

U kunt een **netwerkconfiguratie rapport** afdrukken vanaf het bedieningspaneel van het apparaat, waarin de huidige netwerkinstellingen van uw apparaat worden weergegeven. Dit zal u helpen bij de installatie van een netwerk.

Druk op de knop  (**Menu**) op het bedieningspaneel en kies **Netwerk** > **Netwerkconf..**

In dit **netwerkconfiguratie rapport** kunt u het MAC-adres en IP-adres van uw apparaat vinden.

Voorbeeld:

- MAC-adres: 00:15:99:41:A2:78
- IP-adres: 169.254.192.192

## Het IP-adres instellen



- Wanneer het apparaat de netwerkinterface niet ondersteunt, kunt u deze functie niet gebruiken (zie "Achterkant" op pagina 18).
- TCP/IPv6 wordt door dit programma niet ondersteund.

Eerst moet u een IP-adres instellen voor het beheren van en afdrukken via het netwerk. In de meeste gevallen wordt een IP-adres automatisch toegewezen via een DHCP-server (Dynamic Host Configuration Protocol Server) die zich in het netwerk bevindt.

## IPv4-configuratie met het programma SetIP (Windows)

Voordat u het programma SetIP gebruikt, moet u de firewall van de computer uitschakelen via **Configuratiescherm** > **Beveiligingscentrum** > **Windows Firewall**.

- 1 Installeer dit programma vanaf de meegeleverde cd-rom door te dubbelklikken op **Application** > **SetIP** > **Setup.exe**.
- 2 Volg de instructies in het installatievenster.
- 3 Sluit het apparaat op het netwerk aan met een netwerkkabel.
- 4 Schakel het apparaat in.
- 5 Kies in het menu **Start** van Windows **Alle programma's** > **Dell** > **Printers** > **SetIP** > **SetIP**.
- 6 Klik op het pictogram  (derde van links) in het scherm SetIP om het TCP/IP-configuratievenster te openen.

# Instelling bekabeld netwerk

- 7 Voer als volgt de nieuwe apparaatgegevens in in het configuratievenster. In een bedrijfsintranet moeten deze gegevens mogelijk worden toegewezen door een netwerkbeheerder voordat u verder kunt gaan.

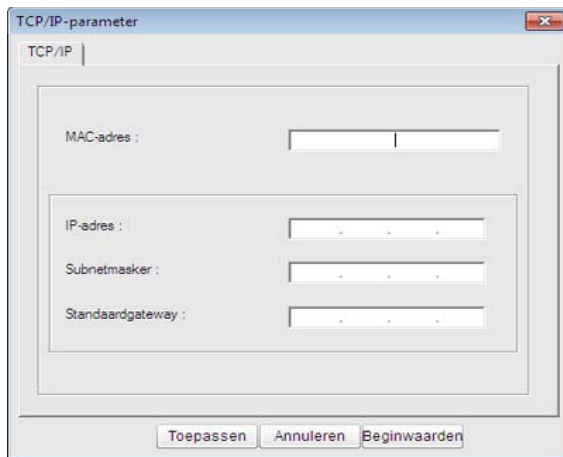

-  Zoek het MAC-adres in het **netwerkconfiguratierapport** en voer het hier in (zonder dubbele punten) (zie "Een netwerkconfiguratierapport afdrukken" op pagina 122). Bijvoorbeeld: 00:15:99:29:51:A8 wordt dus 0015992951A8.

- 8 Klik op **Toepassen** en vervolgens op **OK**. Het **Netwerkconfiguratierapport** wordt automatisch op het apparaat afgedrukt. Bevestig dat alle instellingen juist zijn.

## IPv4-configuratie met het programma SetIP (Macintosh)

Voordat u het programma SetIP gebruikt, moet u de firewall van de computer uitschakelen via **Systeemvoorkeuren > Beveiliging > Firewall**.



De volgende instructies kunnen verschillen per model.

- 1 Sluit het apparaat op het netwerk aan met een netwerkkabel.
- 2 Plaats de installatie-cd en open het schijfvenster. Selecteer vervolgens **MAC\_Installer > MAC\_Printer > SetIP > SetIP.ppplet.html**.
- 3 Dubbelklik op het bestand en **Safari** zal automatisch worden geopend. Selecteer vervolgens **Vertrouw**. De pagina **SetIP.ppplet.html** wordt geopend in de browser. Hier vindt u de naam en het IP-adres van de printer.
- 4 Klik op het pictogram  (derde van links) in het scherm SetIP om het TCP/IP-configuratievenster te openen.
- 5 Voer de nieuwe apparaatgegevens in het configuratievenster in. In een bedrijfsintranet moeten deze gegevens mogelijk worden toegewezen door een netwerkbeheerder voordat u verder kunt gaan.

# Instelling bekabeld netwerk



Zoek het MAC-adres in het **netwerkconfiguratie**rapport en voer het hier in (zonder dubbele punten) (zie "Een netwerkconfiguratie rapport afdrukken" op pagina 122). Bijvoorbeeld: 00:15:99:29:51:A8 wordt dus 0015992951A8.

6 Selecteer **Apply**, **OK** en opnieuw **OK**.

7 Sluit **Safari** af.

## IPv4-configuratie met het programma SetIP (Linux)

Voordat u het programma SetIP gebruikt, moet u de firewall van de computer uitschakelen via **System Preferences** or **Administrator**.



De volgende instructies kunnen verschillen per model of besturingssysteem.

1 Open **/opt/Dell/mfp/share/utils/**.

2 Dubbelklik op het bestand **SetIPApplet.html**.

3 Klik hier om het venster TCP/IP Configuration te openen.

4

Voer de nieuwe apparaatgegevens in het configuratievenster in. In een bedrijfsintranet moeten deze gegevens mogelijk worden toegewezen door een netwerkbeheerder voordat u verder kunt gaan.



Zoek het MAC-adres in het **netwerkconfiguratie**rapport en voer het hier in (zonder dubbele punten) (zie "Een netwerkconfiguratie rapport afdrukken" op pagina 122). Bijvoorbeeld: 00:15:99:29:51:A8 wordt dus 0015992951A8.

5

Het **Netwerkconfiguratie**rapport wordt automatisch op het apparaat afgedrukt.



# Installeren van een stuurprogramma over het netwerk



Wanneer het apparaat de netwerkinterface niet ondersteunt, kunt u deze functie niet gebruiken (zie "Achterkant" op pagina 18).

## Windows

- 1 Controleer of het apparaat met het netwerk is verbonden en ingeschakeld is. Het IP-adres van uw apparaat moet bovendien zijn ingesteld.



Als tijdens de installatie het venster "**Wizard Nieuwe hardware gevonden**" verschijnt, klikt u op **Annuleren** om het venster te sluiten.

- 2 Plaats de meegeleverde software-cd in uw cd-romstation.

De cd-rom start automatisch op en er verschijnt een installatievenster.

Als het installatievenster niet verschijnt, klikt u op **Start > Alle programma's > Toebehoren > Uitvoeren**.

Typ X:\**Setup.exe**, waarbij u "X" vervangt door de letter van uw cd-rom-station en klikt op **OK**.

- 3 Selecteer **Volgende**.

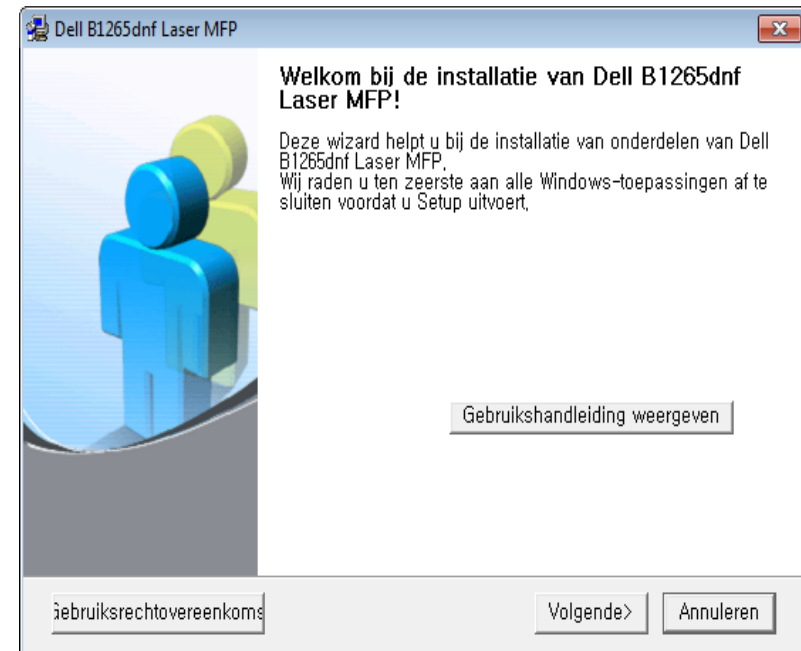

# Installeren van een stuurprogramma over het

- 4 Selecteer **Op de computer aansluiten met een netwerkkabel**. Klik op **Volgende**.

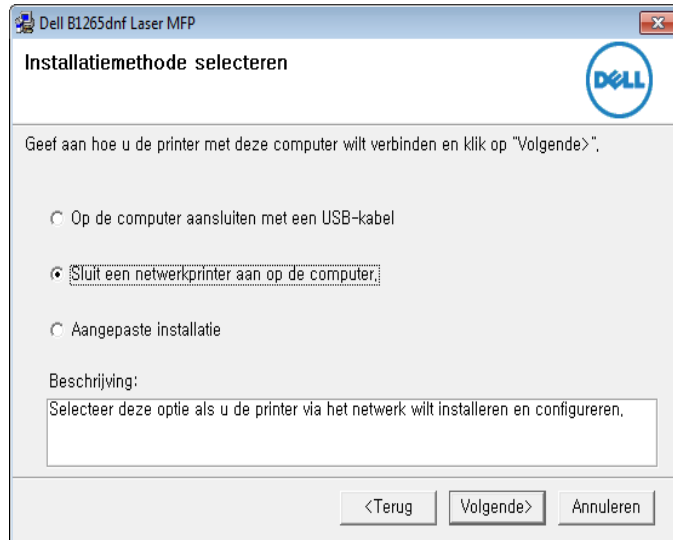

- Met de **Aangepaste installatie** kunt u de verbinding van het apparaat selecteren en afzonderlijke onderdelen kiezen die u wilt installeren. Volg de aanwijzingen op het scherm.

- 5 De gevonden apparaten worden op het scherm weergegeven. Selecteer het gewenste apparaat en klik op **Volgende**.



Als u het apparaat niet kunt vinden in het netwerk, schakelt u de firewall uit en klikt u op **Bijwerken**. Klik in Windows achtereenvolgens op **Start > Configuratiescherm** en Windows-firewall inschakelen en schakel de optie uit. Voor andere besturingssystemen raadpleegt u de onlinehandleiding.

- 6 Volg de instructies in het installatievenster.

## Macintosh

- 1 Controleer of het apparaat met uw netwerk is verbonden en ingeschakeld is.
- 2 Plaats de meegeleverde software-cd in uw cd-romstation.
- 3 Dubbelklik op het pictogram in de vorm van een cd-rom op het bureaublad van uw Macintosh-computer.
  - Voor Mac OS X 10.8 of hoger, dubbelklikt u op de cd-rom die wordt weergegeven in de **Finder**.
- 4 Dubbelklik in de map **MAC\_Installer** op het pictogram **Installer OS X**.
- 5 Klik op **Ga door**.
- 6 Lees de gebruiksrechtovereenkomst en klik op **Ga door**.

# Installeren van een stuurprogramma over het

**7** Klik op **Akkoord** als u akkoord gaat met de gebruiksrechtovereenkomst.

**8** Op het computerscherm verschijnt een waarschuwing dat alle programma's worden afgesloten. Klik op **Ga door**.

**9** Klik op **Ga door** in het paneel **Gebruikersopties**.



Als u het IP-adres nog niet hebt ingesteld, klikt u op IP-adres instellen en raadpleegt u "IPv4-configuratie met het programma SetIP (Macintosh)" op pagina 123.

**10** Klik op **Installeer**. Alle onderdelen die noodzakelijk zijn voor apparaatbewerkingen worden geïnstalleerd.

Als u klikt op **Aanpassen**, kunt u aangeven welke afzonderlijke onderdelen u wilt installeren.

**11** Voer het wachtwoord in en klik op **OK**.

**12** Na het installeren van de software moet u uw computer opnieuw opstarten. Klik op **Ga door met installatie**.

**13** Nadat de installatie is voltooid klikt u op **Herstart**.

**14** Open de map **Toepassingen > Hulpprogramma's > Printerconfiguratie**.

- Voor Mac OS X 10.5 of hoger, opent u de map **Toepassingen > Systeemvoorkeuren** en klikt u op **Afdrukken en faxen**.

**15** Klik op **Voeg toe** op de **Printerlijst**.

- Voor Mac OS X 10.5 of hoger, klikt u op het pictogram "+". Er verschijnt een weergavevenster.

**16** In Mac OS X 10.4 klikt u op **IP-printer**.

- Voor Mac OS X 10.5 of hoger, klikt u op **IP**.

**17** Selecteer **HP Jetdirect - Socket** in **Protocol**.



Als u een document van vele pagina's afdrukt, kunt u de prestaties van de printer verbeteren door **Socket** te kiezen in de opties bij **Printertype**.

**18** Typ het IP-adres van uw printer in het invoerveld **Adres**.

**19** Typ de wachtrijnaam in het invoerveld **Wachtrij**. Als u de wachtrijnaam voor uw apparaatserver niet kunt bepalen, probeert u eerst de standaardwachtrij.

# Installeren van een stuurprogramma over het

**20** Als de automatische selectiefunctie niet goed werkt in Mac OS X 10.4, selecteert u **Dell** bij **Druk af via** en de naam van uw apparaat in **Model**.

- Voor Mac OS X 10.5 of hoger, Automatisch selecteren niet goed werkt, kiest u **Printersoftware selecteren** en de naam van uw apparaat in **Druk af via**.

**21** Klik op **Voeg toe**.

Uw printer verschijnt op de **Printerlijst** en wordt ingesteld als standaardprinter.

## Linux

U moet Linux-softwarepakketten downloaden van de Dell-website om de printersoftware te installeren ([www.dell.com](http://www.dell.com) of [support.dell.com](http://support.dell.com) > selecteer uw product > Ondersteuning of Downloads).

## Het Linux-stuurprogramma installeren en een netwerkprinter toevoegen

- 1** Controleer of het apparaat met uw netwerk is verbonden en ingeschakeld is. Het IP-adres van uw apparaat moet bovendien zijn ingesteld.
- 2** Download het pakket Unified Linux Driver van de Dell-website.

**3** Extraheer het bestand UnifiedLinuxDriver.tar.gz en open de nieuwe map.

**4** Dubbelklik op de map **Linux** > het pictogram **install.sh**.

**5** Het venster van de Dell-installer wordt geopend. Klik op **Continue**.

**6** Het venster "Add printer wizard" gaat open. Klik op **Next**.

**7** Selecteer Netwerkprinter en klik op de knop **Search**.

**8** Het IP-adres en het model van de printer verschijnen in de lijst.

**9** Selecteer uw apparaat en klik op **Next**.

**10** Voer de beschrijving van de printer in en klik op **Next**.

**11** Nadat de software is toegevoegd klikt u op **Finish**.

**12** Nadat de installatie is voltooid, klikt u op **Finish**.

## Een netwerkprinter toevoegen

**1** Dubbelklik op **Unified Driver Configurator**.

**2** Klik op **Add Printer**.

**3** Het venster **Add printer wizard** wordt geopend. Klik op **Next**.

# Installeren van een stuurprogramma over het

- 4 Selecteer **Network printer** en klik op de knop **Search**.
- 5 Het IP-adres en de modelnaam van de printer worden in de lijst weergegeven.
- 6 Selecteer uw apparaat en klik op **Next**.
- 7 Voer de beschrijving van de printer in en klik op **Next**.
- 8 Nadat de software is toegevoegd klikt u op **Finish**.

## UNIX



- Controleer of uw printer het besturingssysteem UNIX ondersteunt, voordat u het UNIX-stuurprogramma installeert (zie "Besturingssysteem" op pagina 7).
- De commando's zijn gemarkeerd met """. Wanneer u de commando's invoert, moet u geen """ typen.

Om het UNIX-printerstuurprogramma te gebruiken moet u eerst het UNIX-printerstuurprogramma pakket installeren en vervolgens de printer instellen.

## Het UNIX-printerstuurprogramma pakket installeren

De installatieprocedure is identiek voor alle varianten van het bovengenoemde UNIX-besturingssysteem.

- 1 Download het UNIX-stuurprogramma pakket van de Dell-website en pak het uit op uw computer.
- 2 Zorg dat u machtigingen voor de hoofdmap heeft.  
"su -"
- 3 Kopieer het juiste stuurprogrammabestand naar de UNIX-computer.



Raadpleeg de handleiding van uw UNIX-besturingssysteem voor meer informatie.

- 4 Pak het UNIX-printerstuurprogrammabestand uit.  
Op IBM AIX gebruikt u bijvoorbeeld de volgende commando's:  
"gzip -d < voor de pakketnaam in | tar xf -"
- 5 Ga naar de uitgedeelte map.

# Installeren van een stuurprogramma over het

6 Voer het installatiescript uit.

`./install -i`

**install** is het installatiescriptbestand dat wordt gebruikt om het UNIX-printerstuurprogramma te installeren/deïnstalleren.

Gebruik de opdracht "**chmod 755 install**" om de uitvoering van het installatiescript te machtigen.

7 Voer de opdracht "**./install -c**" uit om de resultaten van de installatie te controleren.

8 Voer "**installprinter**" uit vanaf de opdrachtregel. Hiermee wordt het venster van de wizard **Add Printer Wizard** geopend. Stel in dit venster de printer op de volgende manier in:



In sommige UNIX-besturingssystemen, zoals Solaris 10, zijn zojuist toegevoegde printers mogelijk niet ingeschakeld en/of kunnen geen taken ontvangen. In dat geval moet u de volgende twee opdrachten uitvoeren in de root-terminal:

`"accept <printer_name>"`

`"enable <printer_name>"`

## De installatie van het printerstuurprogramma ongedaan maken



Het hulpprogramma moet gebruikt worden om de geïnstalleerde printer uit het systeem te verwijderen.

- a Voer de opdracht "**uninstallprinter**" uit vanaf de terminal. Hierdoor wordt **Uninstall Printer Wizard** geopend. De geïnstalleerde printers verschijnen in de vervolgkeuzelijst.
- b Selecteer de printer die u wilt verwijderen.
- c Klik op **Delete** om de printer uit het systeem te verwijderen.
- d Voer de opdracht "**./install -d**" uit om de installatie van het volledige pakket ongedaan te maken.
- e Voer de opdracht "**./install -c**" uit om de resultaten van de deïnstallatie te controleren.

Gebruik de opdracht "**./install**" om de binaire gegevens opnieuw te installeren.

## De printer instellen

Voer "installprinter" uit vanaf de opdrachtregel om de printer toe te voegen aan uw UNIX-systeem. Hiermee wordt het venster van de wizard Printer toevoegen geopend. Stel in dit venster de printer op de volgende manier in:

# Installeren van een stuurprogramma over het

- 1 Typ de naam van de printer.
- 2 Selecteer het juiste printermodel uit de lijst van modellen.
- 3 Voer een beschrijving in voor het type van uw printer in het veld **Type**. Dit is optioneel.
- 4 Geef in het veld **Description** een beschrijving van de printer op. Dit is optioneel.
- 5 Geef in het veld **Location** een beschrijving van de printer op.
- 6 Typ het IP-adres of de DNS-naam van de printer in het tekstvak **Device** voor netwerkprinters. Op IBM AIX met **jetdirect** kunt u alleen **Queue type** invoeren. U kunt geen numeriek IP-adres invoeren.
- 7 **Queue type** toont de verbinding als **lpd** of **jetdirect** in de overeenkomstige keuzelijst. Op Sun Solaris OS is bovendien een **usb** type beschikbaar.
- 8 Selecteer **Copies** om het aantal exemplaren in te stellen.
- 9 Schakel de optie **Collate** in om exemplaren gesorteerd af te drukken.
- 10 Schakel de optie **Reverse Order** in om exemplaren in omgekeerde volgorde af te drukken.
- 11 Schakel de optie **Make Default** in om deze printer in te stellen als standaardprinter.
- 12 Klik op **OK** om de printer toe te voegen.

# IPv6-configuratie



**IPv6** wordt alleen juist ondersteund in Windows Vista of latere versies.



Als het IPv6-netwerk niet lijkt te werken, zet u alle netwerkinstellingen terug op de fabrieksinstellingen en probeert u het opnieuw.

Volg in een IPv6-netwerkomgeving de volgende procedure om het IPv6-adres te gebruiken.

## Via het bedieningspaneel

- 1 Sluit het apparaat op het netwerk aan met een netwerkkabel.
- 2 Schakel het apparaat in.
- 3 Druk een **netwerkconfiguratie**rapport af om de IPv6-adressen te controleren (zie "Een netwerkconfiguratie rapport afdrukken" op pagina 122).
- 4 Selecteer **Start > Configuratiescherm > Printers en faxapparaten**.
- 5 Klik op **Een printer toevoegen** in het linkerdeelvenster van **Printers en faxapparaten**.

- 6 Kies **Een lokale printer toevoegen** op het venster **Printer toevoegen**.

- 7 Het venster **Wizard Printer toevoegen** wordt geopend. Volg de instructies in het venster.



Als het apparaat niet in een netwerkomgeving wordt gebruikt, activeert u IPv6. Raadpleeg de volgende sectie.

## IPv6 activeren

- 1 Druk op de knop  (**Menu**) op het bedieningspaneel.
- 2 Druk op **Netwerk > TCP/IP (IPv6) > IPv6 activeren**.
- 3 Selecteer **Aan** en druk op **OK**.
- 4 Zet het apparaat uit en weer aan.
- 5 Installeer het printerstuurprogramma opnieuw.



# IPv6-configuratie

## IPv6-adressen instellen

Het apparaat ondersteunt de volgende IPv6-adressen voor het afdrucken vanaf het netwerk en voor netwerkbeheer.

- **Link-local Address:** zelfgeconfigureerde lokale IPv6-adressen (adres begint met FE80).
- **Stateless Address:** automatisch door een netwerkrouter geconfigureerd IPv6-adres.
- **Stateful Address:** Door een DHCPv6-server geconfigureerd IPv6-adres.
- **Manual Address:** Door de gebruiker handmatig geconfigureerd IPv6-adres.

## DHCPv6-adresconfiguratie (Stateful)

Als uw netwerk gebruikmaakt van een DHCPv6-server kunt u een van de volgende opties instellen voor standaard dynamische host-configuratie.

- 1 Druk op de knop  (**Menu**) op het bedieningspaneel.
- 2 Druk op **Netwerk > TCP/IP (IPv6) > DHCPv6 config.**
- 3 Druk op de toets **OK** om de gewenste waarde te selecteren.
  - **DHCPv6 Addr:** gebruik DHCPv6 altijd, ook als de router er niet om vraagt.
  - **DHCPv6 uit:** gebruik DHCPv6 nooit, ook niet als een router erom vraagt.

- **Router:** Gebruik DHCPv6 alleen als een router erom vraagt.

## Via de Embedded Web Service



Voor modellen zonder display op het bedieningspaneel moet u eerst **Embedded Web Service** openen met het IPv4-adres en de onderstaande procedure volgen om IPv6 te gebruiken.

- 1 Open een webbrowser in Windows, zoals Internet Explorer. Typ het IP-adres van het apparaat (<http://xxx.xxx.xxx.xxx>) in het adresveld en druk op de Enter-toets of klik op **Ga naar**.
- 2 Als u zich voor het eerst aanmeldt bij **Embedded Web Service**, moet u zich aanmelden als beheerder. Geef de standaard-ID en het standaardwachtwoord op die hieronder worden weergegeven.
  - **ID: admin**
  - **beheerder wijzigen: dell00000**
- 3 Wanneer het venster **Embedded Web Service** wordt geopend, plaatst u de muisaanwijzer op **Settings** bovenaan in de menubalk en klikt u op **Network Settings**.
- 4 Klik op **TCP/IPv6** in het linkerdeelvenster van de website.
- 5 Schakel het selectievakje **IPv6 Protocol** in om IPv6 te activeren.

# IPv6-configuratie

- 6 Schakel het selectievakje **Manual Address** in. Vervolgens wordt het tekstvak **Address/Prefix** geactiveerd.
- 7 Voer de rest van het adres in (bijv. 3FFE:10:88:194::**AAAA**. "A" is de hexadecimaal 0 tot 9, A tot F).
- 8 Selecteer de DHCPv6-configuratie.
- 9 Klik op de knop **Apply**.

## Embedded Web Service gebruiken

---

- 1 Start een webbrowser zoals Internet Explorer die IPv6-adressering als URL ondersteunt.
- 2 Selecteer een van de IPv6-adressen (**Link-local Address**, **Stateless Address**, **Stateful Address**, **Manual Address**) uit het **netwerkconfiguratierapport** (zie "Een netwerkconfiguratierapport afdrukken" op pagina 122).
- 3 Voer de IPv6-adressen in (bijv. http://[FE80::215:99FF:FE66:7701]).



De adressen moeten tussen vierkante haakjes ("[ ]") worden geplaatst.

# AirPrint



Met AirPrint kunt u rechtstreeks draadloos afdrucken vanaf een iPhone, iPad of iPod touch met iOS 4.2 of hoger.

## AirPrint instellen

Bonjour(mDNS)- en IPP-protocollen zijn vereist als u de **AirPrint**-functie wilt gebruiken op uw apparaat. U kunt de **AirPrint**-functie inschakelen met een van de volgende methoden.

- 1 Controleer of het apparaat met het netwerk is verbonden.
- 2 Start een webbrowser als Internet Explorer, Safari of Firefox, en voer in het browservenster het nieuwe IP-adres van uw apparaat in.

Voorbeeld:



- 3 Klik op **Login** in de rechterbovenhoek van de website Embedded Web Service.
- 4 Typ de juiste gegevens bij **ID** en **Password** en klik vervolgens op **Login**. Als u zich voor het eerst aanmeldt bij Embedded Web Service, voert u de volgende standaardgegevens in.
  - **ID: admin**
  - **Password: dell00000**

- 5 Nadat het venster **Embedded Web Service** is geopend, klikt u op **Settings > Network Settings**.
- 6 Klik op **Raw TCP/IP, LPR, IPP** of **mDNS** .  
U kunt het IPP- of mDNS-protocol gebruiken.

## Afdrukken via AirPrint

De iPad-handleiding geeft bijvoorbeeld de volgende instructies:

- 1 Open de e-mail, foto, internetpagina of het document dat u wilt afdrucken.
- 2 Raak het bewerkingspictogram aan ().
- 3 Selecteer **de naam van het printerstuurprogramma** en het optiemenu om de gegevens in te stellen.
- 4 Raak de knop **Afdrukken** aan. Druk het item af.



**Afdruktaak annuleren:** Klik op pictogram van het afdrukcentrum () in het multi-taskinggebied om de afdruktaak te annuleren of het overzicht van de afdruktaak te bekijken. U kunt in het afdrukcentrum op Annuleren klikken.

# Google Cloud Print™

Google Cloud Print™ is een dienst waarmee u vanaf uw smartphone, tablet of andere op internet aangesloten apparaten documenten kunt afdrucken. U registreert eenvoudig uw printer bij uw Google-account, en u bent klaar om Google Cloud Print™ te gebruiken. U kunt uw document of e-mail afdrucken met Chrome OS, uw Chrome-browser of met een Gmail™/Google Docs™-toepassing op uw mobiele apparaat. U hoeft dus niet het printerstuurprogramma op het mobiele apparaat te installeren. Raadpleeg de Google-website (<http://support.google.com/cloudprint>) voor meer informatie over Google Cloud Print™.

## De printer bij uw Google-account registreren



- Zorg ervoor dat de printer is ingeschakeld en verbonden is met een bekabeld of draadloos netwerk dat toegang heeft tot internet.
- U dient uw Google-account van tevoren te maken.

- 1 Open de Chrome-browser.
- 2 Ga naar [www.google.com](http://www.google.com).
- 3 Meld u aan bij de Google-website met uw Gmail™-adres.
- 4 Voer het IP-adres van de printer in het adresveld in en druk op de Enter-toets of klik op **Ga naar**.

- 5 Klik op **Aanmelding** rechtsboven in de website van Embedded Web Service.
- 6 Als u zich voor het eerst aanmeldt bij Embedded Web Service moet u zich aanmelden als beheerder. Geef de standaard-**ID** en het standaard**wachtwoord** op, die hieronder worden weergegeven. Om veiligheidsredenen raden we u aan om uw standaardwachtwoord te wijzigen.
  - **ID: admin**
  - **Wachtwoord: dell00000**



Als de netwerkgeving gebruik maakt van een proxyserver, dient u het IP-adres en het poortnummer van de proxy in **Instellingen > Netwerkinstellingen > Google Cloud Print > Proxy setting** te configureren. Neem voor meer informatie contact op met uw netwerkprovider of netwerkbeheerder.

- 7 Als het venster **Embedded Web Service** wordt geopend, klikt u op **Instellingen > Netwerkinstellingen > Google Cloud Print**.
- 8 Voer de naam en beschrijving van uw printer in.
- 9 Klik op **Registreren**.  
Het bevestigingsvenster wordt weergegeven.

# Google Cloud Print™



Als u uw browser hebt ingesteld om browser pop-upvensters te blokkeren, wordt het bevestigingsvenster niet weergegeven. Toestaan dat de site pop-upvensters weergeeft.

**10** Klik op **Printerregistratie voltooien**.

**11** Klik op **Printers beheren**.

Uw printer is nu geregistreerd bij Google Cloud Print™.

Apparaten die Google Cloud Print™ ondersteunen, worden weergegeven in een lijst.

## Afdrukken met Google Cloud Print™

De afdrukprocedure varieert en is afhankelijk van de toepassing die of het apparaat dat u gebruikt. U kunt de lijst met toepassingen bekijken die Google Cloud Print™ ondersteunen.



Zorg ervoor dat de printer is ingeschakeld en verbonden is met een bekabeld of draadloos netwerk dat toegang heeft tot internet.

Raadpleeg de volgende website om uw printer te delen met uw vrienden.  
<http://support.google.com/chromeos/bin/answer.py?hlen&answer1241064>

## Afdrukken vanaf een toepassing op een mobiel apparaat

De volgende stappen gelden voor de Google Docs™-app op de Android-telefoon.

**1** Installeer de Cloud Print-toepassing op uw mobiele apparaat.



Als u de toepassing niet heeft, kunt u deze downloaden uit de toepassingswinkel, bijvoorbeeld Android Market of App Store.

**2** Ga naar de toepassing van Google Docs™ op uw mobiele apparaat en tik op het pictogram  om een document te selecteren.

**3** Raak de optieknop  aan van het document dat u wilt afdrukken.

**4** Raak de verzendknop  aan.

**5** Raak de knop Cloud Print  aan.

**6** Stel de afdrukopties in als u wilt.

**7** Raak **Click here to Print** aan.

## Afdrukken vanuit de Chrome-browser

De volgende stappen gelden voor de Chrome-browser.

# Google Cloud Print™

- 1 Open Chrome.
- 2 Open het document dat uw wilt afdrukken.
- 3 Klik op het moersleutelpictogram  rechtsboven in de browser.
- 4 Klik op **Afdrukken**. Er wordt een nieuw tabblad voor afdrukken weergegeven.
- 5 Selecteer **Afdrukken met Google Cloud Print**.
- 6 Klik op de knop **Afdrukken**.



### 3. Menu's met nuttige instellingen

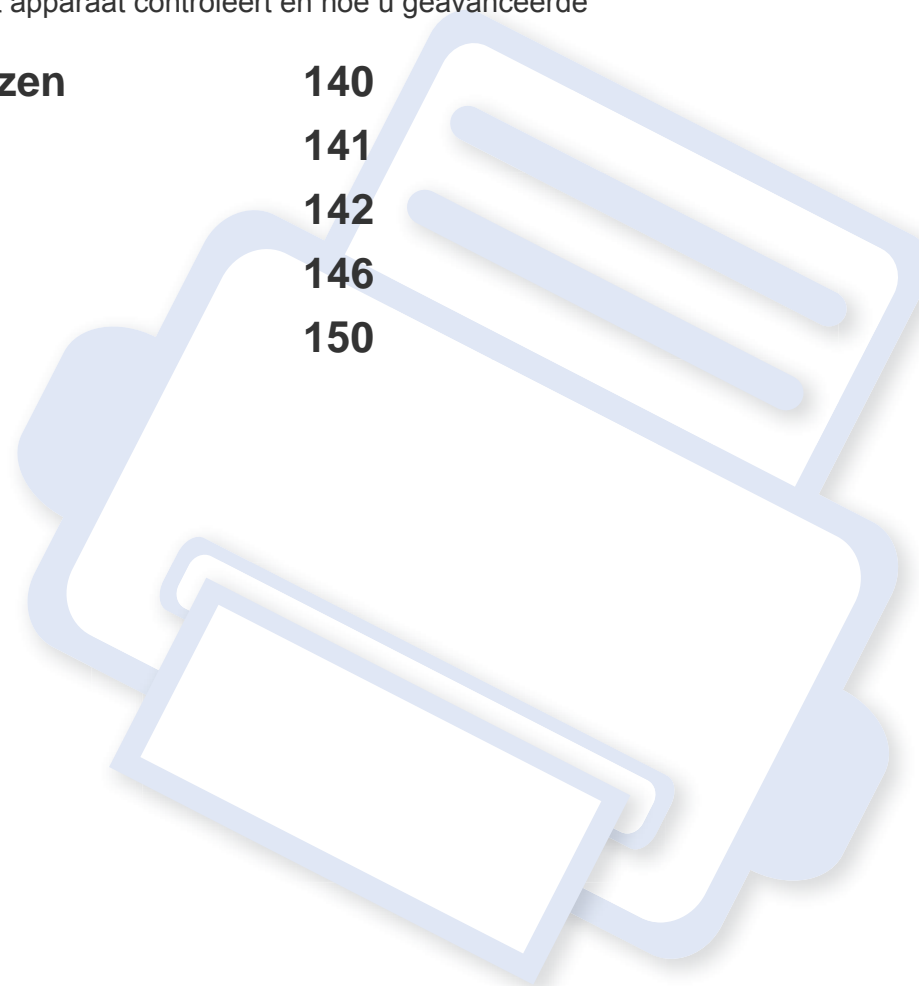

In dit hoofdstuk leest u hoe u de huidige status van het apparaat controleert en hoe u geavanceerde apparaatinstellingen instelt.

- **Voordat u een hoofdstuk gaat lezen** 140
- **Menu Afdrukken** 141
- **Menu Kopiëren** 142
- **Menu Faxen** 146
- **Systeeminstallatie** 150



# Voordat u een hoofdstuk gaat lezen

In dit hoofdstuk worden alle beschikbare functies voor dit model beschreven om gebruikers te helpen deze functies te begrijpen. U kunt controleren welke functies beschikbaar zijn voor ieder model in de Basishandleiding (zie "Menuoverzicht" op pagina 26). Hier volgen een aantal tips voor het gebruiken van dit hoofdstuk

- Het bedieningspaneel biedt toegang tot verschillende menu's voor de instelling en het gebruik van het apparaat. Druk op  (**Menu**) om toegang te krijgen tot deze menu's.
- Afhankelijk van de opties zullen sommige menu's mogelijk niet op het display verschijnen. Als dit het geval is, zijn deze opties niet van toepassing op uw apparaat.
- Deze functie is niet van toepassing op modellen zonder  (**Menu**) op het configuratiescherm (zie "Overzicht van het bedieningspaneel" op pagina 19).



# Menu Afdrukken



Afhankelijk van de opties of het model verschijnen sommige menu's mogelijk niet op het display. Als dit het geval is, zijn deze opties niet van toepassing op uw apparaat (zie "Menuoverzicht" op pagina 26).

Om de menuopties te wijzigen:

- Druk op  (**Menu**) > **Afdrukinst.** op het configuratiescherm.

Item	Omschrijving
<b>Afdrukstand</b>	Selecteert de richting waarin informatie wordt afgedrukt op een pagina.
<b>Dubbelzijdig</b>	Als u op beide zijden van het papier wilt afdrukken kiest u de bindrand.
<b>Exemplaren</b>	U kunt het aantal kopieën wijzigen met behulp van het numerieke toetsenblok.
<b>Resolutie</b>	Specificeert het aantal afgedrukte punten per inch (dpi - dots per inch). Hoe hoger de instelling, hoe scherper de tekens en afbeeldingen worden afgedrukt.
<b>Tonersterkte</b>	Maakt de afdruk op de pagina helderder of donkerder. De instelling <b>Normaal</b> levert doorgaans het beste resultaat. Gebruik de instelling <b>Licht</b> om toner te besparen.
<b>Duid. Tekst</b>	Drukt de tekst donkerder af dan op een normaal document.

Item	Omschrijving
<b>Auto CR</b>	Met deze optie kunt u een harde return plaatsen aan het einde van een regel, zeer handig voor Unix- of DOS-gebruikers.
<b>Emulatie</b>	Stelt het type en de optie voor emulatie in.

# Menu Kopiëren

## Kopieerfunctie



Afhankelijk van de opties of het model verschijnen sommige menu's mogelijk niet op het display. Als dit het geval is, zijn deze opties niet van toepassing op uw apparaat (zie "Menuoverzicht" op pagina 26).



Om de menuopties te wijzigen:



- Druk op  (kopiëren) >  (**Menu**) > **Kopieerfunctie** op het configuratiescherm.

Item	Omschrijving
<b>Scanformaat</b>	hiermee stelt u de grootte van de afbeelding in.
<b>Exemplaren</b>	U kunt het aantal kopieën wijzigen met behulp van het numerieke toetsenblok.
<b>Verkl./vergr.</b>	<p>Hiermee verkleint of vergroot u een gekopieerde afbeelding (zie "Verkleinde of vergrote kopie" op pagina 54).</p> <p> Wanneer het apparaat is ingesteld op eco-modus, zijn de vergroot- en verkleinfuncties niet beschikbaar.</p>

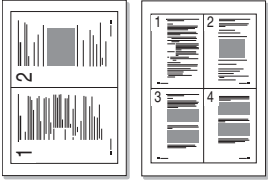

Item	Omschrijving
<b>Tonersterkte</b>	Hiermee past u de helderheid aan voor een origineel met onduidelijke markeringen en donkere afbeeldingen, zodat de kopie beter leesbaar is (zie "Tonersterkte" op pagina 53).
<b>Contrast</b>	Hiermee kunt u het contrastniveau aanpassen voor een origineel met vage of te donkere inhoud, zodat de gescande kopie beter leesbaar is (zie "Contrast" op pagina 54).
<b>Oorspr. type</b>	Hiermee verbetert u de kopieerkwaliteit door het documenttype voor de huidige kopieertaak te selecteren (zie "Origineel" op pagina 54).
<b>Lay-out</b>	Hiermee kunt u de instelling voor lay-out opgeven zoals Poster, Klonen, Kopie ID, 2/4 op 1 vel, Boekje enzovoort.

# Menu Kopiëren

Item	Omschrijving
<b>Lay-out &gt; 2 op 1 vel of 4 op 1 vel verkleinde originelen per vel</b>	<p>Hiermee worden de originele afbeeldingen verkleind en worden 2 of 4 pagina's afgedrukt op één vel papier.</p>  <p> Deze kopieerfunctie is alleen beschikbaar als u originelen in de ADI plaatst.</p>

Item	Omschrijving
<b>Lay-out &gt; ID kopie</b>	<p>Uw apparaat kan dubbelzijdige originelen afdrucken op één vel.</p> <p>Hierbij wordt één zijde van het origineel op de bovenste helft van het vel papier afgedrukt en de andere zijde op de onderste helft zonder dat het origineel daarbij wordt verkleind. Deze functie is handig voor het kopiëren van kleine documenten zoals visitekaartjes.</p> <p> • Voor deze functie moet het origineel op de glasplaat van de scanner worden geplaatst.</p> <p>• Als het apparaat is ingesteld op Eco-modus is deze functie niet beschikbaar.</p> <p>• Selecteer voor een betere afbeeldingskwaliteit  (kopiëren) &gt;  (Menu) &gt; <b>Kopieerfunctie</b> &gt; <b>Oorspr. type</b> &gt; <b>Foto</b> op het bedieningspaneel.</p>

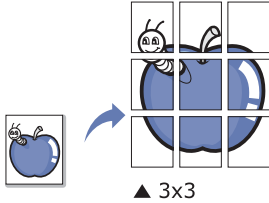
# Menu Kopiëren

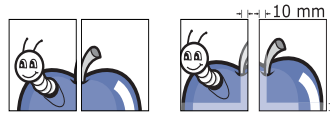
Item	Omschrijving									
<b>Lay-out &gt; Poster kopier.</b>	<p>U kunt een document van één enkele pagina op 4 (poster van 2x2), 9 (poster van 3x3) of 16 vellen (poster van 4x4) papier drukken om ze aan elkaar te plakken en er een poster van te maken.</p>    <p>▲ 3x3</p> <p>→ +10 mm</p> <p>↓ +10 mm</p> <ul style="list-style-type: none"><li>• Deze kopieerfunctie is alleen beschikbaar als u via de glasplaat kopieert.</li><li>• Uw origineel wordt in 9 delen verdeeld. De gedeelten worden een voor een gescand en afgedrukt, in deze volgorde:</li></ul> <table border="1"><tbody><tr><td>1</td><td>2</td><td>3</td></tr><tr><td>4</td><td>5</td><td>6</td></tr><tr><td>7</td><td>8</td><td>9</td></tr></tbody></table>	1	2	3	4	5	6	7	8	9
1	2	3								
4	5	6								
7	8	9								

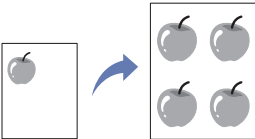
Item	Omschrijving
<b>Lay-out &gt; Meer op 1 vel</b>	<p>Hiermee wordt de originele afbeelding meerdere keren afgedrukt op één pagina. Het aantal afbeeldingen per vel wordt automatisch bepaald op basis van de grootte van het origineel en het papierformaat.</p>  <ul style="list-style-type: none"><li>• Deze kopieerfunctie is alleen beschikbaar als u via de glasplaat kopieert.</li><li>• U kunt het kopieerformaat niet instellen met <b>Reduce/Enlarge</b> voor de functie <b>Meer op 1 vel</b>.</li></ul>

# Menu Kopiëren

Item	Omschrijving
<b>Achtergrondkl.</b>	<p>Hiermee drukt u een afbeelding zonder achtergrond af. Deze kopieerfunctie verwijdert de achtergrondkleur en is handig voor het kopiëren van een origineel met een gekleurde achtergrond, zoals een krant of catalogus.</p> <ul style="list-style-type: none"><li>• <b>Uit:</b> deze functie wordt niet gebruikt.</li><li>• <b>Auto:</b> De achtergrond wordt geoptimaliseerd.</li><li>• <b>Versterk.nv.1-2:</b> Hoe hoger het getal, hoe levendiger de achtergrond.</li><li>• <b>Vervag.niv. 1-2:</b> Hoe hoger het getal, hoe lichter de achtergrond.</li></ul>
<b>Dubbelzijdig</b>	<p>U kunt uw apparaat instellen om kopieën op beide zijden van het papier af te drukken.</p> <ul style="list-style-type: none"><li>• <b>Uit:</b> hiermee kunt u afdrukken in modus Normaal.</li><li>• <b>1-&gt;2-zijdig kort</b></li></ul>  <ul style="list-style-type: none"><li>• <b>1-&gt;2-zijdig lang</b></li></ul> 

## Kopieerinstel.



Afhankelijk van de opties of het model verschijnen sommige menu's mogelijk niet op het display. Als dit het geval is, zijn deze opties niet van toepassing op uw apparaat (zie "Menuoverzicht" op pagina 26).

Om de menuopties te wijzigen:

Druk op  (kopiëren) >  (**Menu**) > **Kopieerinstel.** op het configuratiescherm.

Item	Omschrijving
<b>St.inst. wijz.</b>	Hiermee herstelt u de waarde of instelling opnieuw in op de beginwaarde.

# Menu Faxen

## Faxfunctie



Afhankelijk van de opties of het model verschijnen sommige menu's mogelijk niet op het display. Als dit het geval is, zijn deze opties niet van toepassing op uw apparaat (zie "Menuoverzicht" op pagina 26).

Om de menuopties te wijzigen:

- Druk op  (faxen) >  (**Menu**) > **Faxfunctie** op het configuratiescherm.

Item	Omschrijving
<b>Tonersterkte</b>	Hiermee kunt u de helderheid aanpassen voor een origineel met onduidelijke markeringen en donkere afbeeldingen zodat de gescande kopie beter leesbaar is (zie "Tonersterkte" op pagina 53).
<b>Contrast</b>	Hiermee kunt u het contrastniveau aanpassen voor een origineel met vage of te donkere inhoud zodat de gescande kopie beter leesbaar is.

Item	Omschrijving
<b>Resolutie</b>	De standaardinstellingen leveren een goed resultaat op voor een origineel met tekst. Als u echter originelen verstuurt die foto's bevatten of van een slechte kwaliteit zijn, kunt u de resolutie aanpassen om een fax van een betere kwaliteit te versturen (zie "Resolutie" op pagina 61).
<b>Scanformaat</b>	Hiermee stelt u de grootte van de afbeelding in.
<b>Meerdere verz.</b>	Hiermee kunt u een fax naar meerdere bestemmingen verzenden (zie "Groepsverzending (faxen naar meerdere bestemmingen verzenden)" op pagina 59).  U kunt met deze functie geen kleurenfax verzenden.
<b>Uitgest. verz.</b>	Hiermee kunt u het apparaat zo instellen dat een fax op een later tijdstip (tijdens uw afwezigheid) wordt verzonden (zie "Uitgestelde faxverzending" op pagina 186).  U kunt met deze functie geen kleurenfax verzenden.

# Menu Faxen

Item	Omschrijving
<b>Prior. verz.</b>	Het originele document wordt in het geheugen opgeslagen en onmiddellijk verzonden zodra de lopende taak is voltooid. Met een verzending met hoge prioriteit wordt een verzending naar meerdere bestemmingen onderbroken (de fax met hoge prioriteit wordt verzonden na de verzending naar ontvanger A en vóór de verzending naar ontvanger B). Kiespogingen worden ook onderbroken voor een verzending met hoge prioriteit (zie "Een fax verzenden met een hoge prioriteit" op pagina 187).
<b>Doorsturen</b>	Hiermee wordt de ontvangen of verzonden fax naar een andere bestemming verzonden per fax of via een pc. Deze functie is nuttig als u een fax wilt ontvangen wanneer u niet op kantoor bent. <ul style="list-style-type: none"><li>• Zie "Een verzonden fax doorsturen naar een andere bestemming" op pagina 188.</li><li>• Zie "Ontvangen faxen doorsturen" op pagina 188.</li></ul>
<b>Veilige ontv.</b>	Hiermee wordt de ontvangen fax opgeslagen in het geheugen zonder dat deze wordt afgedrukt. Als u ontvangen documenten wilt afdrukken, moet u het wachtwoord invoeren. Zo kunt u voorkomen dat onbevoegde personen de ontvangen faxen kunnen bekijken (zie "Ontvangen in veilige ontvangstmodus" op pagina 192).



Item	Omschrijving
<b>Pag. toevoegen</b>	Hiermee kunt u extra documenten toevoegen aan een uitgestelde faxtaak (zie "Documenten toevoegen aan een gereserveerde fax" op pagina 187).
<b>Taak annuleren</b>	Hiermee kunt u de uitgestelde faxtaak annuleren die in het geheugen is opgeslagen (zie "Een gereserveerde faxtaak annuleren" op pagina 187).

## Verzendinstellingen



Afhankelijk van de opties of het model verschijnen sommige menu's mogelijk niet op het display. Als dit het geval is, zijn deze opties niet van toepassing op uw apparaat (zie "Menuoverzicht" op pagina 26).

Om de menuopties te wijzigen:

- Druk op  (faxen) >  (**Menu**) > **Faxinstel.** > **Verzending** op het configuratiescherm.

Item	Omschrijving
<b>Aant. kiespog.</b>	Hiermee kunt u het aantal kiespogingen instellen. Als u 0 invoert, zal het apparaat niet opnieuw kiezen.

# Menu Faxen

Item	Omschrijving
<b>Opn. kiezen na</b>	Hiermee kunt u het tijdsinterval instellen voor automatisch opnieuw kiezen.
<b>Kenget. kiezen</b>	Hiermee kunt u een prefix van maximaal vijf cijfers instellen. Dit nummer wordt dan altijd gekozen voordat er een automatisch kiesnummer wordt gevormd. Dit is nuttig om toegang te krijgen tot een telefooncentrale.
<b>ECM-modus</b>	Hiermee kunt u de foutcorrectiemodus (ECM) inschakelen om faxen zonder fouten te verzenden. Als u deze modus inschakelt, kan het verzenden van faxen langer duren.
<b>Transm.rapport</b>	Hiermee stelt u het apparaat in om een rapport af te drukken, ongeacht of de faxverzending geslaagd is of niet. Wanneer u <b>Aan-Fout</b> selecteert, drukt het apparaat alleen een rapport af wanneer de verzending niet geslaagd is.
<b>TCR voor afb.</b>	Hiermee drukt u een verzendrapport af dat een miniatuurafbeelding van de eerste pagina van de verzonden fax bevat.
<b>Kiesmodus</b>	Hiermee stelt u de kiesmodus in op tonen of pulsen. Deze instelling is niet in alle landen beschikbaar.

## Ontvangstinstellingen



Afhankelijk van de opties of het model verschijnen sommige menu's mogelijk niet op het display. Als dit het geval is, zijn deze opties niet van toepassing op uw apparaat (zie "Menuoverzicht" op pagina 26).

Om de menuopties te wijzigen:

- Druk op  (faxen) >  (**Menu**) > **Faxinstel.** > **Ontvangst** op het configuratiescherm.

Item	Omschrijving
<b>Ontvangstmodus</b>	Hiermee kunt u de standaardmodus voor het ontvangen van fax selecteren.
<b>Opn. na bels.</b>	Hiermee kunt u opgeven hoe vaak het apparaat moet overgaan voordat een inkomende oproep wordt beantwoord.
<b>Ontv.g. stemp.</b>	Hiermee kunt u instellen dat het paginanummer en de ontvangstdatum en -tijd automatisch onder aan elke pagina van een ontvangen fax worden afgedrukt.



# Menu Faxen

Item	Omschrijving
<b>Startc. ontv.</b>	Hiermee kunt u een fax ontvangen vanaf een telefoontoestel dat aangesloten is op de EXT-uitgang aan de achterkant van het apparaat. Als u de hoorn van het telefoontoestel neemt en faxtonen hoort, voert u de code in. De code is voorgeprogrammeerd op *9*.
<b>Aut. verklein.</b>	Hiermee kunt u een binnenkomende fax automatisch verkleinen zodat de fax op het papier past dat in het apparaat is geplaatst.
<b>Grootte neger.</b>	Hiermee kunt u instellen dat een bepaald gedeelte aan het einde van de ontvangen fax niet wordt afgedrukt.
<b>Inst. ong. fax</b>	Hiermee kunt u faxen blokkeren die in het geheugen zijn opgeslagen als ongewenste faxnummers. Deze instelling is niet in alle landen beschikbaar.
<b>DRPD-modus</b>	Hiermee kan een gebruiker met één telefoonlijn verschillende telefoonnummers beantwoorden. U kunt het apparaat zo instellen dat verschillende belsignalen worden herkend voor de afzonderlijke nummers. Deze instelling is niet in alle landen beschikbaar (zie "Faxen ontvangen in DRPD-modus" op pagina 192).
<b>Dubbelz. afdr.</b>	Hiermee kunnen de ontvangen faxgegevens op beide zijden van het papier worden afgedrukt. Zo kunt u besparen op het papiergebruik.

# Systeminstallatie

## Apparaatinstellingen



Afhankelijk van de opties of het model verschijnen sommige menu's mogelijk niet op het display. Als dit het geval is, zijn deze opties niet van toepassing op uw apparaat (zie "Menuoverzicht" op pagina 26).

Om de menuopties te wijzigen:

- Druk op  (**Menu**) > **Systeeminst.** > **Apparaatinst.** op het configuratiescherm.

Item	Omschrijving
<b>Apparaat-id</b>	Hiermee stelt u de apparaat-id in die boven aan elke faxpagina die u verzendt, wordt afgedrukt.
<b>Faxnummer</b>	Hiermee stelt u het faxnummer in dat boven aan elke faxpagina die u verzendt, wordt afgedrukt.
<b>Datum en tijd</b>	Hiermee stelt u de datum en tijd in.
<b>Klokmodus</b>	Stelt de indeling voor het weergeven van de tijd in, 12-uur of 24-uur.
<b>Taal</b>	Stelt de taal van de tekst op het bedieningspaneel in.

Item	Omschrijving
<b>Energ.spaarst.</b>	Stel in na welke wachttijd de printer overschakelt naar de energiebesparende modus. Wanneer het apparaat gedurende langere tijd geen gegevens ontvangt, wordt het energiegebruik automatisch verlaagd.
<b>Ontw.gebeurt.</b>	U kunt instellen in welke situaties de printer moet ontwaken uit sluimerstand. Zet het onderdeel aan. <ul style="list-style-type: none"><li>• <b>Druk op knop:</b> Als u op een willekeurige knop drukt, uitgezonderd de aan/uitknop, wordt het apparaat wakker uit sluimerstand.</li><li>• <b>Scanner:</b> Wanneer u papier invoert in de documentinvoer, ontwaakt het apparaat uit de sluimerstand.</li><li>• <b>Printer:</b> Als u de papierlade opent of sluit, ontwaakt het apparaat uit de sluimerstand.</li></ul>
<b>Time-out syst.</b>	Hiermee stelt u in hoelang het apparaat eerder gebruikte kopieerinstellingen bewaart. Nadat de time-out is opgetreden, worden de standaardinstellingen voor kopiëren hersteld.
<b>Time-out taak</b>	Hiermee kunt u instellen hoe lang de printer moet wachten voordat de laatste pagina wordt afgedrukt van een afdruktaak die niet eindigt met een opdracht om de pagina af te drukken.
<b>Luchtdrukcorr.</b>	Afdrukkwaliteit optimaliseren naargelang de hoogte boven zeeniveau.

# Systeminstallatie

Item	Omschrijving
<b>Aut. doorgaan</b>	<p>Bepaalt of de printer door moet gaan met afdrukken als waargenomen wordt dat het gebruikte papier niet overeenkomt met de instellingen.</p> <ul style="list-style-type: none"><li>• <b>Uit:</b> Als het type of formaat papier niet overeenkomt, wacht het apparaat tot u de juiste papiersoort invoert.</li><li>• <b>Aan:</b> Als er een papierstoring optreedt, wordt er een foutbericht getoond. De printer zal ongeveer 30 seconden wachten, het bericht automatisch wissen en doorgaan met afdrukken.</li></ul>
<b>Verk. pap.frm.</b>	<p>Hiermee wordt bepaald of de foutmelding Verkeerd papier wordt genegeerd of niet. Wanneer u <b>Uit</b> selecteert, stopt het apparaat niet met afdrukken, zelfs niet wanneer het papier verkeerd is.</p>
<b>Verv. papier</b>	<p>Hiermee wordt het ingestelde papierformaat in het printerstuurprogramma automatisch vervangen om inconsistenties tussen A4- en Letter-papier te voorkomen. Als u bijvoorbeeld A4-papier in de lade hebt geplaatst, maar u het papierformaat in het printerstuurprogramma op Letter hebt ingesteld, zal het apparaat afdrukken op A4-papier en omgekeerd.</p>
<b>Lege pg. afdr.</b>	<p>De printer detecteert de afdrukgegevens van de computer ongeacht of de pagina leeg is of gegevens bevat. U kunt instellen dat de pagina moet worden afgedrukt of overgeslagen.</p>

Item	Omschrijving
<b>Tonerbesparing</b>	<p>Als u deze modus activeert, gaat uw tonercassette langer mee en zijn de kosten per pagina lager dan wanneer u in de normale modus afdrukt. Dit gaat echter wel ten koste van de afdrukkwaliteit.</p>
<b>Eco-instel.</b>	<p>Met deze optie kunt u hulpbronnen besparen en milieuvriendelijke afdrucken maken.</p> <ul style="list-style-type: none"><li>• <b>Standaardmodus:</b> Selecteer of de Eco-modus in- of uitgeschakeld wordt.</li></ul> <div style="border: 1px solid gray; padding: 5px; margin-top: 10px;"> <b>Geforc. (Aan-verplicht):</b> Schakelt de Eco-modus in en beveiligt de instelling met een wachtwoord. Als een gebruiker de Eco-modus wil wijzigen, moet deze het wachtwoord invoeren.</div> <ul style="list-style-type: none"><li>• <b>Sjabloon sel. (Sjabloon sel.):</b> Het ingestelde eco-sjabloon selecteren via de Embedded Web Service.</li></ul>

# Systeminstallatie

## Papierinstellingen



Afhankelijk van de opties of het model zullen sommige menu's mogelijk niet op het display verschijnen. Als dit het geval is, zijn deze opties niet van toepassing op uw apparaat (zie "Menuoverzicht" op pagina 26).

Om de menuopties te wijzigen:

- Druk op  (**Menu**) > **Systeeminst.** > **Papierinstel.** op het configuratiescherm.

Item	Omschrijving
<b>Papierformaat</b>	Hiermee kunt u naar eigen keuze het papierformaat instellen op A4, Letter of andere papierformaten.
<b>Type papier</b>	Hiermee selecteert u het type papier voor elke lade.
<b>Papierinvoer</b>	Hier selecteert u uit welke lade het papier moet worden gebruikt.
<b>Marge</b>	Hiermee stelt u de marges van het document in.

## Geluid/Volume



Afhankelijk van de opties of het model zullen sommige menu's mogelijk niet op het display verschijnen. Als dit het geval is, zijn deze opties niet van toepassing op uw apparaat (zie "Menuoverzicht" op pagina 26).

Om de menuopties te wijzigen:

- Druk op  (**Menu**) > **Systeeminst.** > **Geluid/Volume** op het configuratiescherm.

Item	Omschrijving
<b>Toetsgeluid</b>	Hiermee schakelt u het geluid van de toetsen in of uit. Als deze optie is ingesteld op Aan, wordt een toon afgepeeld wanneer er op een toets wordt gedrukt.
<b>Waarsch.geluid</b>	Schakelt het alarmsignaal in of uit. Als deze optie is ingesteld op Aan, hoort u een waarschuwingston wanneer een fout optreedt of wanneer een faxverbinding wordt beëindigd.

# Systeminstallatie

Item	Omschrijving
<b>Luidspreker</b>	<p>Schakelt geluiden van de telefoonlijn via de luidspreker (bijvoorbeeld een kiestoon of een faxsignaal) aan of uit. Als deze optie is ingesteld op <b>Communicatie</b>, staat de luidspreker aan tot het externe apparaat reageert.</p> <p> U kunt het volume regelen met behulp van <b>On Hook Dial</b>. U kunt het volume van de luidspreker alleen wijzigen als de telefoonlijn open is.</p> <ol style="list-style-type: none"><li>Druk op  (faxen) op het configuratiescherm.</li><li>Druk op <b>On Hook Dial</b>. U hoort een kiestoon uit de luidspreker.</li><li>Druk op de pijl-links/rechts tot u het gewenste volume hoort.</li><li>Druk op <b>On Hook Dial</b> om de wijziging op te slaan en terug te keren naar gereedmodus.</li></ol>
<b>Belsignaal</b>	<p>Stelt het volume van de beltoon in. U kunt een laag, gemiddeld of hoog beltoonvolume instellen, of het volume uitschakelen.</p>

## Rapport



Afhankelijk van de opties of het model zullen sommige menu's mogelijk niet op het display verschijnen. Als dit het geval is, zijn deze opties niet van toepassing op uw apparaat (zie "Menuoverzicht" op pagina 26).

Om de menuopties te wijzigen:

- Druk op  (**Menu**) > **Systeeminst.** > **Rapport** op het configuratiescherm.

Item	Omschrijving
<b>Alle rapporten</b>	Hiermee worden alle soorten rapporten afgedrukt die dit apparaat biedt.
<b>Configuratie</b>	Drukt een overzicht van de globale instellingen van het apparaat af.
<b>Info verb.art.</b>	Drukt een pagina met gegevens over verbruiksartikelen af.
<b>Adresboek</b>	Hiermee drukt u alle e-mailadressen af die in het geheugen van het apparaat zijn opgeslagen.

# Systeminstallatie

Item	Omschrijving
<b>Fax verzenden</b>	Hiermee drukt u voor een faxtaak een rapport af met het faxnummer, het aantal pagina's, de verzendduur, de communicatiemodus en het resultaat van de communicatie. U kunt uw apparaat zodanig instellen dat het automatisch een verzendrapport afdrukt na elke faxtaak.
<b>Fax verzonden</b>	Hiermee drukt u een rapport af met informatie over de faxen die u onlangs hebt verzonden.
<b>Fax ontvangen</b>	Hiermee drukt u een rapport af met informatie over de faxen die u onlangs hebt ontvangen.
<b>Geplande taken</b>	Hiermee drukt u een document af met een overzicht van de uitgestelde faxen die in het geheugen zijn opgeslagen, met de begintijd en de aard van elke taak.
<b>Ongewenste fax</b>	Hiermee drukt u de faxnummers af die zijn opgegeven als ongewenste faxnummers.
<b>Netwerkconf.</b>	Hiermee drukt u informatie af over de netwerkverbinding en -configuratie van uw apparaat.
<b>Gebruiksteller</b>	Drukt een gebruikspagina af. De pagina met informatie over het gebruik, bevat het totaal aantal afgedrukte pagina's.

Item	Omschrijving
<b>Faxopties</b>	Hiermee drukt u een rapport over de faxopties af.

## Onderhoud



Afhankelijk van de opties of het model zullen sommige menu's mogelijk niet op het display verschijnen. Als dit het geval is, zijn deze opties niet van toepassing op uw apparaat (zie "Menuoverzicht" op pagina 26).

Om de menuopties te wijzigen:

- Druk op  (**Menu**) > **Systeeminst.** > **Onderhoud** op het configuratiescherm.

Item	Omschrijving
<b>Toner Op wis.</b>	Deze optie wordt weergegeven als de tonercassette leeg is. U kunt het bericht over de lege cassette wissen.
<b>Gebruiksduur</b>	Hiermee kunt u de indicatoren voor gebruiksduur weergeven (zie "De gebruiksduur van de verbruiksartikelen controleren" op pagina 71.)

# Systeeminstallatie

Item	Omschrijving
<b>Serienummer</b>	Hiermee kunt u het serienummer van het apparaat weergeven. Dit nummer hebt u nodig als u belt voor ondersteuning of u registreert als gebruiker op de website van Dell.
<b>Toner bijna op</b>	Hiermee kunt u het niveau instellen waarop de melding over een lege of bijna lege tonercassette wordt weergegeven (zie "Instellen van de waarschuwing "Toner bijna op"" op pagina 72).

## Instellingen wissen



Afhankelijk van de opties of het model verschijnen sommige menu's mogelijk niet op het display. Als dit het geval is, zijn deze opties niet van toepassing op uw apparaat (zie "Menuoverzicht" op pagina 26).

Om de menuopties te wijzigen:

- Druk op  (**Menu**) > **Systeeminst.** > **Instel. wissen** op het configuratiescherm.

Item	Omschrijving
<b>Alle instel.</b>	Wist alle gegevens uit het geheugen en herstelt de standaardinstellingen.

Item	Omschrijving
<b>Printerinstellingen</b>	Hiermee worden alle standaard printeropties hersteld.
<b>Faxinstel.</b>	Herstelt alle standaard faxopties.
<b>Kopieerinstel.</b>	Herstelt alle standaard kopieeropties.
<b>Systeeminst.</b>	Herstelt alle standaard systeemopties.
<b>Netwerkinstel.</b>	Herstelt alle standaard netwerkopties. (Opnieuw starten vereist.)
<b>Adresboek</b>	Wist alle in het geheugen opgeslagen e-mailadressen.
<b>Fax verzonden</b>	Hiermee wordt alle informatie over verzonden faxberichten gewist.
<b>E-mail verz.</b>	Hiermee wordt alle informatie over verzonden e-mailberichten gewist.
<b>Fax ontvangen</b>	Wist alle informatie over ontvangen faxberichten.

# Systeminstallatie

## Netwerkinstallatie



Afhankelijk van de opties of het model verschijnen sommige menu's mogelijk niet op het display. Als dit het geval is, zijn deze opties niet van toepassing op uw apparaat (zie "Menuoverzicht" op pagina 26).

- Druk op  (**Menu**) > **Netwerk** op het configuratiescherm,

Optie	Omschrijving
<b>TCP/IP (IPv4)</b>	Selecteer het passende protocol en de configuratieparameters voor gebruik in de netwerkomgeving.   Er moeten heel wat parameters ingesteld worden. Als u niet zeker bent, laat u ze ongemoeid of raadpleegt u de netwerkbeheerder.
<b>TCP/IP (IPv6)</b>	Selecteer deze optie om gebruik te maken van een IPv6-netwerkomgeving (zie "IPv6-configuratie" op pagina 132).
<b>Ethernet-snel.</b>	Hiermee kunt u de transmissiesnelheid van het netwerk configureren.

Optie	Omschrijving
<b>Instel. wissen</b>	Hiermee zet u de standaard netwerkinstellingen terug. (Opnieuw starten vereist.)
<b>Netwerkconf.</b>	Deze lijst toont informatie over de netwerkverbinding en -configuratie van uw apparaat.





# 4. Speciale functies

In dit hoofdstuk worden de speciale functies voor kopiëren, scannen, faxen en afdrukken besproken.

- **Aanpassing aan luchtdruk of hoogte** 158
- **Verschillende tekens invoeren** 159
- **Het faxadresboek instellen** 161
- **Afdrukfuncties** 164
- **Scanfuncties** 176
- **Faxfuncties** 184



- De procedures in dit hoofdstuk zijn voornamelijk gebaseerd op Windows 7.
- Voor bepaalde modellen moet u mogelijk op **OK** drukken om naar menu's op lagere niveaus te gaan.

# Aanpassing aan luchtdruk of hoogte

De afdrukkwaliteit wordt beïnvloed door de atmosferische druk, die wordt bepaald door de hoogte boven zeeniveau waar het apparaat staat. De volgende informatie zal u helpen bij de instelling van uw apparaat voor de beste afdrukkwaliteit.

Ga na op welke hoogte u zich bevindt en stel de juiste luchtdruk in.

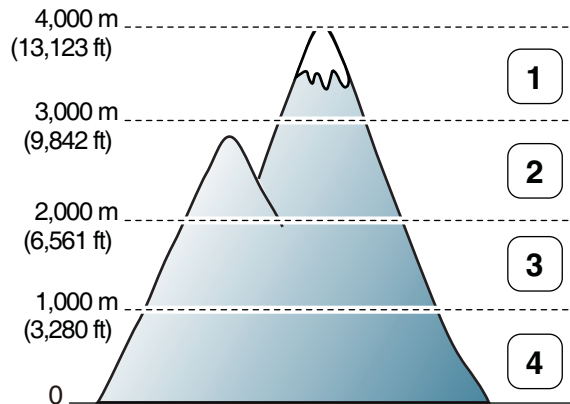

- 1 Hoog 3
- 2 Hoog 2
- 3 Hoog 1
- 4 Normaal

- Zie "Apparaatinstellingen" op pagina 202 als u Windows of Macintosh gebruikt.

U kunt de hoogte instellen via **Apparaatinstellingen** in Dell Printer Manager of het gedeelte **Machine** in Hulpprogramma Printerinstellingen.



Als uw apparaat is verbonden met internet, kunt u de hoogte instellen via Embedded Web Service (zie "Embedded Web Service gebruiken" op pagina 198).

# Verschillende tekens invoeren

U zult voor verschillende taken namen en nummers moeten invoeren. Bij de installatie van uw apparaat moet u bijvoorbeeld uw naam of de naam van uw bedrijf en het faxnummer invoeren. Wanneer u faxnummers of e-mailadressen in het geheugen opslaat, kunt u ook de bijbehorende namen invoeren.

## Alfanumerieke tekens invoeren

Druk een aantal keren op deze toets tot de gewenste letter op het display verschijnt. Om de letter O in te voeren drukt u bijvoorbeeld op cijfer-toets 6 met opschrift MNO. Telkens wanneer u op cijfer-toets 6 drukt, verschijnt er een andere letter op het display, M, N, O, m, n, o en ten slotte 6. Zie "Letters en cijfers op het toetsenblok" op pagina 159 om de letter te vinden die u wilt invoeren.



- U kunt een spatie invoeren door twee keer op 1 te drukken.
- Druk op de pijl naar links/rechts of de pijl-omhoog/omlaag om het laatste cijfer of teken te verwijderen.

## Letters en cijfers op het toetsenblok



- Afhankelijk van de geïnstalleerde opties kan uw apparaat andere speciale tekensets bevatten.
- Enkele van de volgende sleutelwaarden verschijnen mogelijk niet afhankelijk van de taak die u uitvoert.

Toets	Toegewezen cijfers, letters of tekens
1	@ / . '1
2	A B C a b c 2
3	D E F d e f 3
4	G H I g h i 4
5	J K L j k l 5
6	M N O m n o 6
7	P Q R S p q r s 7
8	T U V t u v 8
9	W X Y Z w x y z 9
0	& + - , 0

# Verschillende tekens invoeren

Toets	Toegewezen cijfers, letters of tekens
*	* % _ ~ ! # \$ ( ) [ ] (Deze symbolen zijn beschikbaar voor het invoeren van uw netwerkidenticatiegegevens)
#	# =   ? " : { } < > ; (Deze symbolen zijn beschikbaar voor het invoeren van uw netwerkidenticatiegegevens)



# Het faxadresboek instellen

U kunt snelkiesnummers voor veelgebruikte faxnummers instellen via Embedded Web Service en zo snel en gemakkelijk faxnummers invoeren door de positienummers in te voeren die aan de nummers zijn toegewezen in het adresboek.

## Een snelkiesnummer vastleggen

**1** Selecteer  (faxen) >  (**Address Book**) > **Nieuw en bew.** > **Snelkiesnummer** op het bedieningspaneel.

**2** Voer een snelkiesnummer in en druk op **OK**.

 Als een item reeds is opgeslagen in het door u gekozen nummer, toont het display het bericht dat u het kunt wijzigen. Als u opnieuw wilt beginnen met een ander snelkiesnummer, drukt u op  (**Back**).

**3** Voer de gewenste naam in en druk op **OK**.



**4** Voer het faxnummer in dat u wilt opslaan en druk op **OK**.

**5** Druk op  (**Stop/Clear**) om terug te keren naar de gereedmodus.

## Snelkiesnummers gebruiken

Wanneer u tijdens het versturen van een fax wordt gevraagd om een nummer in te voeren, voert u het snelkiesnummer in waaronder u het gewenste faxnummer hebt opgeslagen.



- In het geval van een snelkiesnummer dat uit één cijfer (0-9) bestaat, houdt u de cijfertoets op het numeriek klavier langer dan 2 seconden ingedrukt.
- In het geval van een snelkiesnummer dat uit twee of drie cijfers bestaat, drukt u op de eerste cijfertoets(en) en houdt u vervolgens de laatste cijfertoets meer dan twee seconden ingedrukt.
- U kunt de adresboeklijst afdrukken door  (faxen) >  (**Address Book**) > **Afdrukken** te selecteren.

## Snelkiesnummers bewerken

**1** Selecteer  (faxen) >  (**Address Book**) > **Nieuw en bew.** > **Snelkiesnummer** op het bedieningspaneel.



**2** Voer het snelkiesnummer in dat u wilt bewerken en druk op **OK**.



**3** Wijzig de naam en druk op **OK**.

# Het faxadresboek instellen

- 4 Wijzig het faxnummer en druk op **OK**.
- 5 Druk op  (**Stop/Clear**) om terug te keren naar de gereedmodus.

## Een groeps kiesnummer vastleggen



- 1 Selecteer  (faxen) >  (**Address Book**) > **Nieuw en bew.** > **Groepsnummer** op het bedieningspaneel.
- 2 Voer een groepkiesnummer in en druk op **OK**.

 Als een item reeds is opgeslagen in het door u gekozen nummer, toont het display het bericht dat u het kunt wijzigen. Als u opnieuw wilt beginnen met een ander snelkiesnummer, drukt u op  (**Back**).

- 3 Zoek naar het snelkiesnummer dat u wilt toevoegen aan de groep door de eerste letters van de naam in te voeren.
- 4 Selecteer de gewenste naam en het gewenste nummer en druk op **OK**.
- 5 Selecteer **Ja** als **Nog een nummer?** wordt weergegeven.
- 6 Herhaal stap 3 om andere snelkiesnummers in de groep op te nemen.

- 7 Als u klaar bent, selecteert u **Nee** als **Nog een nummer?** wordt weergegeven en drukt u op **OK**.
- 8 Druk op  (**Stop/Clear**) om terug te keren naar de gereedmodus.

## Groepsnummers bewerken

- 1 Selecteer  (faxen) >  (**Address Book**) > **Nieuw en bew.** > **Groepsnummer** op het bedieningspaneel.
- 2 Voer het groeps kiesnummer in dat u wilt bewerken en druk op **OK**.
- 3 Als u een nieuw snelkiesnummer invoert dat u wilt toevoegen en op **OK** drukt, wordt **Toevoegen?** weergegeven.  
Als u een snelkiesnummer invoert dat in de groep is opgeslagen en op **OK** drukt, wordt **Verwijderen?** weergegeven.
- 4 Druk op **OK** om het nummer toe te voegen of te verwijderen.
- 5 Herhaal stap 3 om meer nummers toe te voegen of te verwijderen.
- 6 Selecteer **Nee** als **Nog een nummer?** wordt weergegeven en druk op **OK**.
- 7 Druk op  (**Stop/Clear**) om terug te keren naar de gereedmodus.

# Het faxadresboek instellen



## Een item in het adresboek zoeken

U kunt op twee manieren een nummer in het geheugen opzoeken. U doorzoekt het adresboek alfabetisch of u voert de eerste letters in van de naam die aan dat nummer is gekoppeld.

- 1 Selecteer  (faxen) >  (**Address Book**) > **Zoek. en kiez.** > **Snelkiesnummer** of **Groepsnummer** op het configuratiescherm.
- 2 Voer **Alle** of **ID** in en druk op **OK**.
- 3 Druk op de naam en het nummer, of op de toetsenblokknop met de letter waarnaar u wilt zoeken.  
Als u bijvoorbeeld de naam 'MOBIEL' zoekt, drukt u op de toets **6** met het opschrift 'MNO'.
- 4 Druk op  (**Stop/Clear**) om terug te keren naar de gereedmodus.

## Adresboek afdrukken

U kunt de instellingen van uw  (**Address Book**) controleren door ze in een lijst af te drukken.

- 1 Selecteer  (faxen) >  (**Address Book**) > **Afdrukken** op het configuratiescherm.
- 2 Het apparaat begint met afdrukken.

# Afdrukfuncties



Voor basisfuncties voor het afdrukken, raadpleeg de Basishandleiding (zie "Eenvoudige afdruktaken" op pagina 47).

## De standaardafdrukinstellingen wijzigen

- 1 Klik op het menu **Start** van Windows.
- 2 Selecteer **Configuratiescherm > Apparaten en printers**.
- 3 Klik met de rechtermuisknop op uw apparaat.
- 4 Open **Voorkeursinstellingen voor afdrukken**.



Als bij **Voorkeursinstellingen voor afdrukken** het symbool ► staat, kunt u andere printerstuurprogramma's voor de geselecteerde printer selecteren.

- 5 Wijzig de instellingen op elk tabblad.
- 6 Klik op **OK**.



In **Voorkeursinstellingen voor afdrukken** kunt u de instellingen voor elke afdruktaak wijzigen.

## Uw apparaat instellen als standaardprinter

- 1 Klik op het menu **Start** van Windows.
- 2 Selecteer **Configuratiescherm > Apparaten en printers**.
- 3 Selecteer uw apparaat.
- 4 Klik met uw rechtermuisknop op uw apparaat en selecteer **Als standaard instellen**.



Als bij **Voorkeursinstellingen voor afdrukken** het symbool ► staat, kunt u andere printerstuurprogramma's voor de geselecteerde printer selecteren.



# Afdrukfuncties

## Geavanceerde afdrukfuncties gebruiken



**XPS-printerstuurprogramma:** wordt gebruikt om af te drukken in een XPS-bestandsindeling

- Het XPS-printerstuurprogramma kan alleen geïnstalleerd worden op Windows Vista OS of een recentere versie.
- U kunt het XPS-stuurprogramma installeren wanneer u de software-cd in het cd-rom-station plaatst. Als u de Dell-software installeert, wordt het XPS-stuurprogramma automatisch geïnstalleerd.

## Afdrukken naar een bestand (PRN)

Het kan soms handig zijn om de af te drukken gegevens op te slaan als een bestand.

- 1 Kruis het selectievak **Afdrukken naar bestand** in het venster **Afdrukken** aan.

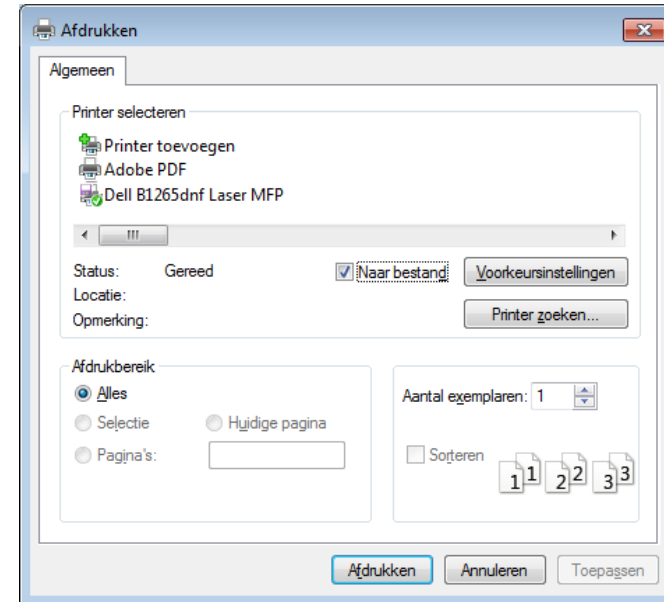

- 2 Klik op **Afdrukken**.
- 3 Voer het doelpad en de bestandsnaam in en klik vervolgens op **OK**. Bijvoorbeeld **c:\Temp\bestandsnaam**.



Als u enkel de bestandsnaam invoert wordt het bestand automatisch opgeslagen in **Mijn documenten**, **Documents and Settings** of **Gebruikers**. De opslagmap kan verschillen, afhankelijk van uw besturingssysteem of het gebruikte programma.

# Afdrukfuncties

## Speciale afdrukfuncties verklaard



U kunt geavanceerde afdrukfuncties gebruiken voor uw printer.

Om de printerfuncties van uw printerstuurprogramma te gebruiken, klikt u op **Eigenschappen** of **Voorkeuren** in het venster **Afdrukken** van de toepassing om de afdrukinstellingen te wijzigen. De apparaatnaam die in het printereigenschappenvenster wordt weergegeven is afhankelijk van het gebruikte apparaat.



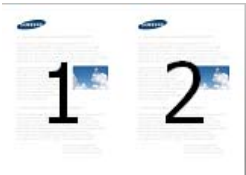

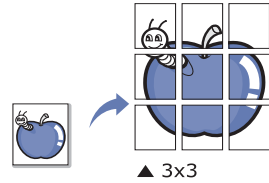

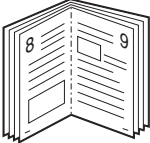

- Afhankelijk van de opties of het model zullen sommige menu's mogelijk niet op het display verschijnen. Als dit het geval is, zijn deze opties niet van toepassing op uw apparaat.
- Selecteer het menu **Help**, of klik op de knop  uit het venster, of druk op **F1** op uw toetsenbord, en klik op de optie waar u meer over wilt weten (zie "Help gebruiken" op pagina 50).

Item	Omschrijving
<b>Meerdere pagina's per zijde</b> 	U kunt het aantal pagina's selecteren dat u op één vel wilt afdrukken. Als u meer dan één pagina per vel afdrukt worden de pagina's verkleind en in de door u opgegeven volgorde gerangschikt. U kunt op één vel tot 16 pagina's afdrukken.

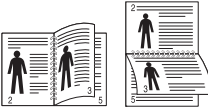

Item	Omschrijving
<b>Poster afdrukken</b> 	<p>U kunt een document van één enkele pagina op 4 (poster van 2x2), 9 (poster van 3x3) of 16 vellen (poster van 4x4) papier drukken om ze aan elkaar te plakken en er een poster van te maken.</p> <p>Selecteer de waarde <b>Posteroverlap</b>. Geef de <b>Posteroverlap</b> op in millimeters of inches door het keuzerondje bovenaan rechts op het tabblad <b>Basis</b> te selecteren om de vellen gemakkelijker aan elkaar te kunnen plakken.</p> 

# Afdrukfuncties

Item	Omschrijving
<b>Boekje afdrukken<sup>a</sup></b> 	<p>Met deze functie kunt u een document op beide zijden van het papier afdrukken en worden de pagina's zo gerangschikt dat u het afgedrukte papier dubbel kunt vouwen om een boekje te maken.</p> <p>Als u een boekje wilt maken, moet u afdrukken op afdruk materiaal van het formaat Letter, Legal, A4, US Folio of Oficio.</p> <p> De optie <b>Boekje afdrukken</b> is niet beschikbaar voor alle papierformaten. Kies de <b>Formaat</b>-optie onder het tabblad <b>Papier</b> om te kijken welke papierformaten beschikbaar zijn.</p> <p>Als u een onbeschikbaar papierformaat selecteert, wordt deze optie mogelijk automatisch geannuleerd. Selecteer alleen beschikbaar papier (papier waarbij geen  of  staat).</p>

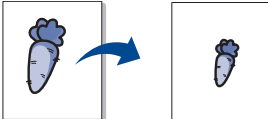

Item	Omschrijving
<b>Dubbelzijdig afdrukken (handmatig)<sup>a</sup></b>	<p>U kunt op beide zijden van een vel papier afdrukken (handmatig). Voor u afdrukt, moet u de gewenste afdrukstand van het document opgeven.</p> <p> • U kunt deze functie gebruiken met papier van het formaat Letter, Legal, A4, US Folio of Oficio.</p> <ul style="list-style-type: none"><li>• Als uw printer geen duplexeenheid heeft, moet u de afdruktaak handmatig uitvoeren. De printer drukt eerst elke andere pagina van het document af. Hierna verschijnt er een bericht op uw computer.</li><li>• U wordt afgeraden dubbelzijdig af te drukken op speciale afdrukmedia, zoals etiketten, enveloppen of dik papier. Dit kan een papierstoring veroorzaken of het apparaat beschadigen.</li></ul> <ul style="list-style-type: none"><li>• <b>Geen:</b> Hiermee schakelt u deze functie uit.</li><li>• <b>Lange zijde:</b> Deze optie is de conventionele lay-out die bij boekbinden wordt gebruikt.</li></ul> <p></p> <ul style="list-style-type: none"><li>• <b>Korte zijde:</b> Deze optie is de conventionele lay-out die voor kalenders wordt gebruikt.</li></ul> <p></p>

# Afdrukfuncties

Item	Omschrijving
<b>Papieropties</b> 	Wijzigt de afmetingen van een document zodat deze kleiner of groter op het vel afgedrukt wordt, door een percentage in te voeren waarmee het document vergroot of verkleind wordt.
<b>Watermerk</b> 	Met de optie Watermerk kunt u tekst afdrukken over een bestaand document, U gebruikt het bijvoorbeeld om in grote grijze letters <b>DRAFT</b> of <b>CONFIDENTIAL</b> diagonaal op de eerste pagina of op alle pagina's af te drukken.
<b>Watermerk</b> (Een watermerk maken)	<ol style="list-style-type: none"><li>Als u de afdrukinstellingen vanuit de softwaretoepassing wilt wijzigen, opent u <b>Voorkeursinstellingen voor afdrukken</b>.</li><li>Klik op het tabblad <b>Geavanceerd</b> en selecteer <b>Bewerken</b> in de vervolgkeuzelijst <b>Watermerk</b>. Het venster <b>Watermerken bewerken</b> wordt geopend.</li><li>Voer een tekst in het vak <b>Tekst watermerk</b> in. U kunt maximaal 256 tekens invoeren. De tekst wordt in het voorbeeldvenster weergegeven.</li></ol>

Item	Omschrijving
<b>Watermerk</b> (Een watermerk bewerken)	<ol style="list-style-type: none"><li>Als u de afdrukinstellingen vanuit de softwaretoepassing wilt wijzigen, opent u <b>Voorkeursinstellingen voor afdrukken</b>.</li><li>Klik op het tabblad <b>Geavanceerd</b> en selecteer <b>Bewerken</b> in de vervolgkeuzelijst <b>Watermerk</b>. Het venster <b>Watermerken bewerken</b> wordt geopend.</li><li>Selecteer in het vak <b>Huidige watermerken</b> het watermerk dat u wilt bewerken en wijzig de tekst van het watermerk en de opties.</li><li>Klik op <b>Wijzigen</b> als u de wijzigingen wilt opslaan.</li><li>Klik op <b>OK</b> of <b>Afdrukken</b> tot het venster <b>Afdrukken</b> wordt afgesloten.</li></ol>
<b>Watermerk</b> (Een watermerk verwijderen)	<ol style="list-style-type: none"><li>Als u de afdrukinstellingen vanuit de softwaretoepassing wilt wijzigen, opent u <b>Voorkeursinstellingen voor afdrukken</b>.</li><li>Klik op het tabblad <b>Geavanceerd</b> en selecteer <b>Bewerken</b> in de vervolgkeuzelijst <b>Watermerk</b>. Het venster <b>Watermerken bewerken</b> wordt geopend.</li><li>Selecteer in het vak <b>Huidige watermerken</b> het watermerk dat u wilt verwijderen en klik op de knop <b>Wissen</b>.</li><li>Klik op <b>OK</b> of <b>Afdrukken</b> tot het venster <b>Afdrukken</b> wordt afgesloten.</li></ol>

# Afdrukfuncties

Item	Omschrijving
<b>Overlay<sup>a</sup></b> 	<p>Deze optie is alleen beschikbaar bij gebruik van het SPL/ PCL-stuurprogramma.</p> <p>Een overlay is tekst en/of een afbeelding die op de harde schijf van de computer is opgeslagen in een speciale bestandsindeling en die in een willekeurig document kan worden afgedrukt. Overlays worden vaak gebruikt in plaats van voorgedrukte formulieren en papier met een briefhoofd. In plaats van een voorgedrukt briefhoofd kunt u een overlay samenstellen die precies dezelfde informatie bevat. Als u een brief met het briefhoofd van uw bedrijf wilt afdrukken, hoeft u geen voorbedrukt briefhoofdpapier in het apparaat te plaatsen. U drukt het briefhoofd gewoon als overlay op uw document af.</p> <p>Als u een paginaoverlay wilt gebruiken, moet u een nieuwe paginaoverlay maken met uw logo of afbeelding.</p> <div data-bbox="360 927 1077 1281"><ul style="list-style-type: none"><li>• Het formaat van het overlaydocument moet hetzelfde zijn als dat van de documenten die u met de overlay afdrukt. Maak geen overlay met een watermerk.</li><li>• De resolutie van het overlaydocument moet dezelfde zijn als die van het document waarop u de overlay wilt afdrukken.</li></ul></div>

Item	Omschrijving
<b>Overlay</b> <b>(Een nieuwe paginaoverlay maken)</b>	<ol style="list-style-type: none"><li>Ga naar de <b>Voorkeursinstellingen voor afdrukken</b> als u het document als een overlay wilt opslaan.</li><li>Klik op het tabblad <b>Geavanceerd</b> en selecteer <b>Bewerken</b> in de vervolgkeuzelijst <b>Tekst</b>. Het venster <b>Overlay bewerken</b> verschijnt.</li><li>Klik in het venster <b>Overlay bewerken</b> op <b>Maken</b>.</li><li>Typ een naam van maximaal acht tekens in het vak <b>Opslaan als</b> in het venster <b>Taaknaam</b>. Selecteer indien nodig de map waarin u het overlaybestand wilt opslaan. Standaard is dit de map C:\Formover.</li><li>Klik op <b>opslaan</b>. De naam verschijnt in <b>Overzicht overlays</b>.</li><li>Klik op <b>OK</b> of <b>Afdrukken</b> tot het venster <b>Afdrukken</b> wordt afgesloten. Het bestand wordt niet afgedrukt. Het wordt opgeslagen op de harde schijf van uw computer.</li></ol>

# Afdrukfuncties

Item	Omschrijving
<b>Overlay</b> (Een paginaoverlay gebruiken)	<p><b>a</b> Klik op het tabblad <b>Geavanceerd</b>.</p> <p><b>b</b> Selecteer de gewenste overlay in de vervolgkeuzelijst <b>Tekst</b>.</p> <p><b>c</b> Als het overlaybestand dat u zoekt niet in de vervolgkeuzelijst <b>Tekst</b> voorkomt, selecteert u <b>Bewerken...</b> in de lijst en klikt u op <b>Laden</b>. Selecteer het overlaybestand dat u wilt gebruiken.</p> <p>Als u het gewenste overlaybestand op een externe bron hebt opgeslagen, kunt u het bestand ook laden vanuit het venster <b>Openen</b>.</p> <p>Klik op <b>Openen</b> als u het bestand hebt geladen. Het bestand verschijnt in het vak <b>Overzicht overlays</b> en kan worden afgedrukt. Selecteer de overlay in de vervolgkeuzelijst <b>Overzicht overlays</b>.</p> <p><b>d</b> Schakel indien nodig het selectievakje <b>Overlay bevestigen voor afdrukken</b> in. Als dit selectievakje is ingeschakeld, verschijnt telkens als u een document naar de printer verzendt een berichtvenster waarin u gevraagd wordt om te bevestigen of u een overlay op uw document wilt afdrukken.</p> <p>Als dit selectievakje niet is ingeschakeld en er een overlay is geselecteerd, wordt de overlay automatisch op uw document afgedrukt.</p> <p><b>e</b> Klik op <b>OK</b> of <b>Afdrukken</b> tot het venster <b>Afdrukken</b> wordt afgesloten.</p>

Item	Omschrijving
<b>Overlay</b> (Een paginaoverlay verwijderen)	<p><b>a</b> Klik in het venster <b>Voorkeursinstellingen voor afdrukken</b> op het tabblad <b>Geavanceerd</b>.</p> <p><b>b</b> Selecteer <b>Bewerken</b> in de vervolgkeuzelijst <b>Tekst</b>.</p> <p><b>c</b> Selecteer in het vak <b>Overzicht overlays</b> de overlay die u wilt verwijderen.</p> <p><b>d</b> Klik op <b>Wissen</b>.</p> <p><b>e</b> Als er een venster verschijnt waarin u om bevestiging wordt gevraagd, klikt u op <b>Ja</b>.</p> <p><b>f</b> Klik op <b>OK</b> of <b>Afdrukken</b> tot het venster <b>Afdrukken</b> wordt afgesloten. Paginaoverlays die u niet meer gebruikt, kunt u verwijderen.</p>

a. Deze optie is alleen beschikbaar als u het XPS-stuurprogramma gebruikt.

## Afdrukken in Macintosh



Afhankelijk van het model of opties zijn enkele functies mogelijk niet beschikbaar. Dit betekent dat de functies niet worden ondersteund.

## Een document afdrukken

Als u afdrukt met een Macintosh-computer moet u in elke toepassing die u gebruikt de instellingen van het printerstuurprogramma controleren. Volg de onderstaande stappen om af te drukken vanaf een Macintosh-computer:

# Afdrukfuncties

- 1 Open het af te drukken document.
- 2 Open het menu **Bestand** en klik op **Pagina-instelling** (**Documentinstellingen** in enkele toepassingen).
- 3 Selecteer papierformaat, -oriëntatie, -schaal en andere opties, en zorg ervoor dat uw apparaat is geselecteerd. Klik op **OK**.
- 4 Open het menu **Bestand** en klik op **Druk af**.
- 5 Kies het aantal exemplaren en geef aan welke pagina's u wilt afdrukken.
- 6 Klik op **Druk af**.

## Printerinstellingen wijzigen

U kunt geavanceerde afdrukfuncties gebruiken voor uw printer.

Open een toepassing en selecteer **Druk af** in het menu **Bestand**. De printernaam die in het printereigenschappenvenster wordt weergegeven is afhankelijk van de gebruikte printer. Het printereigenschappenvenster is afgezien van de naam vergelijkbaar met het onderstaande venster.

## Meerdere pagina's per vel afdrukken

U kunt meer dan één pagina afdrukken op één vel papier. Dit is een goedkope manier om conceptpagina's af te drukken.

- 1 Open een toepassing en selecteer **Druk af** uit het menu **Bestand**.
- 2 Selecteer **Lay-out** in de vervolgkeuzelijst **Afdrukstand**. Selecteer in de vervolgkeuzelijst **Pagina's per vel** het aantal pagina's dat u op één vel papier wilt afdrukken.
- 3 Kies de andere te gebruiken opties.
- 4 Klik op **Druk af**.  
Het apparaat drukt het gekozen aantal pagina's op één vel papier af.

## Help gebruiken

Klik op het vraagteken in de linkeronderhoek van het venster en klik op het onderwerp waarover u meer wilt weten. Er verschijnt een pop-upvenster met informatie over de functie van die optie waarover het stuurprogramma beschikt.

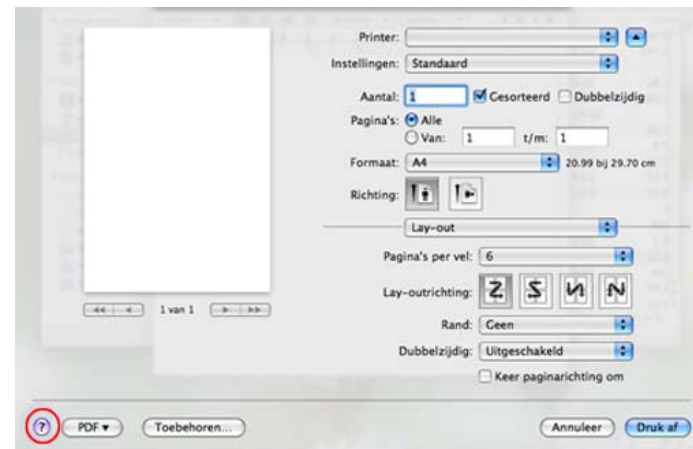

# Afdrukfuncties

## Afdrukken in Linux



Afhankelijk van het model of opties zijn enkele functies mogelijk niet beschikbaar. Dit betekent dat de functies niet worden ondersteund.

## Afdrukken vanuit een toepassing

Vanuit een groot aantal Linux-toepassingen kunt u afdrukken met Common UNIX Printing System (CUPS). U kunt vanuit al deze toepassingen met uw printer afdrukken.

- 1 Open een toepassing en selecteer **Print** in het menu **File**.
- 2 Selecteer rechtstreeks **Print** via `lpr`.
- 3 Selecteer uw model uit de lijst met printers in het venster LPR GUI en klik op **Properties**.

4 Wijzig de eigenschappen van de afdruktaak met behulp van de volgende vier tabbladen die bovenaan in het venster worden weergegeven.

- **General:** Wijzigt het papierformaat, papiertype en de afdrukstand van de documenten. Hiermee kunt u de functie dubbelzijdig afdrukken inschakelen, scheidingspagina's toevoegen aan het begin en op het einde, en het aantal pagina's per vel wijzigen.



Afhankelijk van het model is automatisch/handmatig dubbelzijdig afdrukken mogelijk niet beschikbaar. Als alternatief kunt u het `lpr`-afdruksysteem of andere programma's gebruiken voor het afdrukken van even en oneven pagina's.

- **Text:** Stelt de paginamarges en tekstopties, zoals regelafstand en kolommen in.
- **Graphics:** Op dit tabblad kunt u afbeeldingsopties instellen voor het afdrukken van afbeeldingsbestanden, zoals kleuropties en grootte of positie van de afbeelding.
- **Advanced:** Afdrukresolutie, papierbron en bestemming instellen.

5 Klik op **Apply** om de wijzigingen toe te passen en sluit het venster **Properties**.

6 Klik op **OK** in het venster **LPR GUI** om met afdrukken te beginnen.



# Afdrukfuncties

- 7 Het venster Printing verschijnt. Hierin kunt u de status van de afdruktaak controleren.

Klik op **Cancel** als u de huidige afdruktaak wilt annuleren.

## Bestanden afdrukken

U kunt een groot aantal bestandstypen afdrukken op dit apparaat door de standaard-CUPS-methode direct vanaf de opdrachtregel toe te passen. Met het CUPS-lpr-hulpprogramma kunt u dat doen, maar het programma uit het besturingsbestand vervang het standaard lpr-hulpprogramma door een veel gebruiksvriendelijker LPR GUI-programma.

Zo drukt u elk bestand af:

- 1 Typ lpr <bestandsnaam> op de commandoregel van de Linux-shell en druk op Enter. Het venster **LPR GUI** wordt geopend.  
Wanneer u enkel lpr typt en op **Enter** drukt, verschijnt eerst het venster **Select file(s) to print**. Selecteer de bestanden die u wilt afdrukken en klik op **Open**.
- 2 In het venster **LPR GUI** selecteert u uw apparaat uit de lijst en wijzigt u de eigenschappen van de afdruktaak.
- 3 Klik op **OK** om met afdrukken te beginnen.

## Printereigenschappen configureren

In **Printer Properties** dat u kunt openen in het venster **Printers configuration** kunt u de verschillende eigenschappen van uw printer wijzigen.

- 1 Open **Unified Driver Configurator**.  
Schakel indien nodig over naar **Printers configuration**.
- 2 Selecteer uw apparaat in de lijst met beschikbare printers en klik op **Properties**.
- 3 Het venster **Printer Properties** wordt geopend.  
Dit venster bestaat uit de volgende vijf tabbladen:
  - **General:** locatie en naam van de printer wijzigen. De naam die u op dit tabblad invoert, wordt weergegeven in de printerlijst in **Printers configuration**.
  - **Connection:** een andere poort bekijken of selecteren. Als u de poort van het apparaat van USB wijzigt in parallel of omgekeerd terwijl de printer in gebruik is, moet u de poort van het apparaat op dit tabblad opnieuw configureren.
  - **Driver:** Hiermee kunt u een ander printerstuurprogramma bekijken of selecteren. Klik op **Options** als u de standaardopties van het apparaat wilt instellen.

# Afdrukfuncties

- **Jobs:** de lijst met afdruktaken weergeven. Klik op **Cancel job** om de geselecteerde taak te annuleren. Schakel het selectievakje **Show completed jobs** in om een lijst met vorige afdruktaken weer te geven.
- **Classes:** Hier ziet u de klasse waartoe uw apparaat behoort. Klik op **Add to Class** om uw apparaat toe te voegen aan een bepaalde klasse of klik op **Remove from Class** als u het apparaat wilt verwijderen uit een geselecteerde klasse.

4 Klik op **OK** om de wijzigingen toe te passen en sluit het venster **Printer Properties**.

## Afdrukken in Unix



Afhankelijk van het model of opties zijn enkele functies mogelijk niet beschikbaar. Dit betekent dat de functies niet worden ondersteund (zie "functies" op pagina 7).

## Doorgaan met de afdruktaak

Kies na de installatie van de printer een afbeelding, tekst of PS-bestand om af te drukken.

1 Voer de opdracht "**printui <file\_name\_to\_print>**" uit.  
U wilt bijvoorbeeld "**document1**" afdrukken.

**printui document1**

Hiermee wordt **Print Job Manager** van het UNIX-printerstuurprogramma geopend waarin de gebruiker verschillende afdrukopties kan instellen.

2 Selecteer een printer die reeds is toegevoegd.

3 Selecteer de afdrukopties uit het venster, zoals **Page Selection**.

4 Selecteer in **Number of Copies** hoeveel exemplaren u nodig hebt.



Druk op **Properties** om gebruik te maken van de printerfuncties die uw printerstuurprogramma biedt.

5 Druk op **OK** om te beginnen met de afdruktaak.

## Printerinstellingen wijzigen

Het UNIX-printerstuurprogramma **Print Job Manager** waarin de gebruiker verschillende afdrukopties kan selecteren in printer **Properties**.

De volgende sneltoetsen kunnen worden gebruikt: "H" voor **Help**, "O" voor **OK**, "A" voor **Apply** en "C" voor **Cancel**.

# Afdrukfuncties

## Het tabblad General

- **Paper Size:** Hiermee kunt u naar eigen keuze het papierformaat instellen op A4, Letter of andere papierformaten.
- **Paper Type:** hiermee kiest u het type papier. Beschikbare opties uit de keuzelijst zijn: **Printer Default**, **Plain** en **Thick**.
- **Paper Source:** Kiest uit welke lade het papier gehaald moet worden. De standaardinstelling is **Auto Selection**.
- **Orientation:** hiermee selecteert u de richting waarin informatie wordt afgedrukt op een pagina.
- **Duplex:** hiermee worden beide zijden van het papier bedrukt om papier te besparen.



Afhankelijk van het model is automatisch/handmatig dubbelzijdig afdrukken mogelijk niet beschikbaar. Als alternatief kunt u het lpr-afdruksysteem of andere programma's gebruiken voor het afdrukken van even en oneven pagina's.

- **Multiple pages:** Hiermee worden meerdere pagina's afgedrukt op één vel papier.
- **Page Border:** Hiermee kunt een van de randstijlen kiezen (bv.: **Single-line hairline**, **Double-line hairline**).

## Het tabblad Image

Op dit tabblad kunt u de helderheid, resolutie of de positie van een afbeelding op uw document wijzigen.

## Het tabblad Text

Stel de tekenafstand, regelafstand of de kolommen op de afdruk in.

## Het tabblad Margins

- **Use Margins:** Hiermee stelt u de marges van het document in. De marges zijn standaard uitgeschakeld. De gebruiker kan de marges instellen door de waarde in de respectieve velden aan te passen. Standaard worden deze waarden bepaald door het geselecteerde papierformaat.
- **Unit:** Hiermee kunt u de eenheden wijzigen in points, inches of centimeters.

## Het tabblad Printer-Specific Settings

Selecteer verschillende opties in de **JCL** en **General** frames om verschillende instellingen aan te passen. Deze opties zijn specifiek voor de printer en afhankelijk van het PPD-bestand.

# Scanfuncties



- Voor basisfuncties voor het scannen, raadpleeg de Basishandleiding (zie "Basisfuncties voor scannen" op pagina 57).
- Deze functie is mogelijk niet beschikbaar, afhankelijk van het model of de optionele onderdelen (zie "functies" op pagina 7).
- De maximale resolutie, die kan worden bereikt hangt af van verschillende factoren, zoals de snelheid van de computer, de beschikbare schijfruimte, het geheugen, de grootte van de afbeelding die wordt gescand en de bitdiepte-instellingen. Dus afhankelijk van uw systeem en wat u wilt scannen, kunt u mogelijk niet op een bepaalde resolutie scannen, vooral wanneer verbeterde dpi wordt gebruikt.

## Basisscanmethode

U kunt de originelen met uw apparaat scannen via een USB-kabel of via het netwerk. De volgende methodologieën kunnen worden gebruikt voor het scannen van uw documenten:

- **Naar pc scan.:** Hiermee kunt u originelen via het configuratiescherm scannen. De gescande gegevens worden vervolgens opgeslagen in de map **Mijn documenten** op de verbonden computers (zie "Basisfuncties voor scannen" op pagina 57).
- **TWAIN:** TWAIN is een van de vooraf ingestelde beeldtoepassingen. Wanneer u een afbeelding scant, wordt de geselecteerde toepassing gestart zodat u het scanproces kunt beheren. U kunt deze functie gebruiken via de lokale verbinding of de netwerkverbinding (zie "Scannen vanuit een programma voor het bewerken van afbeeldingen" op pagina 178).
- **Dell Scan Assistant/SmarThru Office:** U kunt dit programma gebruiken voor het scannen van afbeeldingen of documenten.
  - Zie "Scannen met Dell Scan Assistant" op pagina 179
  - Zie "Scannen met SmarThru Office" op pagina 180.
- **WIA:** WIA staat voor Windows Images Acquisition. U kunt deze functie alleen gebruiken als de computer rechtstreeks op het apparaat is aangesloten met een USB-kabel (zie "Scannen met het WIA-stuurprogramma" op pagina 178).

# Scanfuncties

## De scaninstellingen in de computer configureren

- 1 Open **Dell Printer Manager** (zie "Dell Printer Manager gebruiken" op pagina 200).
- 2 Selecteer het juiste apparaat in de **Lijst met printers**.
- 3 Selecteer het menu **Instellingen voor scannen naar pc**.
- 4 Selecteer de gewenste optie.
  - **Scannen activeren:** Hiermee bepaalt u of de scanfunctie is ingeschakeld of het apparaat.
  - **profiel:** Hiermee geeft u de opgeslagen scanprofielen op het geselecteerde apparaat weer.
  - Het tabblad **Standaard:** Dit tabblad bevat algemene scan- en apparaatinstellingen.
  - Het tabblad **Afbeelding:** Dit tabblad bevat instellingen voor beeldbewerking.
- 5 Druk op **OK**.

## Scannen vanaf een apparaat dat is aangesloten op een netwerk

U moet het printerstuurprogramma op uw computer installeren vanaf de software-cd omdat het scanprogramma onderdeel is van het printerstuurprogramma (zie basishandleiding "Lokaal installeren van het stuurprogramma" op pagina 22).

- 1 Plaats originelen in de documentinvoer met de bedrukte zijde naar boven of plaats een enkel document met de bedrukte zijde naar onder op de glasplaat van de scanner (zie "Originelen plaatsen" op pagina 43).
- 2 Selecteer  (scannen) > **Naar pc scan.** > **Netwerkcomp.** op het configuratiescherm.





Als u het bericht **Niet beschikbaar** ziet, controleert u de poortverbinding.

- 3 Selecteer uw geregistreerd computer-**Id** en voer indien nodig het **Wachtwoord** in.

# Scanfuncties



- **ID** is gelijk aan de geregistreerde scan-ID voor de **Dell Printer Manager** >  Geavanceerde modus activeren > **Instellingen voor scannen naar pc**.
- **Wachtwoord** is het geregistreerde wachtwoord van vier cijfers voor de **Dell Printer Manager** >  Geavanceerde modus activeren > **Instellingen voor scannen naar pc**.

**4** Selecteer de gewenste optie en druk op **OK**.

**5** Het apparaat begint te scannen.



De gescande afbeelding wordt opgeslagen in **C:\Gebruikers\gebruikersnaam\Afbeeldingen\map**. De opslagmap kan verschillen, afhankelijk van uw besturingssysteem of het gebruikte programma.

## Scannen vanuit een programma voor het bewerken van afbeeldingen

U kunt documenten scannen en importeren via software voor het bewerken van afbeeldingen, zoals Adobe Photoshop, als de software TWAIN-compatibel is. Volg de onderstaande stappen om te scannen met TWAIN-compatibele software:

- 1** Controleer of de printer op uw computer is aangesloten en ingeschakeld is.
- 2** Plaats originelen in de documentinvoer met de bedrukte zijde naar boven of plaats een enkel document met de bedrukte zijde naar onder op de glasplaat van de scanner (zie "Originelen plaatsen" op pagina 43).
- 3** Open een toepassing, bijvoorbeeld Adobe Photoshop.
- 4** Klik op **Bestand > Importeren** en selecteer de scanner.
- 5** Stel de scanopties in.
- 6** Scan uw afbeelding en sla deze op.

## Scannen met het WIA-stuurprogramma

Uw apparaat ondersteunt ook het WIA-stuurprogramma (Windows Image Acquisition) voor het scannen van afbeeldingen. WIA is een van de standaardonderdelen van Microsoft Windows 7 en werkt met digitale camera's en scanners. In tegenstelling tot het TWAIN-stuurprogramma kunt u met het WIA-stuurprogramma zonder aanvullende software moeiteloos afbeeldingen scannen en bewerken:

# Scanfuncties



Het WIA-stuurprogramma werkt alleen onder besturingssystemen van Windows met een USB-poort, behalve onder Windows 2000.

- 1 Controleer of de printer op uw computer is aangesloten en ingeschakeld is.
- 2 Plaats originelen in de documentinvoer met de bedrukte zijde naar boven of plaats een enkel document met de bedrukte zijde naar onder op de glasplaat van de scanner (zie "Originelen plaatsen" op pagina 43).
- 3 Klik op **Start > Configuratiescherm > Hardware en geluiden > Apparaten en printers**.
- 4 Klik met de rechtermuisknop op het pictogram van het apparaatstuurprogramma in **Printers en faxapparaten** en kies **Zoeken starten**.
- 5 De toepassing **Nieuwe scan** wordt gestart.
- 6 Geef uw scanvoorkeuren op en klik op **Voorbeeld** om te zien welke invloed uw voorkeuren op de afbeelding hebben.
- 7 Scan uw afbeelding en sla deze op.

## Scannen met Dell Scan Assistant



U kunt de functie OCR (Optical Character Recognition, optische tekenherkenning) van het programma Dell Scan Assistant gebruiken.

- 1 Controleer of de printer op uw computer is aangesloten en ingeschakeld is.
- 2 Plaats originelen in de documentinvoer met de bedrukte zijde naar boven of plaats een enkel document met de bedrukte zijde naar onder op de glasplaat van de scanner (zie "Originelen plaatsen" op pagina 43).
- 3 Klik op **Start > Alle programma's > Dell** en start **Dell Scan Assistant**.



Selecteer het menu **Help** of klik op de knop  in het venster, en klik op de optie waar u meer over wilt weten.

- 4 Stel de scanopties in.
- 5 Klik op **Scannen**.

# Scanfuncties

## Scannen met SmarThru Office





U kunt de functie OCR (Optical Character Recognition, optische tekenherkenning) van het programma SmarThru Office gebruiken.

- 1 Controleer of de printer op uw computer is aangesloten en ingeschakeld is.
- 2 Plaats originelen in de documentinvoer met de bedrukte zijde naar boven of plaats een enkel document met de bedrukte zijde naar onder op de glasplaat van de scanner (zie "Originelen plaatsen" op pagina 43).
- 3 Dubbelklik op het pictogram **SmarThru Office**.
- 4 **SmarThru Office** wordt weergegeven.



Klik op de knop **Help** of  in het venster, en klik op de optie waar u meer over wilt weten.

- 5 Klik op het pictogram van **SmarThru Office** () in het systeemvak van Windows om het startprogramma **SmarThru Office** te activeren.
- 6 Klik op het scanpictogram () om het scanvenster te openen.

- 7 Het venster **Scan Setting** wordt geopend.
- 8 Geef de scaninstellingen op en klik op **Scan**.

## Scannen in Macintosh

### Scannen vanaf een apparaat dat is aangesloten op een netwerk

- 1 Controleer of uw apparaat met een netwerk is verbonden.
- 2 Plaats originelen in de documentinvoer met de bedrukte zijde naar boven of plaats een enkel document met de bedrukte zijde naar onder op de glasplaat van de scanner (zie "Originelen plaatsen" op pagina 43).
- 3 Start **Programma's** en klik op **Fotolader**.
- 4 Gebruik de onderstaande stappen voor het betreffende besturingssysteem.
  - Voor 10.4
    - Klik op de menubalk op **Apparaten > Blader door apparaten**.
    - Selecteer uw apparaat bij de optie TWAIN-apparaten. Zorg ervoor dat het selectievakje **Gebruik TWAIN-software** is ingeschakeld.



# Scanfuncties

- Klik op **Verbind**.

Als er een waarschuwingsbericht wordt weergegeven, klikt u op **Poort wijzigen** om een poort te selecteren. Als de TWAIN-interface wordt weergegeven, klikt u op **Poort wijzigen** op het tabblad **Voorkeuren** om een nieuwe poort te selecteren.

- Voor 10.5
  - Klik op de menubalk op **Apparaten > Blader door apparaten**.
  - Controleer of het selectievakje **Verbonden** naast uw apparaat is ingeschakeld is in **Bonjour-apparaten**.
  - Als u via TWAIN wilt scannen, raadpleegt u de bovenstaande procedure voor Mac OS X 10.4.
- Voor 10.7 of hoger, selecteert u uw apparaat bij **GEDEELD**.

**5** Stel de scanopties in dit programma in.

**6** Scan uw afbeelding en sla deze op.



- Als u niet kunt scannen met Fotolader, moet u Mac OS bijwerken met de nieuwste versie. Fotolader werkt correct in Mac OS X 10.4.7 en hoger.
- Raadpleeg de Help bij **Fotolader** voor meer informatie.
- U kunt ook TWAIN-compatibele software gebruiken, zoals Adobe Photoshop.

## Scannen in Linux

### Scannen

- 1** Controleer of de printer op uw computer is aangesloten en ingeschakeld is.
- 2** Dubbelklik op **Unified Driver Configurator** op het bureaublad.
- 3** Klik op de knop  om het venster Scanners Configuration te openen.

# Scanfuncties

- 4 Selecteer de scanner in de lijst.

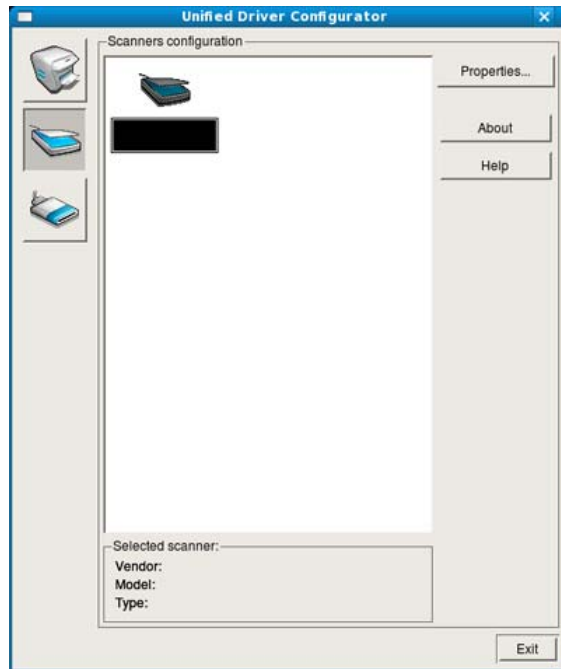

- 5 Klik op **Properties**.

- 6 Plaats originelen in de documentinvoer met de bedrukte zijde naar boven of plaats een enkel document met de bedrukte zijde naar onder op de glasplaat van de scanner (zie "Originelen plaatsen" op pagina 43).

- 7 Klik in het venster **Scanner Properties** op **Preview**.

- 8 Het document wordt gescand en er verschijnt een voorbeeld van de afbeelding in het **Preview Pane**.

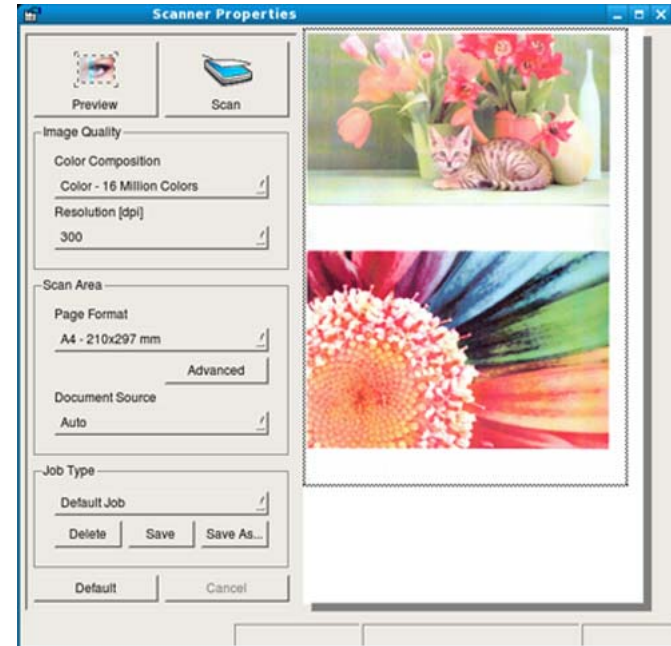

- 9 Sleep met de muisaanwijzer over het gedeelte dat u wilt scannen in het **Preview Pane**.

- 10 Selecteer de gewenste optie.

- 11 Scan uw afbeelding en sla deze op.

# Scanfuncties



U kunt uw scaninstellingen opslaan en toevoegen aan de vervolgkeuzelijst **Job Type** zodat u de instellingen opnieuw kunt gebruiken.

## Een afbeelding bewerken met Image Manager

In de toepassing Image Manager (Afbeeldingen beheren) vindt u menuopties en knoppen voor de bewerking van gescande afbeeldingen.

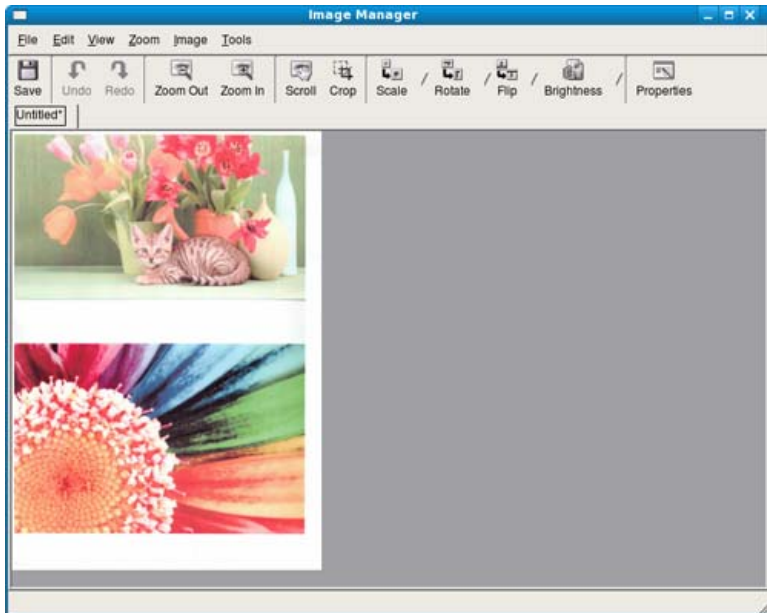



# Faxfuncties





Voor basisfuncties voor het faxen, raadpleeg de Basishandleiding (zie "Basisfuncties voor faxen" op pagina 58).

## Automatisch opnieuw kiezen

Als de lijn van het gekozen nummer bezet is of als het faxapparaat van de ontvanger niet antwoordt, wordt het nummer automatisch opnieuw gekozen. De tijd voor een nieuwe kiespoging is afhankelijk van de standaardinstellingen voor uw land.

Wanneer **Opnieuw kiezen?** op het display verschijnt, drukt u op  (**Start**) om het nummer onmiddellijk opnieuw te kiezen. Als u de functie Automatisch opnieuw kiezen wilt annuleren, drukt u op  (**Stop/Clear**).

U kunt ook de wachttijd tussen twee kiespogingen en het aantal kiespogingen wijzigen.

- 1 Druk op  (faxen) >  (**Menu**) > **Faxinstel.** > **Verzending** op het configuratiescherm.
- 2 Selecteer **Aant. kiespog.** of **Opn. kiezen na.**
- 3 Selecteer de gewenste optie.

## Faxnummer opnieuw kiezen

- 1 Druk op  (**Redial/Pause**) op het configuratiescherm.
- 2 Selecteer het gewenste faxnummer.  
Tien recent verzonden faxnummer met tien ontvangen nummerweergaven worden weergegeven.
- 3 Het apparaat begint automatisch met verzenden wanneer een origineel in de ADI wordt geplaatst.  
Als een origineel op de glasplaat ligt, selecteert u **Ja** om een andere pagina toe te voegen. Plaats een ander origineel en druk op **OK**. Als u klaar bent, selecteert **Nee** als **Nog een pagina?** wordt weergegeven.



## Een verzending bevestigen

Wanneer de laatste pagina van uw origineel correct is verzonden, hoort u een piepton waarna het apparaat terugkeert naar stand-bymodus.

Als er tijdens de verzending van uw fax iets fout gaat, verschijnt een foutbericht op het display. Druk op  (**Stop/Clear**) om het weergegeven foutbericht te wissen en probeer de fax opnieuw te verzenden.

# Faxfuncties



U kunt het apparaat zo instellen dat er na elke verzonden fax automatisch een verzendrapport wordt afgedrukt. Druk op  (fax) >  (Menu) > **Faxinstel.** > **Verzending** > **Transm.rapport** op het bedieningspaneel.

## Een fax met uw computer verzenden

Hiermee kunt u een fax verzenden vanaf uw computer zonder gebruik te maken van het configuratiescherm op het apparaat.

Als u een fax wilt versturen vanaf uw computer, moet het programma **Dell Network PC Fax** zijn geïnstalleerd. Dit programma wordt automatisch geïnstalleerd tijdens de installatie van het printerstuurprogramma.

- 1 Open het document dat u wilt verzenden.
- 2 Selecteer **Afdrukken** in het menu **Bestand**.  
Het venster **Afdrukken** verschijnt. Afhankelijk van uw toepassing kan dit venster er iets anders uitzien.
- 3 Selecteer **Dell Network PC Fax** in het venster **Afdrukken**
- 4 Klik op **Afdrukken** of **OK**.

- 5 Voer de nummers van de ontvangers in en selecteer opties





Selecteer het menu **Help** of klik op de knop  in het venster, en klik op de optie waar u meer over wilt weten.

- 6 Klik op **Verzenden**.

# Faxfuncties

## Uitgestelde faxverzending

U kunt het apparaat zo instellen dat een fax op een later tijdstip (tijdens uw afwezigheid) wordt verzonden. U kunt met deze functie geen kleurenfax verzenden.

- 1 Plaats originelen in de documentinvoer met de bedrukte zijde naar boven of plaats een enkel document met de bedrukte zijde naar onder op de glasplaat van de scanner.
- 2 Druk op  (faxen) op het configuratiescherm.
- 3 Pas de resolutie en helderheid naar wens aan.
- 4 Druk op  (**Menu**) > **Faxfunctie** > **Uitgest. verz.** op het configuratiescherm.
- 5 Voer het nummer van het ontvangende faxapparaat in en druk op **OK**.
- 6 U wordt gevraagd om het volgende faxnummer waarnaar u het document wilt verzenden in te voeren.
- 7 Als u meerdere faxnummers wilt invoeren, drukt u op **OK** wanneer **Ja** oplicht, en herhaalt u stap 5.



- U kunt maximaal 10 bestemmingen ingeven.
- Na het invoeren van een groeps kiesnummer kunt u geen ander groeps kiesnummer meer invoeren.

8

Voer de naam en de tijd in van de taak.



Als u een tijdstip instelt dat vroeger is dan de huidige tijd, wordt de fax de volgende dag op het ingestelde tijdstip verzonden.

9

Het document wordt in het geheugen opgeslagen voordat het wordt verzonden.

Het apparaat keert terug naar stand-bymodus. Het display herinnert u eraan dat het apparaat zich in stand-bymodus bevindt en dat er een uitgesteld faxbericht is ingesteld.





Hiermee kunt u de lijst van uitgestelde faxtaken controleren.



Druk op  (**Menu**) > **Systeeminst.** > **Rapport** > **Geplande taken** op het configuratiescherm.

# Faxfuncties

## Documenten toevoegen aan een gereserveerde fax

- 1 Plaats originelen in de documentinvoer met de bedrukte zijde naar boven of plaats een enkel document met de bedrukte zijde naar onder op de glasplaat van de scanner.
- 2 Druk op  (fax) >  (**Menu**) > **Faxfunctie** > **Pag. toevoegen** op het bedieningspaneel.
- 3 Selecteer de faxtaak en druk op **OK**.  
Als u klaar bent, selecteert **Nee** als **Nog een pagina?** wordt weergegeven. Het apparaat scant het origineel in en slaat het op in het geheugen.
- 4 Druk op  (**Stop/Clear**) om terug te keren naar de gereedmodus.



## Een gereserveerde faxtaak annuleren

- 1 Druk op  (fax) >  (**Menu**) > **Faxfunctie** > **Taak annuleren** op het bedieningspaneel.
- 2 Selecteer de gewenste faxtaak en druk op **OK**.
- 3 Druk op **OK** wanneer **Ja** verschijnt.  
De geselecteerde fax wordt uit het geheugen gewist.

- 4 Druk op  (**Stop/Clear**) om terug te keren naar de gereedmodus.

## Een fax verzenden met een hoge prioriteit

U gebruikt deze functie als u een fax met hoge prioriteit moet verzenden voorafgaand aan andere geplande taken. Het origineel wordt naar het geheugen gescand en onmiddellijk verzonden zodra de lopende taak is voltooid.

- 1 Plaats originelen in de documentinvoer met de bedrukte zijde naar boven of plaats een enkel document met de bedrukte zijde naar onder op de glasplaat van de scanner.
- 2 Druk op  (**Fax**) >  (**Menu**) > **Faxfunctie** > **Prior. verz.** op het bedieningspaneel.
- 3 Voer het ontvangende faxnummer in en druk op **OK**.
- 4 Voer de naam van de taak in en druk op **OK**.
- 5 Als er een origineel op de glasplaat ligt, selecteert u **Ja** om een andere pagina toe te voegen. Plaats een ander origineel en druk op **OK**.  
Als u klaar bent, selecteert **Nee** als **Nog een pagina?** wordt weergegeven.  
Het document wordt gescand en gefaxt naar de bestemmingen.

# Faxfuncties



## Een verzonden fax doorsturen naar een andere bestemming

U kunt het apparaat instellen om een ontvangen of verzonden fax naar een andere bestemming te verzenden per fax. Deze functie is nuttig als u een fax wilt ontvangen wanneer u niet op kantoor bent.



- Wanneer u een fax doorstuurt via e-mail, moet u eerst de e-mailserver en het IP-adres invoeren in Embedded Web Service (zie "Embedded Web Service gebruiken" op pagina 198).
- Ongeacht of u een kleurenfax hebt verzonden of ontvangen, worden de gegevens doorgestuurd in grijstinten.

**1** Plaats originelen in de documentinvoer met de bedrukte zijde naar boven of plaats een enkel document met de bedrukte zijde naar onder op de glasplaat van de scanner.

**2** Druk op  (fax) >  (**Menu**) > **Faxfunctie** > **Doorsturen** > **Fax** > **Naar ander nr.** > **Aan** op het bedieningspaneel.



De optie **Doorsturen** is mogelijk niet beschikbaar afhankelijk van model of optionele onderdelen (zie "Verschillende functies" op pagina 8).

**3** Voer het ontvangende faxnummer in en druk op **OK**.

**4** Druk op  (**Stop/Clear**) om terug te keren naar de gereedmodus. Na elkaar verzonden faxen zullen doorgestuurd worden naar het opgegeven faxapparaat.

## Ontvangen faxen doorsturen

U kunt het apparaat instellen om een ontvangen of verzonden fax naar een andere bestemming te verzenden per fax. Deze functie is nuttig als u een fax wilt ontvangen wanneer u niet op kantoor bent.



Ongeacht of u een kleurenfax hebt verzonden of ontvangen, worden de gegevens doorgestuurd in grijstinten.

**1** Druk op  (fax) >  (**Menu**) > **Faxfunctie** > **Doorsturen** > **Doorsturen, E-mail, of Server** > **Ontvangen en doorst.** > **Fax** op het bedieningspaneel.



De optie **Doorsturen** is mogelijk niet beschikbaar afhankelijk van model of optionele onderdelen (zie "Verschillende functies" op pagina 8).

**2** Selecteer **Fax** als u wilt dat het apparaat de fax afdrukt nadat het deze heeft doorgestuurd.





# Faxfuncties

- 3 Voer het ontvangende faxnummer, e-mailadres of serveradres in en druk op **OK**.
- 4 Voer de starttijd en de eindtijd in, en druk vervolgens op **OK**.
- 5 Druk op  (**Stop/Clear**) om terug te keren naar de gereedmodus. Na elkaar verzonden faxen zullen doorgestuurd worden naar het opgegeven faxapparaat.

## Een fax met uw computer ontvangen



- Deze functie is mogelijk niet beschikbaar, afhankelijk van het model of de optionele onderdelen (zie "functies" op pagina 7).
- Om deze functie te kunnen gebruiken, moet u de volgende optie op het configuratiescherm instellen:

Druk op  (fax) >  (**Menu**) > **Faxfunctie** > **Doorsturen** > **pc** > **Aan** op het bedieningspaneel.





- 1 Open **Dell Printer Manager**.
- 2 Selecteer het juiste apparaat in de **Lijst met printers**.
- 3 Selecteer het menu **Instellingen voor faxen naar pc**.

- 4 Wijzig de faxinstellingen met **Faxontvangst instellen**.
  - **Faxontvangst op apparaat inschakelen**: Selecteren of u deze functie wilt gebruiken.
  - **Type afbeelding**: De ontvangen faxberichten converteren naar PDF of TIFF.
  - **Opslaglocatie**: De locatie selecteren voor het opslaan van geconverteerde faxberichten.
  - **Prefix**: Pad selecteren naar bestand of map als prefix.
  - **Ontvangen fax afdrukken**: stelt na ontvangst van de fax de afdrukgegevens in voor het ontvangen faxbericht.
  - **Waarschuwen bij voltooiing**: Als een fax wordt ontvangen, wordt een pop-upvenster geopend met een melding.
  - **Openen met standaardtoepassing**: Na ontvangst van de fax wordt de fax geopend met de standaardapplicatie.
  - **Geen**: Het apparaat meldt het ontvangen van de fax niet bij de gebruiker en opent de applicatie ook niet.

- 5 Druk op **OK**.

# Faxfuncties

## De ontvangstmodus wijzigen

- 1 Druk op  (fax) >  (**Menu**) > **Faxinstel.** > **Ontvangst** > **Ontvangstmodus** op het bedieningspaneel.
- 2 Selecteer de gewenste optie.
  - **Fax:** hiermee wordt een inkomende faxoproep aangenomen en wordt onmiddellijk overgeschakeld naar de faxontvangstmodus.
  - **Tel:** Hiermee ontvangt u een fax door op  (**On Hook Dial**) en vervolgens op  (**Start**) te drukken.
  - **Ant/Fax:** wordt gebruikt als er een antwoordapparaat is aangesloten op uw apparaat. Inkomende oproepen worden beantwoord door het antwoordapparaat en de beller kan een boodschap op het antwoordapparaat achterlaten. Als het faxapparaat een faxtoon op de lijn opvangt, schakelt het automatisch over naar faxmodus om de fax te ontvangen.



Sluit een antwoordapparaat aan op de EXT-uitgang aan de achterkant van het apparaat om de **Ant/Fax**-modus te gebruiken.



- **DRPD:** u kunt een oproep aannemen met de DRPD-functie (Distinctive Ring Pattern Detection – detectie van distinctieve belpatronen). "Distinctive Ring" of beltoonherkenning is een dienst van de telefoonmaatschappij waarmee men via één telefoonlijn meerdere oproepen gelijktijdig kan beantwoorden. Zie "Faxen ontvangen in DRPD-modus" op pagina 192 voor meer informatie.



Deze instelling is niet in alle landen beschikbaar.

- 3 Druk op **OK**.
- 4 Druk op  (**Stop/Clear**) om terug te keren naar de gereedmodus.

## Handmatig ontvangen in telefoonmodus

Wanneer u de faxtoon van het extern faxapparaat hoort, kunt een faxoproep ontvangen door achtereenvolgens op  (**On Hook Dial**) en op  (**Start**). Als uw apparaat een telefoonhoorn heeft, kunt u oproepen beantwoorden met de telefoonhoorn (zie "functies" op pagina 7).

# Faxfuncties

## Automatisch ontvangen in antwoordapparaat/ faxmodus

Als u deze modus wilt gebruiken, moet u een antwoordapparaat aansluiten op de EXT-uitgang aan de achterzijde van uw apparaat. Als de beller een bericht achterlaat, slaat het antwoordapparaat het bericht op. Als het apparaat een faxtoon op de lijn detecteert, wordt de fax automatisch ontvangen.



- Als u het apparaat in deze modus hebt ingesteld en het antwoordapparaat is uitgeschakeld of er is geen antwoordapparaat op de EXT-uitgang aangesloten, wordt na een vooraf ingesteld aantal belsignalen automatisch overgeschakeld naar de faxmodus.
- Als uw antwoordapparaat een door de gebruiker instelbare teller voor beltonen heeft, stelt u het apparaat zo in dat het inkomende oproepen binnen de eerste beltoon aanneemt.
- Als de telefoonmodus van het apparaat is ingeschakeld, moet u het faxapparaat met het antwoordapparaat loskoppelen of uitschakelen. Anders zal het uitgaande bericht van het antwoordapparaat uw telefoongesprek verstoren.

## Faxen ontvangen via een intern telefoontoestel

Als u een intern telefoontoestel gebruikt dat is aangesloten op de EXT-aansluiting, kunt u een fax ontvangen van iemand met wie u in gesprek bent op het interne telefoontoestel zonder dat u naar het faxapparaat hoeft te gaan.

Wanneer u een oproep ontvangt op een intern telefoontoestel en u hoort faxtonen, drukt u op de toetsen **\*9\*** op het intern telefoontoestel. Het apparaat ontvangt de fax.

**\*9\*** is de voorgeprogrammeerde fabriekscodes voor ontvangst op afstand. De eerste en de laatste asterisk liggen vast, maar u kunt het middelste cijfer naar wens wijzigen.



Wanneer u een gesprek via het telefoontoestel dat is aangesloten op de EXT-aansluiting, zijn de functies voor scannen en kopiëren niet beschikbaar.

# Faxfuncties

## Faxen ontvangen in DRPD-modus

"Distinctive Ring" of beltoonherkenning is een dienst van de telefoonmaatschappij waarmee men via één telefoonlijn meerdere oproepen gelijktijdig kan beantwoorden. Deze functie wordt vaak gebruikt door antwoorddiensten die voor verschillende klanten telefoonoproepen beantwoorden en moeten weten welk nummer iemand heeft gekozen om de oproep correct te kunnen beantwoorden.

- 1 Selecteer  (fax) >  (Menu) > **Faxinstel.** > **Ontvangst** > **DRPD-modus** > **Wacht op belsign** op het bedieningspaneel.
- 2 Bel met een andere telefoon naar uw faxnummer.
- 3 Als het apparaat begint te rinkelen, beantwoordt u de oproep niet. Het apparaat heeft enkele belsignalen nodig om het patroon te "leren" herkennen.  
  
Als het patroon is herkend voor later gebruik, verschijnt **DRPD-instelling voltooid** op het display. Als de instelling van DRPD mislukt, verschijnt **Fout DRPD-belsignaal**.
- 4 Druk op **OK** wanneer DRPD verschijnt en begin opnieuw vanaf stap 2.



- Als u uw faxnummer wijzigt of als u het apparaat aansluit op een andere telefoonlijn, moet u DRPD opnieuw instellen.
- Nadat u DRPD hebt ingesteld, belt u opnieuw naar uw faxnummer om te controleren of het apparaat antwoordt met een faxtoon. Bel vervolgens naar een ander nummer dat aan dezelfde lijn is toegekend om te controleren of de oproep wordt doorgeschakeld naar uw intern telefoontoestel of naar het antwoordapparaat dat is aangesloten op de EXT-uitgang.

## Ontvangen in veilige ontvangstmodus





Deze functie is mogelijk niet beschikbaar, afhankelijk van het model of de optionele onderdelen (zie "functies" op pagina 7).



Mogelijk wilt u niet dat faxberichten die tijdens uw afwezigheid binnenkomen door anderen worden bekeken. Als u de veilige ontvangstmodus inschakelt, worden alle inkomende faxen in het geheugen opgeslagen. U kunt de faxen vervolgens afdrukken door het wachtwoord in te voeren.

# Faxfuncties



Als u de veilige ontvangstmodus wilt gebruiken, moet u het menu activeren via  (fax) >  (**Menu**) > **Faxfunctie** > **Veilige ontv.** op het bedieningspaneel.



## Ontvangen faxen afdrukken

- 1 Selecteer  (fax) >  (**Menu**) > **Faxfunctie** > **Veilige ontv.** > **Afdrukken** op het bedieningspaneel.
- 2 Voer een wachtwoord van vier cijfers in en druk op **OK**.
- 3 Alle in het geheugen opgeslagen faxberichten worden afgedrukt.

## Faxen op beide zijden van het papier afdrukken



- Afhankelijk van de opties of het model zullen sommige menu's mogelijk niet op het display verschijnen. Als dit het geval is, zijn deze opties niet van toepassing op uw apparaat.
- Deze functie is mogelijk niet beschikbaar, afhankelijk van het model of de optionele onderdelen (zie "functies" op pagina 7).

- 1 Plaats originelen in de documentinvoer met de bedrukte zijde naar boven of plaats een enkel document met de bedrukte zijde naar onder op de glasplaat van de scanner.
- 2 Druk op  (fax) >  (**Menu**) > **Faxinstel.** > **Ontvangst** > **Dubbelz. afdr.** op het bedieningspaneel.

- **Uit:** hiermee kunt u afdrukken in normale modus.
- **Lange zijde:** drukt pagina's zo af dat ze gelezen kunnen worden als een boek.

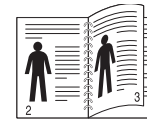

- **Korte zijde:** drukt de pagina's zo af dat ze gelezen kunnen worden als een notitieblok.

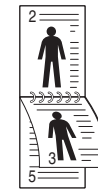

- 3 Druk op **OK**.
- 4 Druk op  (**Stop/Clear**) om terug te keren naar de gereedmodus.

# Faxfuncties

## Faxen ontvangen in het geheugen



Aangezien het apparaat meerdere taken tegelijk kan uitvoeren, kan het faxen ontvangen terwijl u kopieert of afdrukt. Als u tijdens het kopiëren of afdrukken een fax ontvangt, slaat het apparaat de inkomende fax in het geheugen op. Zodra u klaar bent met kopiëren of afdrukken, wordt de fax automatisch afgedrukt.



Wanneer de fax is ontvangen en wordt afgedrukt, kunnen tegelijkertijd geen andere kopieer- of afdrukopdrachten worden verwerkt.

## Automatisch een verzendrapport afdrukken

U kunt het apparaat zo instellen dat een rapport wordt afgedrukt met gedetailleerde informatie over de 50 laatste faxen (zowel verzonden als ontvangen), met vermelding van datum en tijd.

- 1 Druk op  (fax) >  (**Menu**) > **Faxinstel.** > **Autom. rapport** > **Aan** op het bedieningspaneel.
- 2 Druk op  (**Stop/Clear**) om terug te keren naar de gereedmodus.



# 5. Handige beheerprogramma's

Dit hoofdstuk introduceert beheerprogramma's waarmee u de mogelijkheden van uw apparaat maximaal kunt benutten.

- **Hulpprogramma Firmware Update gebruiken** 196
- **Hulpprogramma voor het bestellen van Dell-printerbenodigdheden gebruiken** 197
- **Embedded Web Service gebruiken** 198
- **Dell Printer Manager gebruiken** 200
- **Dell Printer Status gebruiken** 203
- **De Linux Unified Driver Configurator gebruiken** 205

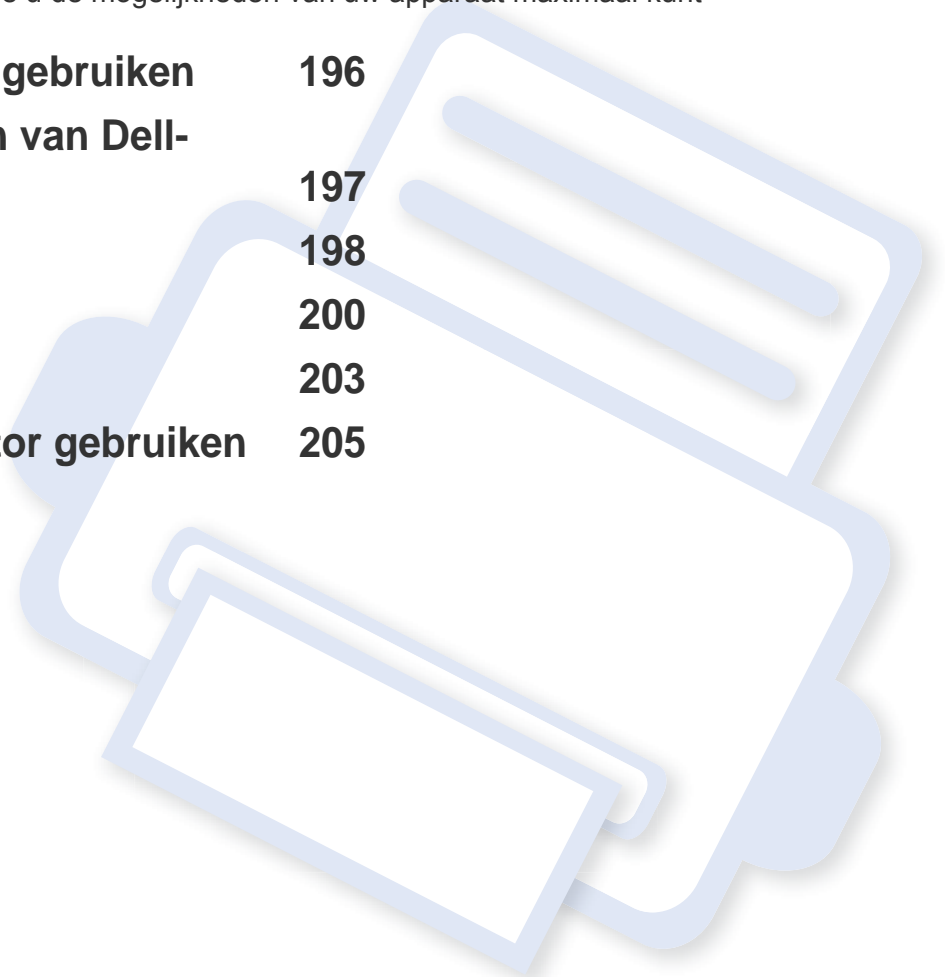

# Hulpprogramma Firmware Update gebruiken

Met het Hulpprogramma Firmware Update kunt u uw apparaat onderhouden door de firmware bij te werken.

- 1 Kies in het menu **Start Programma's** of **Alle programma's** > **Dell** > **Dell Printers** > naam van het printerstuurprogramma > **Hulpprogramma Firmware Update**.
- 2 Download de nieuwste firmware. Klik op <http://www.support.dell.com>.
- 3 Als uw printer is aangesloten met een USB-kabel, klikt u op **USB Aangesloten printer** of **Netwerk Aangesloten printer**.



- 4 Klik op **Bladeren** en selecteer het gedownloade firmwarebestand.
- 5 Klik op **Firmware updaten**.



# Hulpprogramma voor het bestellen van Dell-printerbenodigdheden gebruiken

Vervangende tonercassettes of verbruiksartikelen van Dell bestellen:



Alleen beschikbaar voor gebruikers met Windows- of Macintosh-besturingssystemen.

- 1 Dubbelklik op het pictogram **Hulpprogramma voor het bestellen van Dell-printerbenodigdheden** op uw bureaublad.



OF

Kies in het menu **Start Programma's** of **Alle programma's** > **Dell** > **Dell Printers** > naam van het printerstuurprogramma > **Hulpprogramma voor het bestellen van Dell-printerbenodigdheden**.



Voor Macintosh,

Open de map **Programma's** > map **Dell** > **Hulpprogramma voor het bestellen van Dell-printerbenodigdheden**.

- 2 Het venster **Hulpprogramma voor het bestellen van Dell-printerbenodigdheden** wordt geopend.



# Embedded Web Service gebruiken



- Voor Embedded Web Service is minimaal Internet Explorer 6.0 of hoger vereist.
- De uitleg over Embedded Web Service in deze gebruikershandleiding kan afhankelijk zijn van de opties en het model, en komt mogelijk niet helemaal overeen met uw apparaat.
- Alleen voor netwerkmodel (zie "Software" op pagina 7).

## Embedded Web Service openen

- 1 Open een webbrowser in Windows, zoals Internet Explorer. Typ het IP-adres van het apparaat (<http://xxx.xxx.xxx.xxx>) in het adresveld en druk op de Enter-toets of klik op **Ga naar**.
- 2 De in het apparaat geïntegreerde website wordt geopend.

## Aanmelden bij Embedded Web Service

Voor u de opties in Embedded Web Service kunt instellen, moet u zich aanmelden als beheerder. U kunt Embedded Web Service ook gebruiken zonder u aan te melden, maar u hebt dan geen toegang tot het tabblad **Settings** en het tabblad **Security**.

- 1 Klik op **Login** in de rechterbovenhoek van de website Embedded Web Service.
- 2 Typ de juiste gegevens bij **ID** en **Password** en klik vervolgens op **Login**.
  - **ID: admin**
  - **Password: dell00000**

## Overzicht van Embedded Web Service



Afhankelijk van uw model zullen sommige menu's mogelijk niet verschijnen.



Information

Settings

Security

Maintenance

# Embedded Web Service gebruiken

## Het tabblad Information

---

Op dit tabblad wordt algemene informatie over het apparaat weergegeven. U kunt diverse gegevens controleren, waaronder de resterende hoeveelheid toner. U kunt ook rapporten afdrucken, zoals een foutenrapport.

- **Active Alerts:** Toont de waarschuwingen die in het apparaat zijn gegenereerd en hun ernst.
- **Supplies:** Toont hoeveel pagina's zijn afgedrukt en hoeveel toner er nog in de cassette zit.
- **Usage Counters:** Toont het tellers van het aantal vellen per type afdruk: enkelzijdig en dubbelzijdig.
- **Current Settings:** Toont informatie of het apparaat en het netwerk.
- **Print information:** Drukt rapporten af zoals systeemgerelateerde rapporten, e-mailadressen en lettertyperapporten.

## Het tabblad Settings

---

Op dit tabblad kunt u de configuratie van uw apparaat en netwerk instellen. U moet zich aanmelden als beheerder om dit tabblad weer te geven.

- Het tabblad **Machine Settings:** Stelt de door uw machine geleverde opties in.
- Het tabblad **Network Settings:** Toont opties voor de netwerkomgeving. Stelt opties in zoals TCP/IP en netwerkprotocollen.

## Het tabblad Security

---

Op dit tabblad kunt u de beveiligingsgegevens van uw systeem en van het netwerk instellen. U moet zich aanmelden als beheerder om dit tabblad weer te geven.

- **System Security:** Stelt de gegevens van de systeembeheerder in en schakelt tevens de apparaatfuncties in- of uit.
- **Network Security:** IPv4/IPv6-filtering.

## Het tabblad Maintenance

---

Op dit tabblad kunt u uw apparaat onderhouden door de firmware te upgraden en contactgegevens voor het versturen van e-mails in te stellen. U kunt ook een verbinding maken met de website van Dell of stuurprogramma's downloaden door het menu **Link** te selecteren.

- **Firmware Upgrade:** Bijwerken van de firmware van uw apparaat.
- **Contact Information:** Contactgegevens tonen.
- **Link:** Toont koppelingen naar nuttige sites waar u informatie kunt downloaden of lezen.

# Dell Printer Manager gebruiken



- Alleen beschikbaar voor gebruikers van Windows- en Macintosh-besturingssystemen (zie "Software" op pagina 7).
- Voor Dell Printer Manager met Windows is minimaal Internet Explorer 6.0 of hoger vereist.

Dell Printer Manager bevat alle printerinstellingen voor uw Dell-apparaat. Dell Printer Manager combineert printerinstellingen met omgevingsfactoren, instellingen/taakopties en startopties. Met al deze functies hebt u overzichtelijk toegang tot alle functies van uw Dell-printer. Dell Printer Manager biedt twee verschillende interfaces waaruit de gebruiker kan kiezen: een basisinterface en een interface voor gevorderde gebruikers. Overschakelen tussen de twee interfaces is eenvoudig: klik gewoon op een knop.

## Uitleg over Dell Printer Manager

Openen van het programma:

### Voor Windows:

Kies **Start > Programma's of Alle programma's > Dell > Dell Printers > Dell Printer Manager > Dell Printer Manager**.

### Voor Macintosh:

Open de map **Toepassingen > map Dell > Dell Printer Manager**.

De interface Dell Printer Manager bestaat uit verschillende gedeelten die in de volgende tabel worden beschreven:





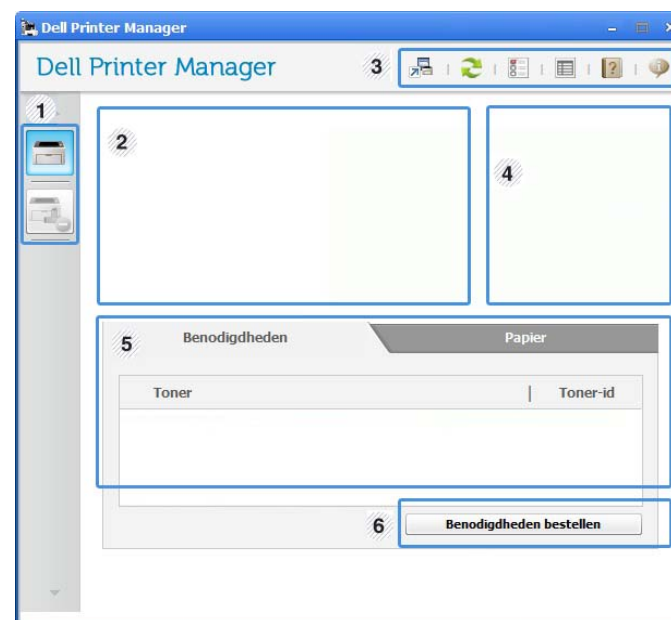

De schermafbeelding kan verschillen, afhankelijk van het besturingssysteem dat u gebruikt.



1	Printerlijst	De printerlijst geeft printers weer die geïnstalleerd zijn op uw computer en netwerkprinters die zijn toegevoegd met netwerkverkenning (alleen in Windows).
---	--------------	---

# Dell Printer Manager gebruiken

2	Printerinformatie	<p>In dit kader staat algemene informatie over uw apparaat. U kunt deze informatie controleren, zoals de naam van het printermodel, het IP-adres (of poortnummer) en de printerstatus.</p> <p> U kunt de <b>Handleiding</b> online bekijken.</p>
3	Programma-informatie	<p>Bevat koppelingen voor overschakelen naar geavanceerde instellingen, voorkeursinstellingen, hulp en informatie over het programma.</p> <p> Met de knop  kunt u de interface wijzigen in de <b>interface voor gevorderde gebruikers</b> (zie "Overzicht interface instellingen voor gevorderde gebruikers" op pagina 201).</p>
4	Snelkoppelingen	<p>Toont <b>Snelkoppelingen</b> naar printerspecifieke functies. Dit gedeelte bevat ook koppelingen naar toepassingen in de geavanceerde instellingen.</p> <p> Als u op het apparaat verbinding maakt met een netwerk, wordt het pictogram Embedded Web Service geactiveerd.</p>

5	Inhoud	Toont informatie over de geselecteerde printer, het niveau van de toner en het papier. De informatie wijzigt naargelang de gekozen printer. Niet alle apparaten beschikken over deze functie.
6	Benodigheden bestellen	Klik op de knop <b>Bestellen</b> in het deelvenster om verbruiksartikelen te bestellen. U kunt online reservetoner cassette(s) bestellen.



Selecteer het menu **Help** of klik op de knop  in het venster, en klik op de optie waar u meer over wilt weten.

## Overzicht interface instellingen voor gevorderde gebruikers

De interface voor gevorderde gebruikers is bedoeld voor de beheerder van het netwerk en de printers.



Afhankelijk van de opties of het model verschijnen sommige menu's mogelijk niet op het display. Als dit het geval is, zijn deze opties niet van toepassing op uw apparaat.

# Dell Printer Manager gebruiken

## Apparaatinstellingen

---

U kunt verschillende apparaatinstellingen zoals papier, indeling, emulatie, netwerk en afdrukinformatie instellen.

## Instellingen voor scannen naar pc

---

Dit menu bevat instellingen waarmee u profielen voor scannen naar pc kunt maken of verwijderen.

- **Scannen activeren:** Hiermee bepaalt u of de scanfunctie is ingeschakeld of het apparaat.
- **profiel:** Hiermee geeft u de opgeslagen scanprofielen op het geselecteerde apparaat weer.
- Het tabblad **Standaard:** Dit tabblad bevat algemene scan- en apparaatinstellingen.
- Het tabblad **Afbeelding:** Dit tabblad bevat instellingen voor beeldbewerking.

## Instellingen voor faxen naar pc

---

Dit menu bevat instellingen voor de basisfaxfunctie van het geselecteerde apparaat.

- **Uitschakelen:** Als **Uitschakelen** is ingesteld op **Aan**, worden binnenkomende faxen niet ontvangen op dit apparaat.
- **Faxontvangst op apparaat inschakelen:** Hiermee kunt u faxen op het apparaat inschakelen en meer opties voor de faxfunctie instellen.

## Waarschuwingsinstellingen (alleen voor Windows)

---

Dit menu bevat instellingen gerelateerd aan de waarschuwingen over fouten en storingen.

- **Printerwaarschuwing:** Levert instellingen met betrekking tot wanneer waarschuwingen ontvangen worden.
- **E-mailwaarschuwing:** Levert opties met betrekking tot het ontvangen van waarschuwingen via e-mail.
- **Overzicht van waarschuwingen:** Levert een geschiedenis met betrekking tot waarschuwingen gerelateerd aan het apparaat en de toner.

# Dell Printer Status gebruiken

Dell Printer status is een programma dat de status van de printer controleert en u daarvan op de hoogte houdt.



- Het venster Dell Printer Status en de inhoud die in deze gebruikershandleiding zijn afgebeeld, kunnen verschillen afhankelijk van de gebruikte printer of het gebruikte besturingssysteem.
- Controleer welke besturingssystemen compatibel zijn met uw apparaat (zie "Specificaties" op pagina 98).
- Alleen beschikbaar voor gebruikers van Windows-besturingssystemen (zie "Software" op pagina 7).

## Overzicht van Dell Printer Status

Als er een fout optreedt tijdens het gebruik van het apparaat, kunt u de fout controleren in Dell Printer Status. Dell Printer Status wordt automatisch geïnstalleerd wanneer u de apparaatsoftware installeert.

U kunt Dell Printer Status ook handmatig starten. Ga naar **Voorkeursinstellingen voor afdrukken**, klik op het tabblad **Basis** > de knop **Printerstatus**.

Deze pictogrammen verschijnen op de Windows-taakbalk:

Pictogram	betekent	Omschrijving
	Normaal	Het apparaat staat klaar voor gebruik en er zijn geen fouten of waarschuwingen.
	Waarschuwing	Het apparaat is in een toestand waarin er in de toekomst een fout kan optreden. Dit is bijvoorbeeld als het niveau van de toner laag is, wat kan leiden tot de toner-leegstatus.
	Fout	Er is minstens één fout in het apparaat.

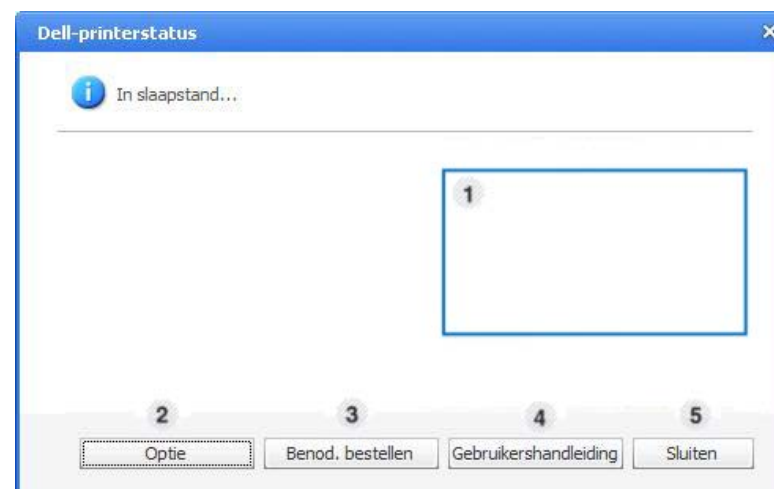

# Dell Printer Status gebruiken

1	<b>Tonerniveau</b>	Hier wordt het resterende tonerniveau in de cassette(s) weergegeven. Het apparaat en het aantal tonercassette(s) in het bovenstaande venster kunnen verschillen afhankelijk van de gebruikte printer. Niet alle apparaten beschikken over deze functie.
2	<b>Optie</b>	U kunt instellingen voor waarschuwingen gerelateerd aan afdruktaken opgeven.
3	<b>Benod. bestellen</b>	U kunt online reservetonicassette(s) bestellen.
4	<b>Gebruikershandleiding</b>	U kunt de Gebruikershandleiding online bekijken.
5	<b>Sluiten</b>	Sluit het venster.



# De Linux Unified Driver Configurator gebruiken

Unified Linux Driver Configurator is een hulpprogramma dat hoofdzakelijk bestemd is voor de configuratie van apparaten. U moet Unified Linux Driver installeren om Unified Driver Configurator te kunnen gebruiken (zie "Installatie voor Linux" op pagina 118).

Na de installatie van het stuurprogramma op uw Linux-systeem wordt automatisch het pictogram voor Unified Driver Configurator op uw bureaublad geplaatst.

## Unified Driver Configurator openen

- 1 Dubbelklik op **Unified Driver Configurator** op het bureaublad. U kunt ook op het pictogram **Startup** klikken en **Dell Unified Driver > Unified Driver Configurator** selecteren.
- 2 Klik op de knoppen links om het overeenkomstige configuratievenster te openen.

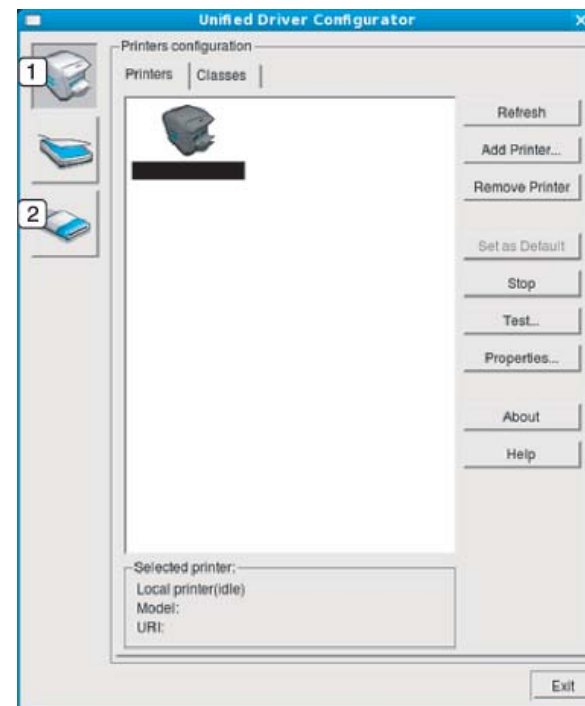

- 1 Printer Configuration
- 2 Port Configuration

# De Linux Unified Driver Configurator



Klik op de knop **Help** of  in het venster om gebruik te maken van de schermhulp.

- 3 Breng de wijzigingen aan in de configuratie en klik op **Exit** om **Unified Driver Configurator** te sluiten.

## Printerconfiguratie

**Printers configuration** bevat twee tabbladen: **Printers** en **Classes**.

## Het tabblad Printers

Klik op het pictogram van het apparaat links in het venster **Unified Driver Configurator** om de printerconfiguratie van het huidige systeem weer te geven.

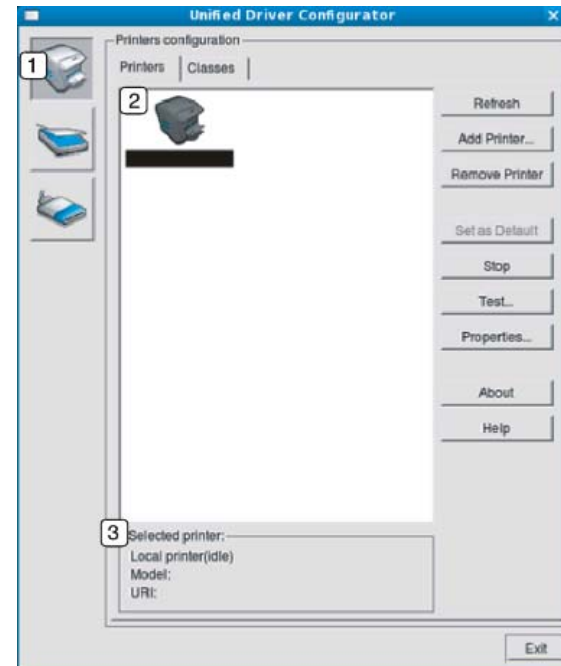

- |   |   |
|---|---|
| 1 | Schakelt naar <b>Printers configuration</b> .                           |
| 2 | Hier worden alle geïnstalleerde apparaten weergegeven.                  |
| 3 | Hiermee worden de status, modelnaam en URI van uw apparaat weergegeven. |

# De Linux Unified Driver Configurator

De bedieningsknoppen van de printer zijn:

- **Refresh:** hiermee vernieuwt u de lijst met beschikbare apparaten.
- **Add Printer:** hiermee voegt u een nieuw apparaat toe.
- **Remove Printer:** hiermee verwijdert u het geselecteerde apparaat.
- **Set as Default:** hiermee stelt u het geselecteerde apparaat in als standaardapparaat.
- **Stop/Start:** hiermee kunt u het apparaat stoppen/starten.
- **Test:** hiermee kunt u een testpagina afdrukken om te controleren of de printer goed werkt.
- **Properties:** Hiermee kunt u de eigenschappen van de printer weergeven en wijzigen.

## Het tabblad Classes

Op het tabblad Classes wordt een lijst met beschikbare apparaatklassen weergegeven.

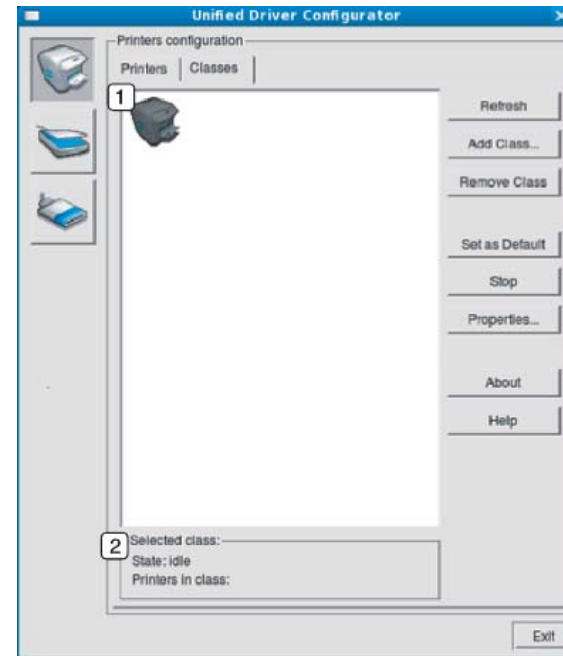

1 Hiermee geeft u alle apparaatklassen weer.

2 Hiermee geeft u de status van de klasse en het aantal apparaten in de klasse aan.

- **Refresh:** vernieuwt de lijst met klassen.
- **Add Class:** hiermee kunt u een nieuwe apparaatklasse toevoegen.

# De Linux Unified Driver Configurator

- **Remove Class:** hiermee verwijdert u de geselecteerde apparaatklasse.

## Ports configuration

In dit venster kunt u de lijst met beschikbare poorten weergeven, de status van elke poort controleren en een poort vrijgeven die bezet wordt door een afgebroken taak.

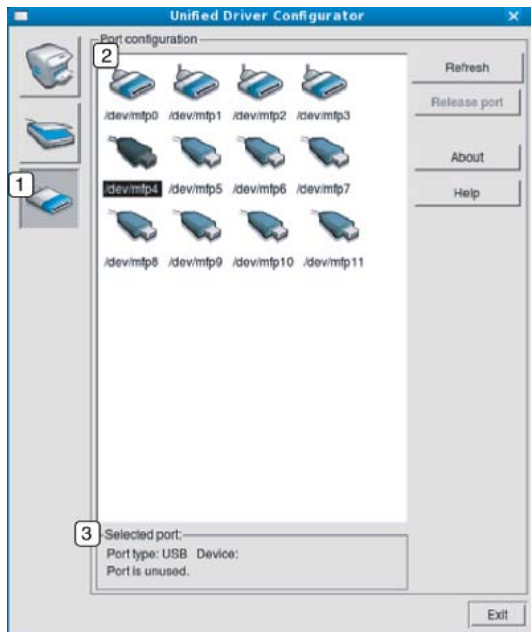

1	Schakelt naar <b>Ports configuration</b> .
2	Alle beschikbare poorten.
3	Hiermee geeft u het poorttype, het op de poort aangesloten apparaat en de status weer.

- **Refresh:** hiermee vernieuwt u de lijst met beschikbare poorten.
- **Release port:** hiermee kunt u de geselecteerde poort vrijgeven.



# 6. Problemen oplossen

In dit hoofdstuk vindt u nuttige informatie over wat u moet doen als er een probleem optreedt.

- **Problemen met papierinvoer** 210
- **Problemen met de voeding en het netsnoer** 211
- **Afdrukproblemen** 212
- **Problemen met de afdrukkwaliteit** 215
- **Problemen met kopiëren** 223
- **Problemen met scannen** 224
- **Problemen met faxen** 226
- **Problemen met het besturingssysteem** 228

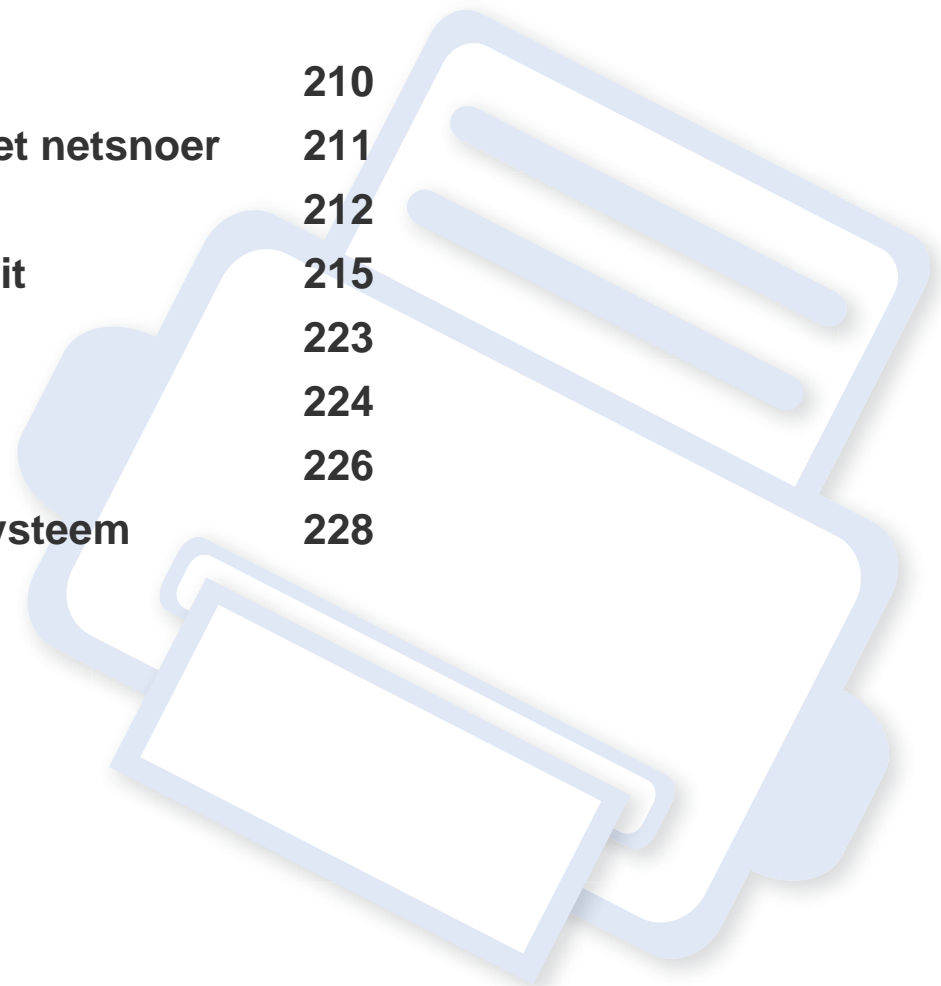

# Problemen met papierinvoer

Toestand	Voorgestelde oplossing
Het papier loopt vast tijdens het afdrukken.	Verwijder het vastgelopen papier.
Papier kleeft aan elkaar.	<ul style="list-style-type: none"><li>• Controleer de maximale papiercapaciteit van de lade.</li><li>• Zorg dat u een geschikte papiersoort gebruikt.</li><li>• Haal het papier uit de lade en buig het of waaier het uit.</li><li>• In vochtige omstandigheden kunnen bepaalde papiersoorten aan elkaar blijven kleven.</li></ul>
Invoerprobleem met een aantal vellen tegelijk.	Er kan niet meer dan één papiersoort tegelijk in de lade worden geplaatst. Plaats alleen papier van hetzelfde soort en hetzelfde formaat en gewicht.
Afdrukpapier wordt niet ingevoerd.	<ul style="list-style-type: none"><li>• Verwijder vastgelopen papier in het apparaat.</li><li>• Het papier werd niet goed in de lade gelegd. Verwijder het papier en plaats het op de juiste manier in de lade.</li><li>• Er ligt te veel papier in de lade. Verwijder het teveel aan papier.</li><li>• Het papier is te dik. Gebruik alleen papier dat voldoet aan de specificaties van het apparaat.</li></ul>
Het papier blijft vastlopen.	<ul style="list-style-type: none"><li>• Er ligt te veel papier in de lade. Verwijder het teveel aan papier. Gebruik de lade voor handmatige invoer als u op speciaal materiaal afdrukt.</li><li>• U gebruikt een verkeerde papiersoort. Gebruik alleen papier dat voldoet aan de specificaties van het apparaat.</li><li>• Misschien zitten er materiaalresten in het apparaat. Open de voorklep en verwijder de resten.</li></ul>
Transparanten plakken aan elkaar in de papieruitvoerlade.	Gebruik alleen transparanten die speciaal zijn bedoeld voor laserprinters. Verwijder elk transparant zodra het is uitgevoerd.
Enveloppen trekken scheef of worden niet goed ingevoerd.	Zorg dat de papiergeleiders aan beide kanten van de envelop goed zijn ingesteld (ze moeten de envelop net raken).

# Problemen met de voeding en het netsnoer

Toestand	Voorgestelde oplossing
Het apparaat krijgt geen stroom, of de verbindingkabel tussen de computer en het apparaat is niet goed aangesloten.	<ul style="list-style-type: none"><li>• Sluit de printer eerst op de netvoeding aan. Als het apparaat een knop  (Power) op het bedieningspaneel heeft, drukt u hierop.</li><li>• Maak de kabel van het apparaat los en sluit deze opnieuw aan.</li></ul>

# Afdrukproblemen

Toestand	Mogelijke oorzaak	Voorgestelde oplossing
Het apparaat drukt niet af.	Het apparaat krijgt geen stroom.	Sluit de printer eerst op de netvoeding aan. Als het apparaat een knop  (Power) op het bedieningspaneel heeft, drukt u hierop.
	Het apparaat is niet als standaardprinter geselecteerd.	Selecteer uw printer als standaardprinter in Windows.
	Controleer het volgende:	
	<ul style="list-style-type: none"><li>• De klep is niet gesloten. Sluit de klep.</li><li>• Er is een papierstoring opgetreden. Verwijder het vastgelopen papier (zie "Papierstoringen verhelpen" op pagina 84).</li><li>• De papierlade is leeg. Plaats papier (zie "Papier in de lade plaatsen" op pagina 34).</li><li>• Er is geen tonercassette geplaatst. Vervang de tonercassette (zie "De tonercassette vervangen" op pagina 69).</li><li>• Zorg dat het beschermingsmateriaal is verwijderd van de tonercassette (zie "De tonercassette vervangen" op pagina 69).</li></ul>	
	Neem contact op met een medewerker van de klantenservice als er een systeemfout optreedt.	
	De verbindingskabel tussen de computer en het apparaat is niet goed aangesloten.	Maak de kabel van het apparaat los en sluit hem opnieuw aan (zie "Achterkant" op pagina 18).
	De verbindingskabel tussen de computer en het apparaat is mogelijk defect.	Sluit de kabel indien mogelijk aan op een andere computer die naar behoren werkt en druk een document af. U kunt ook proberen om een andere kabel voor uw apparaat te gebruiken.
De poortinstelling is niet juist.	Controleer de printerinstellingen in Windows om vast te stellen of de afdruktaak naar de juiste poort wordt gestuurd. Als uw computer meerdere poorten heeft, controleert u of het apparaat op de juiste poort is aangesloten.	



# Afdrukproblemen



Toestand	Mogelijke oorzaak	Voorgestelde oplossing
Het apparaat drukt niet af.	Het apparaat is mogelijk niet goed geconfigureerd.	Controleer de <b>Voorkeursinstellingen voor afdrukken</b> om na te gaan of alle afdrুকinstellingen correct zijn.
	Mogelijk is het printerstuurprogramma niet goed geïnstalleerd.	Deïnstalleer het stuurprogramma van uw printer en installeer het programma opnieuw.
	Het apparaat werkt niet goed.	Kijk of het display van het bedieningspaneel een systeemfout aangeeft. Neem contact op met een medewerker van de klantenservice.
	Het document is zo groot dat er niet voldoende ruimte op de harde schijf van de computer is om toegang te krijgen tot de afdruktaak.	Maak extra ruimte op de harde schijf vrij en druk het document opnieuw af.
	De uitvoerlade is vol.	Wanneer het papier uit de uitvoerlade is verwijderd, gaat het apparaat door met afdrukken.
Het apparaat haalt papier uit de verkeerde invoer.	De paperoptie die in <b>Voorkeursinstellingen voor afdrukken</b> is geselecteerd is mogelijk onjuist.	In veel softwaretoepassingen kunt u de papierinvoer instellen op het tabblad <b>Papier</b> in <b>Voorkeursinstellingen voor afdrukken</b> (zie "Voorkeursinstellingen openen" op pagina 49). Selecteer de juiste papierbron. Raadpleeg Help bij het printerstuurprogramma (zie "Help gebruiken" op pagina 50).
Een afdruktaak wordt uiterst langzaam afgedrukt.	Mogelijk is de afdruktaak zeer complex.	Maak de pagina minder complex of wijzig de instellingen voor de afdrুকwaliteit.
De helft van de pagina is blanco.	Mogelijk is de afdrukstand verkeerd ingesteld.	Wijzig de afdrukstand in het desbetreffende programma (zie "Voorkeursinstellingen openen" op pagina 49). Raadpleeg Help bij het printerstuurprogramma (zie "Help gebruiken" op pagina 50).
	Het ingestelde papierformaat stemt niet overeen met het formaat van het papier in de lade.	Controleer of het papierformaat dat is ingesteld in het printerstuurprogramma overeenstemt met het papier in de papierlade. Controleer of het papierformaat dat is ingesteld in het printerstuurprogramma overeenstemt met het papier dat is geselecteerd in het programma dat u gebruikt (zie "Voorkeursinstellingen openen" op pagina 49).
Het apparaat drukt wel af, maar de tekst is niet correct, vervormd of niet volledig.	De kabel van het apparaat zit los of is defect.	Maak de kabel van het apparaat los en sluit hem opnieuw aan. Druk een document af dat u eerder wel correct hebt kunnen afdrukken. Sluit de kabel en het apparaat indien mogelijk aan op een andere computer en druk een document af dat u eerder wel correct hebt kunnen afdrukken. Als dit alles niet helpt, probeert u een nieuwe printerkabel.
	Het verkeerde printerstuurprogramma is geselecteerd.	Controleer in het afdrukmenu van de toepassing of u de juiste printer hebt geselecteerd.
	De softwaretoepassing werkt niet naar behoren.	Probeer een document af te drukken vanuit een andere toepassing.
	Het besturingssysteem werkt niet naar behoren.	Sluit Windows af en start de computer opnieuw op. Schakel het apparaat uit en weer in.

# Afdrukproblemen

Toestand	Mogelijke oorzaak	Voorgestelde oplossing
Er worden blanco pagina's afgedrukt.	De tonercassette is leeg of beschadigd.	Herverdeel indien nodig het tonerpoeder. Vervang indien nodig de tonercassette. <ul style="list-style-type: none"><li>• Zie "Toner herverdelen" op pagina 68.</li><li>• Zie "De tonercassette vervangen" op pagina 69.</li></ul>
	Mogelijk bevat het bestand blanco pagina's.	Controleer of het bestand blanco pagina's bevat.
	Mogelijk is een onderdeel van het apparaat defect (bijvoorbeeld de controller of het moederbord).	Neem contact op met een medewerker van de klantenservice.
Het apparaat drukt het PDF-bestand niet juist af. Sommige delen van afbeeldingen, tekst of illustraties ontbreken.	Incompatibiliteit tussen het PDF-bestand en de Acrobat-producten.	Het bestand kan worden afgedrukt door het PDF-bestand af te drukken als een afbeelding. Schakel <b>Afdrukken als afbeelding</b> uit de afdrukopties van Acrobat in.   Een PDF-bestand als afbeelding afdrukken neemt meer tijd in beslag.
De afdrukkwaliteit van foto's is niet goed. De afbeeldingen zijn niet duidelijk.	De resolutie van de foto is zeer laag.	Verklein de afmetingen van de foto. Als u de afmetingen van de foto in het programma vergroot, wordt de resolutie verlaagd.
Er komt voor het afdrukken ter hoogte van de uitvoerlade stoom uit het apparaat.	Het gebruik van geperforeerd papier kan damp veroorzaken tijdens het afdrukken.	Dit is geen probleem. Ga gewoon door met afdrukken.
Het apparaat drukt geen speciaal papier zoals rekeningpapier af.	Het papierformaat en de papierformaatinstelling komen niet overeen.	Stel het juiste papierformaat in onder <b>Aangepast</b> in het tabblad <b>Papier</b> in <b>Voorkeursinstellingen voor afdrukken</b> (zie "Voorkeursinstellingen openen" op pagina 49).
Het afgedrukte papier krult op.	De instelling voor de papiersoort klopt niet.	Wijzig de instelling van de printer en probeer het opnieuw. Ga naar de <b>Voorkeursinstellingen voor afdrukken</b> , klik op het tabblad <b>Papier</b> en stel de papiersoort in op <b>Dik papier</b> (zie "Voorkeursinstellingen openen" op pagina 49).

# Problemen met de afdrukkwaliteit

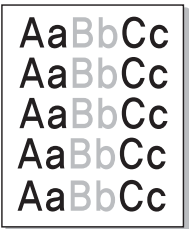
Vuil aan de binnenkant van het apparaat of verkeerd geplaatst papier kan leiden tot een verminderde afdrukkwaliteit. Raadpleeg de onderstaande tabel om het probleem te verhelpen.

Toestand	Voorgestelde oplossing
<p><b>Lichte of vage afdrukken</b></p> 	<ul style="list-style-type: none"><li>• Als u een verticale witte strook of vaag gedeelte op de afdruk ziet, is de toner bijna op. Plaats een nieuwe tonercassette (zie "De tonercassette vervangen" op pagina 69).</li><li>• Mogelijk voldoet het papier niet aan de papierspecificaties. Het papier kan bijvoorbeeld te vochtig of te ruw zijn.</li><li>• Als de hele pagina te licht is, is de afdrukresolutie te laag ingesteld of bevindt het apparaat zich in energiebesparende modus. Wijzig de afdrukresolutie en schakel de energiebesparende modus uit. Raadpleeg de Help bij het printerstuurprogramma.</li><li>• Een combinatie van vage plekken en vegen kan erop wijzen dat de tonercassette moet worden gereinigd. Reinig de binnenkant van het apparaat (zie "Het apparaat reinigen" op pagina 73).</li><li>• Het oppervlak van het LSU-gedeelte in het apparaat kan vuil zijn. Reinig de binnenkant van het apparaat (zie "Het apparaat reinigen" op pagina 73). Als het probleem hiermee niet kan worden opgelost, neemt u contact op met een medewerker van de klantenservice.</li></ul>
<p><b>De bovenste helft van het papier is lichter bedrukt dan de rest van het papier.</b></p> 	<p><b>De toner hecht mogelijk niet aan dit papierstype.</b></p> <ul style="list-style-type: none"><li>• Wijzig de instelling van de printer en probeer het opnieuw. Ga naar <b>Voorkeursinstellingen voor afdrukken</b>, klik op het tabblad <b>Papier</b> en stel het papierstype in op <b>Kringlooppapier</b> (zie "Voorkeursinstellingen openen" op pagina 49).</li></ul>

# Problemen met de afdrukkwaliteit

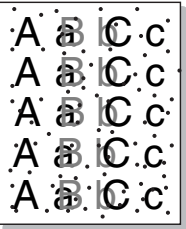
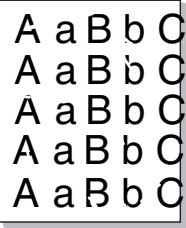
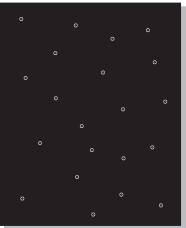
Toestand	Voorgestelde oplossing
<b>Tonervlekken</b> 	<ul style="list-style-type: none"><li>• Mogelijk voldoet het papier niet aan de specificaties. Het papier kan bijvoorbeeld te vochtig of te ruw zijn.</li><li>• Mogelijk is de transportrol vuil. Reinig de binnenkant van het apparaat (zie "Het apparaat reinigen" op pagina 73).</li><li>• Het papierpad is mogelijk aan een reinigingsbeurt toe. Neem contact op met een medewerker van de klantenservice (zie "Het apparaat reinigen" op pagina 73).</li></ul>
<b>Onregelmatigheden</b> 	<p>Als op willekeurige plaatsen vage, doorgaans ronde, plekken verschijnen:</p> <ul style="list-style-type: none"><li>• Er zit mogelijk een slecht vel tussen het papier. Druk het document opnieuw af.</li><li>• Het vochtgehalte van het papier is niet op alle plaatsen gelijk of het papier bevat vochtplekken. Probeer papier van een ander merk.</li><li>• Een hele partij papier is niet in orde. Problemen tijdens de productie kunnen ertoe leiden dat sommige delen toner afstoten. Probeer een ander soort of merk papier.</li><li>• Wijzig de instelling van de printer en probeer het opnieuw. Ga naar de <b>Voorkeursinstellingen voor afdrucken</b>, klik op het tabblad <b>Papier</b> en stel de papiersoort in op <b>Dik papier</b> (zie "Voorkeursinstellingen openen" op pagina 49).</li></ul> <p>Als het probleem hiermee niet kan worden opgelost, neemt u contact op met een medewerker van de klantenservice.</p>
<b>Witte vlekken</b> 	<p>Er verschijnen witte vlekken op de pagina:</p> <ul style="list-style-type: none"><li>• Het papier is te ruw en er valt veel papierstof op de interne onderdelen van het apparaat, wat erop wijst dat de rol vuil kan zijn. Reinig de binnenkant van het apparaat (zie "Het apparaat reinigen" op pagina 73).</li><li>• Het papierpad is mogelijk aan een reinigingsbeurt toe. Reinig de binnenkant van het apparaat (zie "Het apparaat reinigen" op pagina 73).</li></ul> <p>Als het probleem hiermee niet kan worden opgelost, neemt u contact op met een medewerker van de klantenservice.</p>

# Problemen met de afdrukkwaliteit

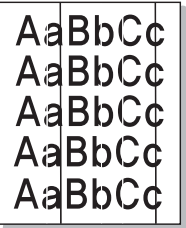
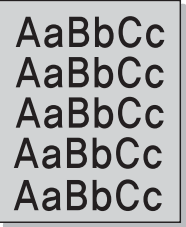
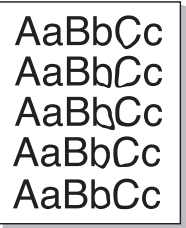
Toestand	Voorgestelde oplossing
<b>Verticale strepen</b> 	<p>Als de pagina zwarte, verticale strepen vertoont:</p> <ul style="list-style-type: none"><li>Er zitten mogelijk krassen op het oppervlak (drumgedeelte) van de tonercassette in het apparaat. Verwijder de tonercassette en plaats een nieuwe (zie "De tonercassette vervangen" op pagina 69).</li></ul> <p>Als de pagina witte verticale strepen vertoont:</p> <ul style="list-style-type: none"><li>Het oppervlak van het LSU-gedeelte in het apparaat kan vuil zijn. Reinig de binnenkant van het apparaat (zie "Het apparaat reinigen" op pagina 73). Als het probleem hiermee niet kan worden opgelost, neemt u contact op met een medewerker van de klantenservice.</li></ul>
<b>Zwarte of gekleurde achtergrond</b> 	<p>Als er in lichte gedeelten te veel toner wordt gebruikt (grijze achtergrond):</p> <ul style="list-style-type: none"><li>Gebruik papier met een lager gewicht.</li><li>Controleer de omgevingsvoorwaarden: bijzonder droge omstandigheden of een hoge luchtvochtigheid (meer dan 80% RV) kunnen aanleiding geven tot een grijzere achtergrond.</li><li>Verwijder de oude tonercassette en plaats een nieuwe (zie "De tonercassette vervangen" op pagina 69).</li><li>Herverdeel de toner grondig (zie "Toner herverdelen" op pagina 68).</li></ul>
<b>Tonervegen</b> 	<ul style="list-style-type: none"><li>Reinig de binnenkant van het apparaat (zie "Het apparaat reinigen" op pagina 73).</li><li>Controleer de papiersoort en de kwaliteit van het papier.</li><li>Verwijder de tonercassette en plaats een nieuwe (zie "De tonercassette vervangen" op pagina 69).</li></ul>

# Problemen met de afdrukkwaliteit

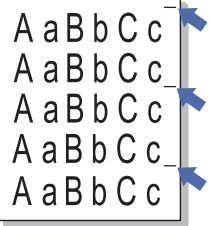
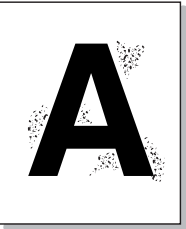
Toestand	Voorgestelde oplossing
<p data-bbox="53 272 394 347"><b>Verticaal terugkerende afwijkingen</b></p> 	<p data-bbox="506 272 1585 304">Als de bedrukte zijde van de pagina met gelijke intervallen afwijkingen vertoont:</p> <ul data-bbox="506 328 2163 544" style="list-style-type: none"><li data-bbox="506 328 2163 400">• De tonercassette is mogelijk beschadigd. Als de problemen zich na het afdrucken blijven voordoen, vervangt u de oude tonercassette door een nieuwe (zie "De tonercassette vervangen" op pagina 69).</li><li data-bbox="506 416 2163 488">• Er zit mogelijk toner op sommige onderdelen van het apparaat. Als de afwijkingen zich op de achterkant van de pagina bevinden zal het probleem waarschijnlijk na enkele pagina's vanzelf verdwijnen.</li><li data-bbox="506 504 2163 544">• De fixeereenheid is mogelijk beschadigd. Neem contact op met een medewerker van de klantenservice.</li></ul>
<p data-bbox="53 655 304 687"><b>Schaduwvlekken</b></p> 	<p data-bbox="506 655 2141 687">Schaduwvlekken worden veroorzaakt door kleine hoeveelheden toner die willekeurig verspreid op de afdruk voorkomen.</p> <ul data-bbox="506 711 2186 1174" style="list-style-type: none"><li data-bbox="506 711 2186 783">• Misschien is het papier te vochtig. Probeer af te drukken op papier van een andere partij. Maak een pak papier pas open op het moment dat u het gaat gebruiken zodat het papier niet te veel vocht opneemt.</li><li data-bbox="506 799 2186 959">• Wijzig de afdrukklay-out als er schaduwvlekken verschijnen op een envelop om te voorkomen dat wordt afgedrukt op een gebied met overlappende naden aan de rugzijde. Afdrukken op naden kan problemen veroorzaken. Of selecteer <b>Dik papier</b> in het venster <b>Voorkeursinstellingen voor afdrucken</b> (zie "Voorkeursinstellingen openen" op pagina 49).</li><li data-bbox="506 975 2186 1126">• Als het gehele oppervlak van een afgedrukte pagina wordt bedekt met schaduwvlekken, kiest u een andere afdrukresolutie in het softwareprogramma of in de <b>Voorkeursinstellingen voor afdrucken</b> (zie "Voorkeursinstellingen openen" op pagina 49). Controleer of u het juiste papertype hebt geselecteerd. Voorbeeld: Als Dikker papier wordt geselecteerd, maar als er momenteel Normaal papier gebruikt wordt, kan het papier verzadigen met inkt en dit probleem tot gevolg hebben.</li><li data-bbox="506 1142 2186 1174">• Als u een nieuwe tonercassette gebruikt, moet u de toner eerst herverdelen (zie "Toner herverdelen" op pagina 68).</li></ul>

# Problemen met de afdrukkwaliteit

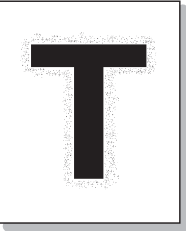
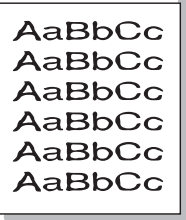
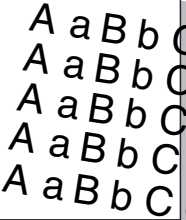
Toestand	Voorgestelde oplossing
<p data-bbox="51 272 427 384"><b>Er blijven tonerdeeltjes hangen rond vetgedrukte tekens of donkere foto's.</b></p> 	<p data-bbox="506 272 1151 304">De toner hecht mogelijk niet aan dit papiertype.</p> <ul data-bbox="506 328 2175 488" style="list-style-type: none"><li>• Wijzig de instelling van de printer en probeer het opnieuw. Ga naar <b>Voorkeursinstellingen voor afdrukken</b>, klik op het tabblad <b>Papier</b> en stel het papiertype in op <b>Kringlooppapier</b> (zie "Voorkeursinstellingen openen" op pagina 49).</li><li>• Controleer of u het juiste papiertype hebt geselecteerd. Voorbeeld: Als Dikker papier wordt geselecteerd, maar als er momenteel Normaal papier gebruikt wordt, kan het papier verzadigen met inkt en dit probleem tot gevolg hebben.</li></ul>
<p data-bbox="51 699 300 730"><b>Misvormde tekst</b></p> 	<ul data-bbox="506 699 2029 730" style="list-style-type: none"><li>• Als tekst er vervormd uit ziet ("uitgehold" effect) is het papier mogelijk te glad. Probeer een ander soort papier.</li></ul>
<p data-bbox="51 1034 259 1066"><b>Papier schuin</b></p> 	<ul data-bbox="506 1034 1648 1174" style="list-style-type: none"><li>• Plaats het papier op de juiste manier in de lade.</li><li>• Controleer de papiersoort en de kwaliteit van het papier.</li><li>• Let erop dat de geleiders niet te dicht en niet te ver af staan van de stapel papier.</li></ul>

# Problemen met de afdrukkwaliteit

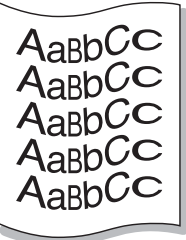
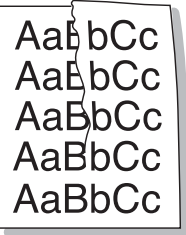
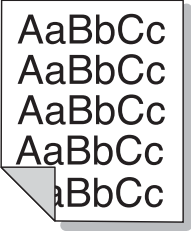
Toestand	Voorgestelde oplossing
<p data-bbox="51 272 331 304"><b>Gekruild of gegolfd</b></p> 	<ul data-bbox="506 272 2190 408" style="list-style-type: none"><li>• Plaats het papier op de juiste manier in de lade.</li><li>• Controleer de papiersoort en de kwaliteit van het papier. Papier kan krullen als de temperatuur of de vochtigheid te hoog is.</li><li>• Draai de stapel papier in de lade om. Probeer ook eens om het papier 180° te draaien in de lade.</li></ul>
<p data-bbox="51 624 331 655"><b>Vouwen of kreuken</b></p> 	<ul data-bbox="506 624 1861 759" style="list-style-type: none"><li>• Plaats het papier op de juiste manier in de lade.</li><li>• Controleer de papiersoort en de kwaliteit van het papier.</li><li>• Draai de stapel papier in de lade om. Probeer ook eens om het papier 180° te draaien in de lade.</li></ul>
<p data-bbox="51 975 465 1046"><b>Achterkant van afdrukken is vuil</b></p> 	<ul data-bbox="506 975 2101 1007" style="list-style-type: none"><li>• Mogelijk lekt een tonercassette. Reinig de binnenkant van het apparaat (zie "Het apparaat reinigen" op pagina 73).</li></ul>

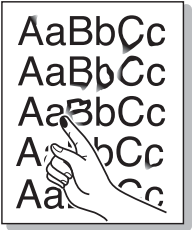
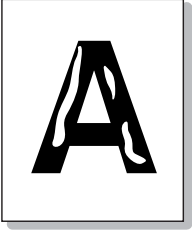

# Problemen met de afdrukkwaliteit

Toestand	Voorgestelde oplossing
<b>Volledig gekleurde of zwarte pagina's</b> 	<ul style="list-style-type: none"><li>• Mogelijk is de tonercassette niet goed geplaatst. Verwijder de cassette en plaats deze opnieuw.</li><li>• Mogelijk is de tonercassette defect. Verwijder de tonercassette en plaats een nieuwe (zie "De tonercassette vervangen" op pagina 69).</li><li>• Het apparaat moet mogelijk worden gerepareerd. Neem contact op met een medewerker van de klantenservice.</li></ul>
<b>Losse toner</b> 	<ul style="list-style-type: none"><li>• Reinig de binnenkant van het apparaat (zie "Het apparaat reinigen" op pagina 73).</li><li>• Controleer de papiersoort en de kwaliteit van het papier.</li><li>• Verwijder de tonercassette en plaats een nieuwe (zie "De tonercassette vervangen" op pagina 69).</li></ul> <p>Lost dit het probleem niet op, dan moet het apparaat mogelijk worden hersteld. Neem contact op met een medewerker van de klantenservice.</p>
<b>Openingen in tekens</b> 	<p>Letters worden onvolledig afgedrukt omdat er witte plekken verschijnen op plaatsen die zwart zouden moeten zijn:</p> <ul style="list-style-type: none"><li>• Als dit probleem optreedt bij transparanten, probeert u een ander soort transparant. Als gevolg van de samenstelling van de transparanten kunnen onvolledige tekens voorkomen.</li><li>• Misschien drukt u af op de verkeerde kant van het papier. Verwijder het papier en draai het om.</li><li>• Mogelijk voldoet het papier niet aan de papierspecificaties.</li></ul>

# Problemen met de afdrukkwaliteit

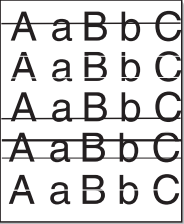
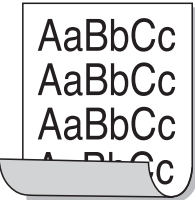
Toestand	Voorgestelde oplossing
<b>Horizontale strepen</b> 	<p>Controleer bij horizontale zwarte strepen of vegen het volgende:</p> <ul style="list-style-type: none"><li>• De tonercassette is mogelijk verkeerd geplaatst. Verwijder de cassette en plaats deze opnieuw.</li><li>• Mogelijk is de tonercassette defect. Verwijder de tonercassette en plaats een nieuwe (zie "De tonercassette vervangen" op pagina 69).</li></ul> <p>Lost dit het probleem niet op, dan moet het apparaat waarschijnlijk worden hersteld. Neem contact op met een medewerker van de klantenservice.</p>
<b>Krullen</b> 	<p>Als het afgedrukte papier opkrult of als het papier niet wordt ingevoerd, doet u het volgende:</p> <ul style="list-style-type: none"><li>• Draai de stapel papier in de lade om. Probeer ook eens om het papier 180° te draaien in de lade.</li><li>• Wijzig de papierinstelling op de printer en probeer het opnieuw. Ga naar de <b>Voorkeursinstellingen voor afdrukken</b>, klik op het tabblad <b>Papier</b> en stel de papiersoort in op <b>Dun papier</b> (zie "Voorkeursinstellingen openen" op pagina 49).</li></ul>
<ul style="list-style-type: none"><li>• Op enkele vellen verschijnt herhaaldelijk een onbekende afbeelding.</li><li>• Losse toner</li><li>• Vage afdruk of vervuiling</li></ul>	<p>Uw apparaat wordt mogelijk gebruikt op een hoogte van 1.000 m of hoger. Een dergelijke hoogte kan de afdrukkwaliteit beïnvloeden (bijv. losse toner of een vage afdruk). Stel uw apparaat in op de juiste hoogte (zie "Aanpassing aan luchtdruk of hoogte" op pagina 158).</p>

# Problemen met kopiëren

Toestand	Voorgestelde oplossing
<b>Kopieën zijn te licht of te donker.</b>	Pas de tonersterkte in de kopieerfunctie aan om de achtergrond van kopieën lichter of donkerder te maken (zie "De instellingen per kopie wijzigen" op pagina 53).
<b>Als de afwijking na het schoonmaken van het apparaat nog altijd verschijnt</b>	stelt u de volgende instelling in <b>Kopieerfunctie &gt; Achtergrond wijzigen &gt; Auto</b> . (zie "Menuoverzicht" op pagina 26).
<b>Er verschijnen vegen, strepen, vlekken of stippen op kopieën.</b>	<ul style="list-style-type: none"><li>• Gebruik Tonersterkte in Kopieerfunctie om de achtergrond van uw kopieën lichter te maken als de onregelmatigheden zich op het origineel bevinden.</li><li>• Als het origineel geen onregelmatigheden vertoont, moet u de scannereenheid reinigen (zie "Scannereenheid reinigen" op pagina 76).</li></ul>
<b>Kopie staat scheef.</b>	<ul style="list-style-type: none"><li>• Zorg ervoor dat het origineel is uitgelijnd met de centreergeleider.</li><li>• Mogelijk is de transportrol vuil. Reinig de binnenkant van het apparaat (zie "Het apparaat reinigen" op pagina 73).</li></ul>
<b>Afgedrukte kopieën zijn blanco.</b>	Controleer of het origineel op de glasplaat ligt met de bedrukte zijde naar onder of in de automatische documentinvoer met de bedrukte zijde naar boven.  Als het probleem hiermee niet kan worden opgelost, neemt u contact op met een medewerker van de klantenservice.
<b>Afdruk geeft gemakkelijk af.</b>	<ul style="list-style-type: none"><li>• Vervang het papier in de lade door papier uit een ander pak.</li><li>• In vochtige omstandigheden mag u papier niet te lang ongebruikt in het apparaat laten zitten.</li></ul>
<b>Kopieerpapier loopt regelmatig vast.</b>	<ul style="list-style-type: none"><li>• Waaier de stapel papier uit en leg hem ondersteboven terug in de lade. Vervang het papier in de lade door papier uit een nieuw pak. Controleer de papiergeleiders en stel deze zo nodig beter af.</li><li>• Controleer of het papier het juiste type en het juiste gewicht heeft (zie "Specificaties van de afdrukmedia" op pagina 100).</li><li>• Nadat u vastgelopen papier hebt verwijderd, controleert u of er resten van kopieerpapier in het apparaat zijn achtergebleven.</li></ul>
<b>De tonercassette gaat minder lang mee dan verwacht.</b>	<ul style="list-style-type: none"><li>• Uw originelen bevatten mogelijk afbeeldingen, opgevulde vlakken of dikke lijnen. Uw originelen zijn bijvoorbeeld formulieren, nieuwsbrieven, boeken of andere documenten die meer toner verbruiken.</li><li>• Het deksel van de scanner is mogelijk opengelaten tijdens het kopiëren.</li><li>• Schakel het apparaat uit en weer in.</li></ul>

# Problemen met scannen

Toestand	Voorgestelde oplossing
<b>De scanner doet het niet.</b>	<ul style="list-style-type: none"><li>• Zorg ervoor dat u het te scannen origineel op de glasplaat plaatst met de bedrukte zijde naar onder en in de automatische documentinvoer met de bedrukte zijde naar boven (zie "Originelen plaatsen" op pagina 43).</li><li>• Er is mogelijk niet voldoende geheugen beschikbaar voor het document dat u wilt scannen. Ga na of de prescanfunctie werkt. Probeer een lagere scanresolutie.</li><li>• Controleer of de printerkabel op de juiste wijze werd aangesloten op uw apparaat.</li><li>• Controleer of de printerkabel niet stuk is. Vervang de kabel door een kabel waarvan u zeker weet dat hij werkt. Vervang indien nodig de kabel.</li><li>• Controleer of de scanner op de juiste manier is geconfigureerd. Controleer de scaninstellingen in SmarThru Office of in de toepassing die u wilt gebruiken om er zeker van te zijn dat de scantaak naar de juiste poort wordt verzonden (bijvoorbeeld USB001).</li></ul>
<b>Het apparaat doet erg lang over een scanopdracht.</b>	<ul style="list-style-type: none"><li>• Controleer of er tegelijkertijd ontvangen gegevens worden afgedrukt op het apparaat. Wacht in dat geval met scannen totdat de afdruktaak is voltooid.</li><li>• Het inscannen van afbeeldingen kost meer tijd dan het inscannen van tekst.</li><li>• De communicatiesnelheid kan laag zijn in de scanmodus omdat er veel geheugen nodig is om de ingescande afbeelding te analyseren en te reproduceren. Stel de printerpoort van uw computer in op de ECP-modus (in de BIOS-instellingen van de computer). De communicatiesnelheid gaat dan omhoog. Raadpleeg de gebruikershandleiding van uw computer voor meer informatie over de BIOS-instellingen.</li></ul>

# Problemen met scannen

Toestand	Voorgestelde oplossing
<p><b>Het volgende bericht verschijnt op het computerscherm:</b></p> <ul style="list-style-type: none"><li>• Apparaat kan niet in de gewenste H/W-modus staan.</li><li>• Poort wordt gebruikt door een ander programma.</li><li>• Poort is uitgeschakeld.</li><li>• 'Scanner is bezig met ontvangen of afdrukken van data. Probeer het opnieuw zodra de huidige opdracht is afgerond.</li><li>• Ongeldige ingang.</li><li>• Scannen is mislukt.</li></ul>	<ul style="list-style-type: none"><li>• Er wordt mogelijk een kopieer- of afdruktaak uitgevoerd. Probeer uw taak opnieuw uit te voeren nadat de voorgaande taak is voltooid.</li><li>• De geselecteerde poort is momenteel in gebruik. Start uw computer opnieuw op en probeer het opnieuw.</li><li>• De kabel van uw apparaat is wellicht niet goed aangesloten of het apparaat is niet ingeschakeld.</li><li>• Het scannerstuurprogramma is niet geïnstalleerd of het besturingssysteem is niet correct ingesteld.</li><li>• Controleer of het apparaat op de juiste wijze is aangesloten en ingeschakeld is. Start de computer vervolgens opnieuw op.</li><li>• De USB-kabel is mogelijk niet goed aangesloten of het apparaat is niet ingeschakeld.</li></ul>

# Problemen met faxen

Toestand	Voorgestelde oplossing
<b>Het apparaat werkt niet, het display blijft leeg of de toetsen reageren niet.</b>	<ul style="list-style-type: none"><li>• Trek de stekker van het netsnoer uit het stopcontact en steek deze er weer in.</li><li>• Controleer of er stroom staat op het stopcontact.</li><li>• Controleer of de stroom aan staat.</li></ul>
<b>Geen kiestoon.</b>	<ul style="list-style-type: none"><li>• Controleer of het telefoonsnoer op de juiste wijze is aangesloten (zie "Achterkant" op pagina 18).</li><li>• Controleer of de wandcontactdoos in orde is door er een ander telefoontoestel op aan te sluiten.</li></ul>
<b>De in het geheugen opgeslagen nummers worden verkeerd gekozen.</b>	Controleer of de nummers correct in het geheugen zijn opgeslagen. U kunt dit controleren door een adresboeklijst af te drukken.
<b>Het origineel wordt niet in het apparaat ingevoerd.</b>	<ul style="list-style-type: none"><li>• Controleer of het papier niet gekreukt is en zorg dat u het op de juiste wijze invoert. Ga na of het origineel het juiste formaat heeft en niet te dik of te dun is.</li><li>• Controleer of de ADI goed is gesloten.</li><li>• De rubbermat van de automatische documentinvoer is mogelijk aan vervanging toe. Neem contact op met een medewerker van de klantenservice.</li></ul>
<b>Faxberichten worden niet automatisch ontvangen.</b>	<ul style="list-style-type: none"><li>• De ontvangstmodus moet ingesteld zijn op fax (zie "De ontvangstmodus wijzigen" op pagina 190).</li><li>• Controleer of de lade papier bevat (zie "Specificaties van de afdrukmedia" op pagina 100).</li><li>• Controleer of er een foutmelding wordt weergegeven op het display. Los in dat geval het gemelde probleem op.</li></ul>
<b>Het apparaat verzendt geen faxberichten.</b>	<ul style="list-style-type: none"><li>• Zorg dat het origineel zich in de ADI of op de glasplaat van de scanner bevindt.</li><li>• Controleer of het andere faxapparaat uw faxbericht kan ontvangen.</li></ul>

# Problemen met faxen

Toestand	Voorgestelde oplossing
<b>Een ontvangen faxbericht is gedeeltelijk blanco of is van slechte kwaliteit.</b>	<ul style="list-style-type: none"><li>• Er is mogelijk een probleem met het faxapparaat van de verzender.</li><li>• Een slechte telefoonlijn kan verbindingsproblemen veroorzaken.</li><li>• Controleer het apparaat door een kopie te maken.</li><li>• De tonercassette heeft de geschatte levensduur bijna bereikt. Vervang de tonercassette (zie "De tonercassette vervangen" op pagina 69).</li></ul>
<b>Sommige woorden van een ontvangen faxbericht zijn uitgerekt.</b>	Er is een tijdelijke storing opgetreden in het documenttransport vanaf het apparaat waarvan het faxbericht afkomstig is.
<b>Er staan strepen op de originelen die u hebt verzonden.</b>	Controleer of de scannereenheid vuil is en reinig deze indien nodig (zie "Scannereenheid reinigen" op pagina 76).
<b>Het nummer wordt gekozen maar er kan geen verbinding tot stand worden gebracht met de andere fax.</b>	Misschien is het andere faxapparaat uitgeschakeld, is het papier op of kunnen er geen oproepen worden beantwoord. Vraag de bediener van het andere apparaat om het probleem aan zijn kant op te lossen.
<b>Faxen worden niet in het geheugen opgeslagen.</b>	Er is mogelijk niet voldoende geheugen om de fax op te slaan. Als het scherm met de status van het geheugen verschijnt, verwijdert u faxberichten die u niet meer nodig hebt uit het geheugen en probeert u vervolgens de fax opnieuw op te slaan. Neem contact op met de klantenservice.
<b>Er verschijnen blanco stukken onder aan de pagina, met een korte strook tekst bovenaan.</b>	U hebt mogelijk de verkeerde papierinstellingen gekozen in de door de gebruiker in te stellen opties. Controleer het papierformaat en -type nogmaals.

# Problemen met het besturingssysteem

## Algemene Windows-problemen

Toestand	Voorgestelde oplossing
<b>Tijdens de installatie verschijnt het bericht "Bestand in gebruik".</b>	Sluit alle softwaretoepassingen af. Verwijder alle software uit de opstartgroep en start vervolgens Windows weer op. Installeer het printerstuurprogramma opnieuw.
<b>Het bericht "Algemene beschermingsfout", "OE-uitzondering", "Spool 32" of "Ongeldige bewerking" verschijnt.</b>	Sluit alle andere toepassingen af, start Windows opnieuw op en probeer opnieuw af te drukken.
<b>De berichten "Kan niet afdrukken" of "Er is een time-outfout in de printer opgetreden" verschijnen.</b>	Deze meldingen kunnen tijdens het afdrukken verschijnen. Wacht gewoon even tot het apparaat klaar is met afdrukken. Als het bericht verschijnt als de printer klaar staat voor gebruik of nadat de afdruk is voltooid, controleert u de aansluiting en gaat u na of er een fout is opgetreden.



Raadpleeg de gebruikershandleiding van Microsoft Windows die met uw computer is meegeleverd voor meer informatie over foutmeldingen in Windows.



# Problemen met het besturingssysteem

## Algemene Macintosh-problemen

Toestand	Voorgestelde oplossing
Het apparaat drukt het PDF-bestand niet juist af. Sommige delen van afbeeldingen, tekst of illustraties ontbreken.	<p>Het bestand kan worden afgedrukt door het PDF-bestand af te drukken als een afbeelding. Schakel <b>Afdrukken als afbeelding</b> uit de afdrukopties van Acrobat in.</p> <p> Een PDF-bestand als afbeelding afdrukken neemt meer tijd in beslag.</p>
Bepaalde letters worden niet normaal weergegeven tijdens het afdrukken van het voorblad.	<p>Mac OS kan bij het afdrukken van het voorblad het gebruikte lettertype niet maken . Normale letters en cijfers worden normaal weergegeven op het voorblad.</p>
Als u op een Macintosh-computer een document afdrukt met Acrobat Reader 6.0 of hoger worden de kleuren niet op de juiste wijze afgedrukt.	<p>Controleer of de resolutie-instelling in uw printerstuurprogramma overeenkomt met de resolutie-instelling in Acrobat Reader.</p>



Raadpleeg de gebruikershandleiding van Macintosh die met uw computer is meegeleverd voor meer informatie over Macintosh-foutmeldingen.

# Problemen met het besturingssysteem

## Algemene Linux-problemen

Toestand	Voorgestelde oplossing
Het apparaat drukt niet af.	<ul style="list-style-type: none"><li>Controleer of het printerstuurprogramma is geïnstalleerd. Open Unified Driver Configurator en selecteer het tabblad <b>Printers</b> in <b>Printers configuration</b> om de lijst met beschikbare printers weer te geven. Controleer of uw apparaat in de lijst staat. Als dit niet zo is, opent u <b>Add new printer wizard</b> om uw apparaat in te stellen.</li><li>Controleer of het apparaat is ingeschakeld. Open <b>Printers configuration</b> en selecteer uw apparaat uit de lijst met printers. Bekijk de omschrijving in het deelvenster <b>Selected printer</b>. Druk op de knop <b>Start</b> als tussen de status de tekenreeks <b>Stopped</b> voorkomt. Hierna zou de printer weer normaal moeten werken. De status "stopped" is mogelijk geactiveerd wanneer zich problemen met het afdrukken voordoen.</li><li>Controleer of er speciale afdrukopties zijn ingesteld voor de toepassing, zoals "-oraw". Als de parameter "-oraw" is opgegeven in de opdrachtregel verwijdert u deze om het afdrukprobleem op te lossen. Voor Gimp front-end kiest u "print" -&gt; "Setup printer" en bewerkt u de opdrachtregelparameter in de menuoptie.</li></ul>
Bepaalde kleurafbeeldingen worden volledig zwart afgedrukt.	Dit is een bekende bug in Ghostscript (tot GNU Ghostscript versie 7.05) als de basiskleurruimte van het document geïndexeerde kleurruimte is en via CIE-kleurruimte wordt geconverteerd. Aangezien PostScript CIE-kleurruimte gebruikt voor het kleuraanpassingssysteem, moet u Ghostscript op uw systeem upgraden naar GNU Ghostscript versie 7.06 of een hogere versie. Recente Ghostscript-versies vindt u op <a href="http://www.ghostscript.com">www.ghostscript.com</a> .
Sommige kleurafbeeldingen worden afgedrukt in onverwachte kleuren.	Dit is een gekende bug in Ghostscript (tot GNU Ghostscript versie 7.xx) als de basiskleurruimte van het document wordt geïndexeerd als RGB-kleurruimte en wordt geconverteerd via CIE-kleurruimte. Omdat Postscript CIE-kleurruimte gebruikt voor het kleurvergelijkingsstelsel, dient u Ghostscript op uw systeem bij te werken naar GNU Ghostscript versie 8.xx of een hogere versie. Recente Ghostscript-versies vindt u op <a href="http://www.ghostscript.com">www.ghostscript.com</a> .
Het apparaat drukt geen volledige pagina's af. Slechts de helft van de pagina wordt afgedrukt.	Dit is een bekend probleem dat zich voordoet bij gebruik van een kleurenprinter met versie 8.51 of een oudere versie van Ghostscript, 64-bits Linux OS. Dit probleem is bij <a href="http://bugs.ghostscript.com">bugs.ghostscript.com</a> gemeld als Ghostscript Bug 688252. Het probleem is opgelost in AFPL Ghostscript versie 8.52 en hoger. Download de meest recente versie van AFPL Ghostscript van <a href="http://sourceforge.net/projects/ghostscript/">http://sourceforge.net/projects/ghostscript/</a> en installeer deze om dit probleem op te lossen.

# Problemen met het besturingssysteem

Toestand	Voorgestelde oplossing
<b>Ik kan niet scannen via mijn Gimp front-end.</b>	<p>Controleer of u in Gimp Front-end het venster Xsane:Device dialog. kunt openen via het menu Acquire. Als dat niet het geval is, moet u de Xsane-plug-in voor Gimp installeren op de computer. U vindt de Xsane-plug-in voor Gimp op de cd van uw Linux-distributie of op de homepage van Gimp. Raadpleeg het Help-systeem op de cd van uw Linux-distributie of van de Gimp front-endtoepassing voor meer informatie.</p> <p>Raadpleeg de Help-informatie bij de toepassing als u een ander soort scantoeppassing wilt gebruiken.</p>
<b>Tijdens het afdrucken van een document wordt de foutmelding "Cannot open port device file" getoond.</b>	<p>Wijzig nooit de parameters van een afdruktaak (bijvoorbeeld met LPR GUI) terwijl er een afdruktaak wordt uitgevoerd. Diverse versies van CUPS-server breken de afdruktaak af als de afdrukopties worden gewijzigd en proberen vervolgens de taak vanaf het begin opnieuw uit te voeren. Aangezien Unified Linux Driver de poort tijdens het afdrucken wordt vergrendeld, blijft deze vergrendeld door het abrupte afbreken van het stuurprogramma zodat de poort niet beschikbaar is voor volgende afdruktaken. Als deze situatie zich voordoet, probeert u de poort vrij te geven door <b>Release port</b> te selecteren in <b>Port configuration</b>.</p>
<b>Het apparaat komt niet voor in de scannerlijst.</b>	<ul style="list-style-type: none"><li>• Controleer of uw apparaat met uw computer is verbonden, op de juiste manier op de USB-poort is aangesloten en ingeschakeld is.</li><li>• Controleer of het scannerstuurprogramma voor uw apparaat op uw computer is geïnstalleerd. Open het venster Unified Linux Driver Configurator, ga naar Scanners configuration en klik op Drivers. Kijk of de lijst in het venster een stuurprogramma voor uw apparaat bevat.</li><li>• Controleer of de MFP-poort bezet is. Aangezien de functionele onderdelen van het apparaat (printer en scanner) dezelfde I/O-interface (poort) delen, is het mogelijk dat verschillende toepassingen tegelijkertijd toegang proberen te verkrijgen tot dezelfde poort. Om conflicten te voorkomen mag slechts één toepassing tegelijk een taak uitvoeren op het apparaat. Op het systeem van de andere gebruiker wordt de melding "Device busy" (Apparaat bezet) weergegeven. Dit gebeurt doorgaans bij het starten van een scanprocedure. Er verschijnt een overeenkomstig dialoogvenster.</li></ul> <p>Om de oorsprong van het probleem te achterhalen, moet u de poortconfiguratie openen en de aan uw scanner toegewezen poort selecteren. Poortindicatie /dev/mfp0 komt overeen met de bestemming LP:0 die wordt weergegeven in de scanneropties, /dev/mfp1 heeft betrekking op LP:1, enzovoort. USB-poorten beginnen bij dev/mfp4, dus de scanner op USB:0 komt overeen met dev/mfp4, enzovoort. In het paneel Selected port kunt u zien of de poort is bezet door een andere toepassing. Als dit het geval is, wacht u tot de uit te voeren taak is voltooid of drukt u op de knop Release port als u zeker weet dat de huidige poort niet naar behoren werkt.</p>

# Problemen met het besturingssysteem

Toestand	Voorgestelde oplossing
Het apparaat scant niet.	<ul style="list-style-type: none"><li>• Zorg ervoor dat het document in het apparaat is geladen en dat uw apparaat met de computer is verbonden.</li><li>• Mogelijk treedt er een I/O-fout op tijdens het scannen.</li></ul>



Raadpleeg de gebruikershandleiding van Linux die bij uw computer werd geleverd voor meer informatie over Linux-foutberichten.

# Verklarende woordenlijst



De onderstaande woordenlijst helpt u vertrouwd te raken met het product en de terminologie die in deze gebruikershandleiding wordt gebruikt en verband houdt met afdrucken.

## 802.11

---

802.11 bevat een reeks standaarden voor draadloze-netwerkcommunicatie (WLAN) ontwikkeld door het IEEE LAN/MAN-Standards Committee (IEEE 802).

## 802.11b/g/n

---

802.11b/g/n kan dezelfde hardware delen over een bandbreedte van 2,4 GHz. 802.11b ondersteunt een bandbreedte tot maximaal 11 Mbps, 802.11n ondersteunt een bandbreedte tot 150 Mbps. 802.11b/g/n-apparaten kunnen interferentie ondervinden van magnetrons, draadloze telefoons en Bluetooth-apparaten.

## Toegangspunt

---

Een toegangspunt of draadloos toegangspunt (AP of WAP) is een apparaat dat draadlozecomunicatieapparaten verbindt in een draadloos netwerk (WLAN) en dienst doet als een centrale zender en ontvanger van WLAN-radiosignalen.

## ADF

---

De automatische documentinvoer (ADF) is een mechanisme dat automatisch een origineel vel papier invoert zodat het apparaat een gedeelte van het papier in één keer kan scannen.

## AppleTalk

---

AppleTalk is een octrooirechtelijk beschermde suite van door Apple Inc ontwikkelde protocollen voor computernetwerken. Deze suite was opgenomen in de oorspronkelijke Macintosh (1984) en wordt nu door Apple ingezet voor TCP/IP-netwerken.

## Bitdiepte

---

Een grafische computerterm die beschrijft hoeveel bits er nodig zijn om de kleur van één pixel in een bitmapafbeelding te vertegenwoordigen. Een hogere kleurdiepte geeft een breder scala van te onderscheiden kleuren. Naarmate het aantal bits toeneemt, wordt het aantal mogelijke kleuren te groot voor een kleurtabel. Een 1-bits kleur wordt doorgaans monochroom of zwart-wit genoemd.

## BMP

---

Een grafische bitmapindeling die intern wordt gebruikt door het grafische subsysteem van Microsoft Windows (GDI) en algemeen wordt gebruikt als een eenvoudige grafische bestandsindeling op dat platform.

# Verklarende woordenlijst

## BOOTP

---

Bootstrap-protocol. Een netwerkprotocol dat wordt gebruikt door een netwerkclient om automatisch het IP-adres op te halen. Dit gebeurt doorgaans in het bootstraproces van computers of de daarop uitgevoerde besturingssystemen. De BOOTP-servers wijzen aan iedere client een IP-adres toe uit een pool van adressen. Met BOOTP kunnen computers met een "schijfloos werkstation" een IP-adres ophalen voordat een geavanceerd besturingssysteem wordt geladen.

## CCD

---

CCD (Charge Coupled Device) is hardware die de scantaak mogelijk maakt. Het CCD-vergrendelingsmechanisme wordt ook gebruikt om de CCD-module te blokkeren en schade te voorkomen wanneer u het apparaat verplaatst.

## Sorteren

---

Sorteren is een proces waarbij een kopieertaak bestaande uit meerdere exemplaren in sets wordt afgedrukt. Wanneer de optie Sorteren is ingeschakeld, wordt eerst een volledige set afgedrukt voordat de overige kopieën worden gemaakt.

## Configuratiescherm

---

Een configuratiescherm is het platte, doorgaans verticale, gedeelte waarop de bedienings- of controle-instrumenten worden weergegeven. Deze bevinden zich doorgaans aan de voorzijde van het apparaat.

## Dekkingsgraad

---

Dit is de afdrukterm die wordt gebruikt om het tonergebruik bij het afdrukken te meten. Een dekkingsgraad van 5% betekent bijvoorbeeld dat een vel A4-papier 5% aan afbeeldingen of tekst bevat. Dus als het papier of origineel ingewikkelde afbeeldingen of veel tekst bevat, is de dekkingsgraad en daarmee het tonergebruik hoger.

## CSV

---

Kommagescheiden waarden (CSV). CSV is een type bestandsindeling. CSV wordt gebruikt om gegevens uit te wisselen tussen verschillende toepassingen. Deze bestandsindeling wordt in Microsoft Excel gebruikt en is min of meer de norm geworden in de IT-sector, ook op niet-Microsoftplatformen.

## DADF

---

De dubbelzijdige automatische documentinvoer (DADF) is een scanmechanisme waarmee een origineel automatisch wordt ingevoerd en omgedraaid, zodat het apparaat beide zijden van het papier kan inscannen.

# Verklarende woordenlijst

## Standaard

---

De waarde of instelling die van kracht is wanneer de printer uit de verpakking wordt gehaald, opnieuw wordt ingesteld of wordt geïnitieerd.

## DHCP

---

Een DHCP (Dynamic Host Configuration Protocol) is een client/servernetwerkprotocol. Een DHCP-server stuurt configuratieparameters naar de DHCP-clienthost die deze gegevens opvraagt om deel te kunnen uitmaken van een IP-netwerk. DHCP biedt ook een mechanisme voor de toewijzing van IP-adressen aan clienthosts.

## DIMM

---

De DIMM (Dual In-line Memory Module) is een kleine printplaat met geheugen. DIMM slaat alle gegevens in het apparaat op, zoals afdrukgegevens of ontvangen faxgegevens.

## DLNA

---

DLNA (Digital Living Network Alliance) is een standaard waarmee apparaten in een thuisnetwerk gegevens met elkaar kunnen uitwisselen via het netwerk.

## DNS

---

DNS (Domain Name Server) is een systeem dat domeinnaaminformatie opslaat in een gedistribueerde database op netwerken, zoals het internet.

## Matrixprinter

---

Een matrixprinter is een printer met een printerkop die heen en weer loopt over de pagina en afdrukt door middel van aanslagen, waarbij een van inkt voorzien lint tegen het papier wordt geslagen, zoals bij een typemachine.

## DPI

---

DPI (Dots Per Inch) is een maateenheid voor resolutie die wordt gebruikt voor scannen en afdrukken. Over het algemeen leidt een hogere DPI tot een hogere resolutie, meer zichtbare details in de afbeelding en een groter bestandsformaat.

## DRPD

---

Distinctieve belpatroondetectie. Distinctieve belpatroondetectie is een dienst van de telefoonmaatschappij waarmee een gebruiker met een enkele telefoonlijn oproepen naar verschillende telefoonnummers kan ontvangen.

# Verklarende woordenlijst

## Dubbelzijdig

---

Een mechanisme dat een vel papier automatisch omkeert zodat het apparaat beide zijden van het vel kan bedrukken (of scannen). Een printer met een duplexeenheid kan afdrukken op beide zijden van een vel papier tijdens één printcyclus.

## Afdrukvolume

---

Het afdrukvolume bestaat uit de hoeveelheid afgedrukte pagina's per maand die de printerprestaties niet beïnvloedt. Doorgaans heeft de printer een beperkte levensduur, zoals een bepaald aantal pagina's per jaar. De levensduur duidt de gemiddelde afdrukcapaciteit aan, meestal binnen de garantieperiode. Als het afdrukvolume bijvoorbeeld 48 000 pagina's per maand (20 werkdagen) bedraagt, beperkt de printer het aantal pagina's tot 2 400 per dag.

## ECM

---

Foutcorrectiemodus (ECM) is een optionele verzendmodus voor foutcorrectie die is opgenomen in faxapparaten of faxmodems van Klasse 1. Hiermee worden fouten tijdens de verzending van faxen, die soms worden veroorzaakt door ruis op de telefoonlijn, automatisch opgespoord en gecorrigeerd.

## Emulatie

---

Emulatie is een techniek waarbij met één apparaat dezelfde resultaten worden behaald als met een ander.

Een emulator kopieert de functies van één systeem naar een ander systeem, zodat het tweede systeem zich als het eerste gedraagt. Emulatie is gericht op de exacte reproductie van extern gedrag, in tegenstelling tot simulatie; dit houdt verband met een abstract model van het systeem dat wordt gesimuleerd, vaak met betrekking tot de interne staat.

## Ethernet

---

Ethernet is een op frames gebaseerde computernetwerktechnologie voor LAN's. Hiermee worden de bedrading en de signalen gedefinieerd voor de fysieke laag en frameformaten en protocollen voor de MAC/gegevenskoppelingsslaag van het OSI-model. Ethernet wordt meestal gestandaardiseerd als IEEE 802.3. Het is sedert de jaren '90 van afgelopen eeuw de meest gebruikte LAN-technologie.

## EtherTalk

---

Een protocolsuite die Apple Computer ontwikkelde voor computernetwerken. Deze suite was opgenomen in de oorspronkelijke Macintosh (1984) en wordt nu door Apple ingezet voor TCP/IP-netwerken.



# Verklarende woordenlijst

## FDI

---

Interface extern apparaat (FDI) is een kaart die in het apparaat is geïnstalleerd zodat andere apparaten van derden, bijvoorbeeld een muntautomaat of een kaartlezer, kunnen worden aangesloten. Met deze apparaten kunt u laten betalen voor afdrukservices die worden uitgevoerd met uw apparaat.

## FTP

---

Protocol voor bestandsuitwisseling (FTP) is een algemeen gebruikt protocol voor de uitwisseling van bestanden via een willekeurig netwerk dat het TCP/IP-protocol ondersteunt (zoals internet of een intranet).

## Fixeereenheid

---

Het onderdeel van een laserprinter dat de toner op het afdrukmateriaal fixeert. De eenheid bestaat uit een rol die het papier verwarmt en een rol die druk uitoefent. Nadat toner op het papier is aangebracht, maakt de fixeereenheid gebruik van hitte en druk om ervoor te zorgen dat de toner aan het papier hecht. Dat verklaart ook waarom het papier warm is als het uit een laserprinter komt.

## Gateway

---

Een verbinding tussen computernetwerken of tussen computernetwerken en een telefoonlijn. Gateways worden veel gebruikt omdat het computers of netwerken zijn die toegang bieden tot andere computers of netwerken.

## Grijswaarden

---

Grijstinten die de lichte en donkere delen van een afbeelding weergeven worden omgezet in grijswaarden; kleuren worden door verschillende grijstinten weergegeven.

## Halftoon

---

Een type afbeelding dat grijswaarden simuleert door het aantal punten te variëren. Kleurrijke gebieden bestaan uit een groot aantal punten, terwijl lichtere gebieden uit een kleiner aantal punten bestaan.

## Massaopslagapparaat (HDD)

---

Een massaopslagapparaat (HDD), doorgaans een harde of vaste schijf genoemd, is een niet-vluchtig opslagapparaat dat digitaal gecodeerde gegevens opslaat op snel draaiende platen met een magnetisch oppervlak.

## IEEE

---

Het IEEE (Institute of Electrical and Electronics Engineers) is een internationale professionele non-profitorganisatie voor de bevordering van elektrische technologie.

# Verklarende woordenlijst

## IEEE 1284

---

De 1284-norm voor de parallelle poort is ontwikkeld door het IEEE (Institute of Electrical and Electronics Engineers). De term "1284-B" verwijst naar een bepaald type connector aan het uiteinde van de parallelle kabel die kan worden aangesloten op het randapparaat (bijvoorbeeld een printer).

## Intranet

---

Een besloten netwerk dat gebruikmaakt van internetprotocollen, netwerkconnectiviteit en eventueel het openbaar telecommunicatiesysteem om werknemers op een veilige manier bedrijfsgegevens te laten uitwisselen of verrichtingen te laten uitvoeren. De term kan nu en dan ook enkel verwijzen naar de meest zichtbare dienst, de interne website.

## IP-adres

---

Een Internet Protocol-adres (IP-adres) is een uniek nummer dat apparaten gebruiken om elkaar te identificeren en informatie uit te wisselen in een netwerk met behulp van de Internet Protocol-standaard.

## IPM

---

IPM (Afbeeldingen per minuut) is een eenheid waarmee de snelheid van een printer wordt gemeten. Het IPM-cijfer geeft het aantal vellen papier aan dat een printer binnen één minuut eenzijdig kan bedrukken.

## IPP

---

IPP (Internet Printing Protocol) is een standaardprotocol voor zowel afdrukken als het beheren van afdruktaken, mediaformaat, resolutie, enzovoort. IPP kan lokaal of via het internet voor honderden printers worden gebruikt en ondersteunt tevens toegangsbeheer, verificatie en codering, waardoor het een veel effectievere en veiligere afdrুকoplossing is dan eerdere oplossingen.

## IPX/SPX

---

IPX/SPX staat voor Internet Packet Exchange/Sequenced Packet Exchange. Het is een netwerkprotocol dat wordt gebruikt door de besturingssystemen van Novell NetWare. IPX en SPX bieden beide verbindingsservices aan die vergelijkbaar zijn met TCP/IP, waarbij het IPX-protocol vergelijkbaar is met IP en SPX vergelijkbaar is met TCP. IPX/SPX was in eerste instantie bedoeld voor LAN's (lokale netwerken) en is een bijzonder efficiënt protocol voor dit doel (doorgaans overtreffen de prestaties die van TCP/IP in een LAN).

## ISO

---

De Internationale organisatie voor standaardisatie (ISO) is een internationale organisatie die normen vastlegt en samengesteld is uit vertegenwoordigers van nationale standaardiseringsorganisaties. De ISO produceert wereldwijd industriële en commerciële normen.

# Verklarende woordenlijst

## ITU-T

---

De Internationale Telecommunicatie Unie is een internationale organisatie die is opgericht voor de standaardisering en regulering van internationale radio- en telecommunicatie. De belangrijkste taken omvatten standaardisering, de toewijzing van het radiospectrum en de organisatie van onderlinge verbindingen tussen verschillende landen waarmee internationale telefoongesprekken mogelijk worden gemaakt. De -T in ITU-T duidt op telecommunicatie.

## ITU-T No. 1 chart

---

Gestandaardiseerd testdiagram dat is gepubliceerd door ITU-T voor het verzenden van faxdocumenten.

## JBIG

---

JBIG (Joint Bi-level Image Experts Group) is een norm voor de compressie van afbeeldingen zonder verlies van nauwkeurigheid of kwaliteit, die ontworpen is voor de compressie van binaire afbeeldingen, in het bijzonder voor faxen, maar ook voor andere afbeeldingen.

## JPEG

---

JPEG (Joint Photographic Experts Group) is de meest gebruikte standaardcompressiemethode voor foto's. Deze indeling wordt gebruikt voor het opslaan en verzenden van foto's over het internet.

## LDAP

---

LDAP (Lightweight Directory Access Protocol) is een netwerkprotocol voor het zoeken in en aanpassen van directoryservices via TCP/IP.

## LED

---

Een LED (Light-Emitting Diode) is een halfgeleider die de status van een apparaat aangeeft.

## MAC-adres

---

Het MAC-adres (Media Access Control) is een uniek adres dat aan een netwerkadapter is gekoppeld. Het MAC-adres is een unieke naam van 48 bits die gewoonlijk wordt genoteerd als 12 hexadecimale tekens die telkens per twee worden gegroepeerd (bijvoorbeeld 00-00-0c-34-11-4e). Dit adres wordt doorgaans door de fabrikant in een netwerkinterfacekaart (NIC) geprogrammeerd en gebruikt als een hulpmiddel aan de hand waarvan routers apparaten kunnen vinden in grote netwerken.

## MFP

---

Een MFP (Multi Function Peripheral) is een kantoorapparaat dat verschillende functies in één fysieke behuizing combineert, bijvoorbeeld een printer, kopieerapparaat, faxapparaat en scanner.

# Verklarende woordenlijst

## MH

---

MH (Modified Huffman) is een compressiemethode voor het beperken van de hoeveelheid gegevens die tussen faxapparaten worden verzonden om een afbeelding te versturen. MH wordt aanbevolen door ITU-T T.4. MH is een op een codeboek gebaseerd lengtecoderingsschema dat geoptimaliseerd werd om op een doeltreffende wijze witruimtes te comprimeren. Aangezien de meeste faxen voornamelijk uit witruimte bestaan, kan hiermee de verzendtijd van de meeste faxen tot een minimum worden teruggebracht.

## MMR

---

MMR (Modified Modified READ) is een compressiemethode die wordt aanbevolen door ITU-T T.6.

## Modem

---

Een apparaat dat een draaggolfsignaal moduleert om digitale informatie te coderen en een dergelijk signaal demoduleert om de verzonden informatie te decoderen.

## MR

---

MR (Modified READ) is een compressiemethode die wordt aanbevolen door ITU-T T.4. MR codeert de eerst gescande lijn met behulp van MH. De volgende regel wordt vergeleken met de eerste, het verschil wordt vastgesteld en vervolgens worden de verschillen gecodeerd en verzonden.

## NetWare

---

Een netwerkbesturingssysteem dat is ontwikkeld door Novell, Inc. Aanvankelijk maakte dit systeem gebruik van coöperatieve multi-tasking om verschillende services op een pc te kunnen uitvoeren en waren de netwerkprotocollen gebaseerd op de klassieke Xerox XNS-stack. Tegenwoordig ondersteunt NetWare zowel TCP/IP als IPX/SPX.

## OPC

---

Organische fotogeleider (OPC) is een mechanisme dat een virtuele afbeelding maakt om af te drukken met behulp van een laserstraal uit een laserprinter. Het is meestal groen of grijs en cilindervormig.

Indien een beeldeenheid een drum bevat, wordt het oppervlak van de drum op den duur aangetast door het gebruik in de printer. De drum moet dan ook regelmatig worden vervangen, omdat deze slijt door het contact met de ontwikkelborstel van de cassette, het reinigingsmechanisme en het papier.

## Originelen

---

Het eerste exemplaar van bijvoorbeeld een document, foto of tekst, dat wordt gekopieerd, gereproduceerd of omgezet om volgende exemplaren te verkrijgen, maar dat zelf niet van iets anders is gekopieerd of afgeleid.

# Verklarende woordenlijst

## OSI

---

OSI (Open Systems Interconnection) is een communicatiemodel dat is ontwikkeld door de ISO (International Organization for Standardization). OSI biedt een standaard modulaire benadering van netwerkontwerp waarmee de vereiste set complexe functies wordt opgesplitst in hanteerbare, op zichzelf staande, functionele lagen. De lagen zijn van boven naar onder: applicatie, presentatie, sessie, transport, netwerk, gegevenskoppeling en fysiek.

## PABX

---

PABX (Private Automatic Branch Exchange) is een automatisch telefoonschakelsysteem in een besloten onderneming.

## PCL

---

Printeropdrachttaal (PCL) is een paginabeschrijvingstaal (PDL) die ontwikkeld is door HP als printerprotocol en inmiddels is uitgegroeid tot een norm in de branche. PCL werd aanvankelijk ontwikkeld voor de eerste inkjetprinters en is in verschillende versies verschenen voor thermische printers, matrix- en laserprinters.

## PDF

---

PDF (Portable Document Format) is een door Adobe Systems ontwikkelde bestandsindeling voor het weergeven van tweedimensionale documenten in een apparaat- en resolutieafhankelijke indeling.

## PostScript

---

PS (PostScript) is een paginabeschrijvings- en programmeertaal die voornamelijk gebruikt wordt voor e-publishing en desktop publishing. - die in een interpreter wordt uitgevoerd om een afbeelding te produceren.

## Printerstuurprogramma

---

Een programma dat wordt gebruikt om opdrachten te verzenden en gegevens over te brengen van de computer naar de printer.

## Afdrukmedia

---

Het materiaal, zoals papier, enveloppen, etiketten en transparanten, dat in een printer, scanner, fax of kopieerapparaat kan worden gebruikt.

## PPM

---

Pagina's per minuut (PPM) is een methode voor het meten van de snelheid van een printer en verwijst naar het aantal pagina's dat een printer in één minuut kan afdrukken.

## PRN-bestand

---

Een interface voor een apparaatstuurprogramma waarlangs software kan communiceren met het apparaatstuurprogramma via standaard invoer-/ uitvoeraanroepen, waardoor veel taken worden vereenvoudigd.

# Verklarende woordenlijst

## Protocol

---

Een conventie of standaard die de verbinding, communicatie en het gegevensverkeer tussen twee computers inschakelt of controleert.

## PS

---

Zie PostScript.

## PSTN

---

Openbaar telefoonnet (PSTN) is het netwerk van openbare circuitgeschakelde telefoonnetwerken wereldwijd dat in een bedrijfsomgeving doorgaans via een schakelbord wordt gerouteerd.

## RADIUS

---

RADIUS (Remote Authentication Dial In User Service) is een protocol voor gebruikersidentificatie en accountbeheer op afstand. RADIUS laat toe om verificatiegegevens zoals gebruikersnamen en wachtwoorden met behulp van een AAA-concept (authentication, authorization en accounting) voor het beheer van de netwerktoegang.

## Resolutie

---

De scherpte van een afbeelding, gemeten in dpi (punten per inch). Hoe hoger de dpi, hoe hoger de resolutie.

## SMB

---

SMB (Server Message Block) is een netwerkprotocol dat hoofdzakelijk wordt toegepast op gedeelde bestanden, printers, seriële poorten en diverse verbindingen tussen de knooppunten in een netwerk. Het biedt tevens een geverifieerd communicatiemechanisme voor processen onderling.

## SMTP

---

SMTP (Simple Mail Transfer Protocol) is de standaard voor e-mailverkeer over het internet. SMTP is een relatief eenvoudig op tekst gebaseerd protocol waarbij één of meer ontvangers van een bericht worden aangegeven, waarna de berichttekst wordt verzonden. Het is een client-serverprotocol, waarbij de client een e-mailbericht verzendt naar de server.

## SSID

---

SSID (Service Set Identifier) is een benaming van een draadloos netwerk (WLAN). Alle draadloze apparaten in een draadloos netwerk gebruiken dezelfde SSID om met elkaar te communiceren. De SSID's zijn hoofdlettergevoelig en kunnen tot 32 tekens lang zijn.

## Subnetmasker

---

Het subnetmasker wordt gebruikt in samenhang met het netwerkadres om te bepalen welk deel van het adres het netwerkadres is en welk deel het hostadres.

# Verklarende woordenlijst

## TCP/IP

---

TCP (Transmission Control Protocol) en IP (Internet Protocol): de set communicatieprotocollen die de protocolstack implementeren waarop het internet en de meeste commerciële netwerken draaien.

## TCR

---

Verzendrapport (TCR) geeft de details van elke verzending weer, zoals de taakstatus, het verzendresultaat en het aantal verzonden pagina's. Er kan worden ingesteld dat dit rapport na elke taak of alleen na een mislukte verzending wordt afgedrukt.

## TIFF

---

TIFF (Tagged Image File Format) is een bestandsindeling voor bitmapafbeeldingen met een variabele resolutie. TIFF beschrijft de afbeeldingsgegevens die doorgaans afkomstig zijn van de scanner. TIFF-afbeeldingen maken gebruik van tags: trefwoorden die de kenmerken definiëren van de in het bestand opgenomen afbeelding. Deze flexibele en platformonafhankelijke indeling kan worden gebruikt voor illustraties die met diverse beeldverwerkingstoepassingen zijn gemaakt.

## Tonercassette

---

Een soort fles of container die in apparaten zoals printers wordt gebruikt en die toner bevat. Toner is een poeder dat in laserprinters en kopieerapparaten wordt gebruikt voor het vormen van tekst en afbeeldingen op afdruppapier. Toner wordt gefixeerd door een combinatie van hitte en druk vanuit de fixeereenheid, waardoor het zich aan de vezels in het papier gaat hechten.

## TWAIN

---

Een standaard voor scanners en software. Als een TWAIN-compatibele scanner wordt gebruikt met een TWAIN-compatibel programma, kan een scan worden gestart vanuit het programma; dit een API voor het vastleggen van afbeeldingen voor de besturingssystemen van Microsoft Windows en Apple Macintosh.

## UNC-pad

---

UNC (Uniform Naming Convention) is een standaardmanier om gedeelde netwerkbronnen te benaderen in Windows NT en andere Microsoft-producten. De notatie van een UNC-pad is:

```
\\<servernaam>\<naam_gedeelde_bron>\<aanvullende_map>
```

# Verklarende woordenlijst

## URL

---

URL (Uniform Resource Locator) is het internationale adres van documenten en informatiebronnen op internet. Het eerste deel van het adres geeft aan welk protocol moet worden gebruikt en het tweede deel geeft het IP-adres of de domeinnaam aan waar de informatiebron zich bevindt.

## USB

---

USB (Universal Serial Bus) is een door het USB Implementers Forum, Inc. ontwikkelde standaard om computers en randapparatuur met elkaar te verbinden. In tegenstelling tot de parallelle poort is USB ontworpen om een enkele computer-USB-poort tegelijkertijd met meerdere randapparaten te verbinden.

## Watermerk

---

Een watermerk is een herkenbare afbeelding of patroon dat helderder oplicht wanneer het voor een lichtbron wordt gehouden. Watermerken werden voor het eerst in 1282 in het Italiaanse Bologna gebruikt door papiermakers om hun product te merken. Ze werden ook toegepast in postzegels, papiergeld en andere officiële documenten om fraude te voorkomen.

## WEP

---

WEP (Wired Equivalent Privacy) is een beveiligingsprotocol dat gespecificeerd wordt in IEEE 802.11 om eenzelfde beveiligingsniveau als een bedraad LAN te garanderen. WEP beveiligt gegevens door deze via radiogolven te coderen, zodat ze veilig van het ene punt naar het andere kunnen worden verzonden.

## WIA

---

WIA (Windows Imaging Architecture) is een beeldverwerkingsarchitectuur die oorspronkelijk werd gebruikt in Windows Me en Windows XP. Een scan kan vanuit deze besturingssystemen worden gestart door middel van een WIA-compatibele scanner.

## WPA

---

WPA (Wi-Fi Protected Access) is een klasse van systemen voor de beveiliging van draadloze (Wi-Fi) computernetwerken die ontwikkeld werd voor een betere beveiliging van WEP.



# Verklarende woordenlijst

## WPA-PSK

---

WPA-PSK (vooraf gedeelde WPA-sleutel) is een speciale WPA-modus voor kleine ondernemingen en thuisgebruikers. Een gedeelde sleutel of een gedeeld wachtwoord wordt geconfigureerd in het draadloze toegangspunt (WAP) en draadloze laptop- of desktopapparaten. WPA-PSK genereert een unieke sleutel voor elke sessie tussen een draadloze client en de daarmee geassocieerde WAP voor een betere veiligheid.

## WPS

---

WPS (Wi-Fi Protected Setup) is een standaard voor het tot stand brengen van een draadloos thuisnetwerk. Als uw draadloze toegangspunt WPS ondersteunt, kunt u de draadloze netwerkverbinding gemakkelijk configureren zonder computer.

## XPS

---

XML-papierspecificatie (XPS) is een specificatie voor een paginabeschrijvingstaal (PDL) en een nieuw uitwisselbaar documentformaat dat door Microsoft is ontwikkeld. Dit vectorgebaseerd apparaatonafhankelijk documentformaat is gebaseerd op XML en op een nieuw afdruppad.

## A

---

achterkant	18
adresboek	
bewerken	161
groep bewerken	162
groep vastleggen	162
registreren	161
werken met	161
adresboekinstellingen	161
afdrukfunctie	164
afdrukken	
afdrukken naar een bestand	165
algemene instelling	141
de standaardafdrukinstellingen wijzigen	164
een document afdrukken	
Windows	47
instellen als standaardapparaat	164
Linux	172
Macintosh	170
meerdere paginas afdrukken op één vel papier	
Macintosh	171
UNIX	174

afdruk materiaal	
het papierformaat instellen	42
het papiertype instellen	42
uitvoersteun gebruiken	100
voorbedrukt papier	42
afdrukmedia	
envelop	38
etiketten	40
kartonpapier	41
speciale media	37
transparanten	39
afdrukresolutie instellen	
Linux	172
AirPrint	135
algemene instellingen	150
algemene pictogrammen	10
apparaat instellen	
apparaatstatus	142, 145, 146
apparaat instellingen	
apparaatstatus	153
apparaatgegevens	142, 145, 146, 153
<b>B</b>	
bedieningspaneel	19

bellen met de hoorn op de haak knop	20
bestellen van printerbenodigdheden	
hulpprogramma voor	197
<b>C</b>	
conventie	10
<b>D</b>	
Dell Printer Status	203
<b>E</b>	
ecoafdruk	50
een document afdrukken	
Linux	172
Macintosh	170
UNIX	174
Embedded Web Service	198
<b>F</b>	
fax	
algemene instelling	146
Automatisch een verzendrapport afdrukken	194
automatisch ontvangen in antwoordapparaatmodus	191

automatisch opnieuw kiezen	184	faxen		instellingen voor favorieten voor afdrukken	50
de ontvangstmodus wijzigen	190	helderheid aanpassen	61	<b>K</b>	
Documenten toevoegen aan een gereserveerde fax	187	ontvangen in faxmodus	60	kopie ID knop	19
Een fax in de computer verzenden	185	resolutie aanpassen	61	kopiëren	
een fax met uw computer ontvangen	189	voorbereiden om te faxen	58	algemene instelling	142
een fax verzenden met een hoge prioriteit	187	faxfunctie	184	kopieën vergroten of verkleinen	54
Een gereserveerde faxtaak annuleren	187	firmware update hulpprogramma	196	normaal kopiëren	53
een ontvangen fax doorsturen naar een andere bestemming	188	foutmelding	91	kopiëren knop	19
een verzonden fax doorsturen naar een andere bestemming	188	functies	5	<b>L</b>	
faxen dubbelzijdig afdrukken	193	eigenschappen van afdrukmateriaal	100	lade	
faxen ontvangen in het geheugen	194	functies van het apparaat	139	breedte en lengte instellen	32
het laatste nummer opnieuw kiezen	184	<b>G</b>		de grootte van de lade aanpassen	32
ontvangen in de DRPDmodus	192	google cloud printing	136	papier in de handmatige invoermultifunctionele lade plaatsen	35
ontvangen in faxmodus	191	<b>H</b>		papierformaat en type instellen	42
ontvangen in telefoonmodus	190	handmatige invoermultifunctionele lade plaatsen	35	LCDdisplay	
ontvangen in veilige modus	192	help gebruiken	50, 171	de status van het apparaat controleren	142, 145, 146, 153
ontvangen met een intern telefoontoestel	191	het programma SetIP	122	Linux	
uitgestelde faxverzending	186	<b>I</b>		afdrukken	172
fax verzenden		id kopiëren	55	algemene Linuxproblemen	230
groepsverzending	59	informatie over de statusLED	89	besturingsbestand opnieuw installeren	

voor een via een USBkabel verbonden apparaat	119
installatie van het stuurprogramma voor het verbonden netwerk	128
printereigenschappen	173
scannen	181
SetIP gebruiken	124
stuurprogramma van een met een USBkabel verbonden apparaat installeren	118
stelsysteemvereisten	105
unified driver configurator	205

## M

---

Macintosh	
afdrukken	170
besturingsbestand opnieuw installeren voor een via een USBkabel verbonden apparaat	117
installatie van het stuurprogramma voor het verbonden netwerk	126
scannen	180
SetIP gebruiken	123
stuurprogramma van een met een USBkabel verbonden apparaat installeren	115

stelsysteemvereisten	104
veelvoorkomende problemen onder Macintosh	229
meerdere pagina's op één vel afdrukken nup	
Macintosh	171
menu Afdrukken	141
menuoverzicht	26
Multifunctionele lade	
gebruikstips	35
speciale afdrukmedia gebruiken	37

## N

---

netwerk	
algemene instellingen	156
het programma SetIP	122, 123, 124
installatieomgeving	106
instelling bekabeld netwerk	122
introdunctie van netwerkprogramma's	121
IPv6configuratie	132
stuurprogrammainstallatie	
Linux	128
Macintosh	126
UNIX	129
Windows	125

## O

---

opnieuw kiezenpauzeren knop	19
optionele lade	
papier plaatsen	34
originelen plaatsen	43
originelen voorbereiden	43
overlay afdrukken	
afdrukken	170
maken	169
verwijderen	170

## P

---

papierstoring	
origineel document verwijderen	80
papier verwijderen	84
tips om papierstoringen te voorkomen	79
plaatsen	
papier in de handmatige invoermultifunctionele lade	35
plaatsen in lade 1	34
speciale media	37
plaatsing van het apparaat	
aanpassing aan de hoogte	158
printervoorkeursinstellingen	

Linux	173	<b>S</b>	status	20	
probleem		Scanassistent	179	stuurprogrammainstallatie	
problemen met het besturingssysteem	228	scanfunctie	176	Unix	129
problemen		Scannen		<b>T</b>	
afdrukproblemen	212	Scannen met Dell Scan Assistant	179	tekens invoeren	159
problemen met betrekking tot netvoeding	211	scannen		Tijdens	47
problemen met de afdrukkwaliteit	215	basisinformatie	176	tonercassette	
problemen met faxen	226	Scannen in Linux	181	behandelingsinstructies	66
problemen met kopiëren	223	Scannen in Macintosh	180	de cassette vervangen	69
problemen met papierinvoer	210	Scannen met het WIAstuurprogramma	178	geschatte levensduur	67
problemen met scannen	224	Scannen met SmarThru Office	180	nietoriginele Dell en opnieuw gevulde cassettes	66
<b>R</b>		Scannen vanaf een apparaat dat is aangesloten op een netwerk	177	opslaan	66
rapporten		Scannen vanuit een programma voor het bewerken van afbeeldingen	178	toner herverdelen	68
apparaatgegevens	142, 146, 147, 148, 150, 153, 154	scannen in Linux	181	<b>U</b>	
reinigen		scannen in Macintosh	180	UNIX	
binnenkant	73	SmarThru Office	180	afdrukken	174
buitenkant	73	Speciale functies	157	installatie van het stuurprogramma voor het verbonden netwerk	129
opneemrol	75	specificaties	98	Unix	
scannereenheid	76	afdruk materiaal	100	systeemvereisten	105
resolutie		standaardinstellingen		USBkabel	
faxen	61	instellingen voor lade	42		

besturingsbestand opnieuw installeren	
117,	119
stuurprogrammainstallatie	22, 24, 115,
118	
uw apparaat reinigen	73

## V

---

veiligheid	
info	11
symbolen	11
verbruiksartikelen	
beschikbare verbruiksartikelen	65
bestellen	65
de gebruiksduur van de verbruiksartikelen	
controleren	71
geschatte levensduur van tonercassette	
67	
tonercassette vervangen	69
verklarende woordenlijst	233
voorkant	17

## W

---

watermerk	
bewerken	168
maken	168

verwijderen	168
Windows	
installatie van het stuurprogramma voor	
het verbonden netwerk	125
SetIP gebruiken	122
stuurprogramma van een met een	
USBkabel verbonden apparaat installeren	22, 24
systeemvereisten	103
veelvoorkomende problemen onder	
Windows	228